

AIPEE[®]

CORDLESS ROBOTIC POOL CLEANER

User Manual

Original Instructions

Aiper Scuba P1

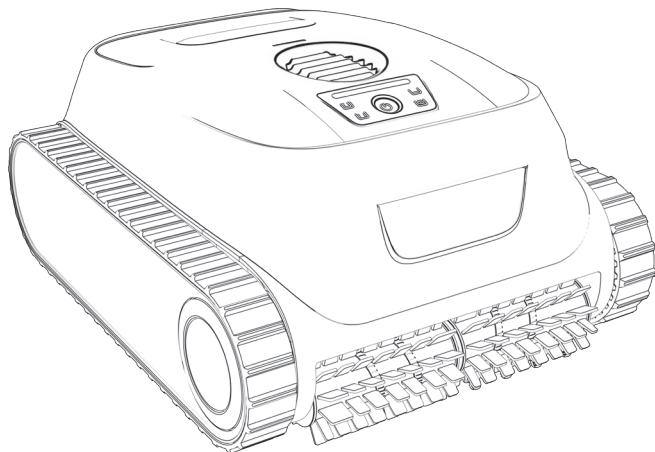

LANGUAGE

FR	Manuel d'utilisation -----	1
ES	Manual de usuario -----	24
PT	Manual do utilizador -----	47
IT	Manuale utente -----	70
DE	Bedienungsanleitung -----	93
NL	Gebruikershandleiding -----	116
EN	User Manual -----	139



Scan for more languages

FR

Merci d'avoir choisi Aiper.

Vous avez rejoint les millions de personnes qui ont fait confiance à Aiper pour profiter d'une piscine parfaitement propre.

Ce manuel d'utilisation vous aidera à entretenir votre appareil pour garantir une efficacité maximale de ses performances pendant des années. Merci de bien vouloir prendre le temps de le lire intégralement.

Si vous avez des questions, veuillez consulter notre site Internet à l'adresse www.aiper.com et contacter notre service après-vente pour obtenir de l'aide ou plus d'informations.

Service après-vente Aiper :

Pays	Numéro gratuit	Langue
France	+33 800906287	Français

 Adresse e-mail : service@aiper.com



Scannez pour
obtenir une vidéo
d'instructions



Scannez le QR code
pour accéder au
service après-vente

1. CONSIGNES DE SÉCURITÉ IMPORTANTES

Merci de bien vouloir lire attentivement ce manuel et de respecter l'ensemble des avertissements et instructions lors de l'utilisation de votre Robot de piscine sans fil Aiper (désigné ci-après sous le terme « appareil »). Tout non-respect est susceptible de provoquer une électrocution, un incendie ou des blessures graves. Aiper n'est pas responsable d'éventuelles pertes ou blessures entraînées par une utilisation non conforme de cet appareil.

Pour votre sécurité et pour garantir des performances optimales de cet appareil, veuillez lire et suivre ces instructions :

1. Cet appareil ne doit pas être utilisé par des enfants ou des personnes handicapées sur le plan physique, sensoriel ou mental, ou qui manquent d'expérience et de savoir-faire, sauf si ces personnes l'utilisent sous la supervision ou la direction d'une personne responsable de leur sécurité.
2. Les enfants ne doivent pas jouer avec l'appareil. Le nettoyage et la maintenance par l'utilisateur ne doivent pas être effectués par des enfants s'ils ne sont pas sous surveillance.
3. Veuillez toujours à ce qu'aucun enfant ne joue avec l'appareil.
4. Assurez-vous qu'aucun enfant n'essaie de toucher l'appareil pendant qu'il est en marche.
5. Ne laissez pas les enfants monter sur l'appareil.
6. N'utilisez pas l'appareil quand une personne ou un animal se trouve dans la piscine.
7. Lorsque l'appareil est en marche, ne placez vos mains dans aucune de ses pièces, car il existe un risque de blessures.
8. N'utilisez pas votre appareil hors de l'eau, car il risquerait de surchauffer.
9. L'utilisation d'un chargeur de batterie non dédié est susceptible de provoquer un risque d'incendie.
10. ATTENTION : pour recharger la batterie, utilisez uniquement le bloc d'alimentation amovible fourni avec cet appareil.
11. La batterie au lithium de cet appareil est une batterie à douze cellules de 14,4 V CC, 7 800 mAh, compatible avec le modèle de chargeur GC44-168260-2C.
12. Cet appareil ne peut être utilisé qu'avec le modèle de batterie au lithium C1264C5.
13. L'appareil contient des batteries qui doivent être remplacées par des spécialistes. Pour remplacer la batterie de l'appareil, veuillez contacter le service après-vente.
14. Cet appareil contient des batteries non remplaçables. Quand la batterie est arrivée en fin de vie, l'appareil doit être dûment mis au rebut.

15. Gardez à l'esprit que les objets métalliques peuvent créer un court-circuit sur les bornes d'une batterie ou d'un appareil fonctionnant sur batterie.
16. Dans le cas où un liquide suspect s'écoule d'un appareil endommagé, évitez tout contact avec le liquide. Rincez immédiatement la partie du corps entrée en contact avec le liquide suspect, en particulier les yeux ou toute autre partie sensible. Le liquide provenant d'une batterie endommagée peut provoquer des irritations ou brûlures cutanées.
17. N'exposez pas l'appareil ou la batterie au feu ou à une température excessive. L'exposition au feu ou à une température supérieure à 130 °C (265 °F) peut provoquer une explosion.
18. Retirez l'appareil du chargeur et éteignez le bouton d'alimentation de l'appareil avant de retirer la batterie en vue de la mise au rebut de l'appareil.
19. Avant de mettre l'appareil au rebut, la batterie doit être retirée et mise au rebut conformément aux lois et réglementations locales.
20. Les batteries usagées doivent être mises au rebut conformément aux lois et réglementations locales.
21. N'incinerez pas l'appareil, même s'il est gravement endommagé. Les batteries peuvent exploser si elles sont exposées au feu.
22. Assurez-vous que votre appareil est éteint et que le port de recharge est sec avant de le recharger à l'aide du chargeur. Pendant la recharge, votre appareil doit rester dans un endroit frais et bien ventilé. Ne couvrez pas votre appareil pendant la recharge : dans le cas contraire, cela pourrait provoquer une surchauffe des composants.
23. ATTENTION : pour réduire le risque d'électrocution, remplacez immédiatement le cordon s'il est endommagé.
24. Si le cordon d'alimentation est endommagé, il doit être remplacé ou réparé par un électricien qualifié ou par le service après-vente de Aiper, afin d'éviter tout risque.
25. Le bloc d'alimentation ne doit pas être réparé et ne doit plus être utilisé s'il est endommagé ou défectueux.
26. Seuls des professionnels certifiés peuvent démonter le kit d'entraînement hermétique de votre appareil.
27. N'utilisez que ce qui est décrit dans ce manuel. N'utilisez que les accessoires recommandés ou vendus par le fabricant.
28. Ne faites pas fonctionner votre appareil en même temps qu'un autre équipement de piscine, tel qu'un filtre, un aspirateur ou un autre écumoire.
29. Lorsque vous mettez votre appareil dans l'eau, l'avant de l'appareil doit être orienté vers le haut et ne doit jamais être mis à l'envers ou jeté dans la piscine.
30. Regardez bien où vous marchez et gardez bien l'équilibre quand vous travaillez aux abords de la piscine.

31. Ne faites pas tomber l'appareil, ne percez pas son boîtier et ne l'endommagez pas intentionnellement de quelque manière que ce soit, sous peine d'annuler votre garantie.
32. Débranchez le robot de piscine du secteur avant d'effectuer des opérations de maintenance telles que le nettoyage du filtre.
33. La fiche doit être retirée de la prise avant de procéder au nettoyage ou à la maintenance du chargeur.
34. Lorsque vous ne prévoyez pas d'utiliser le chargeur pendant une période prolongée, débranchez-le.
35. Lorsque vous n'utilisez pas l'appareil, rangez-le en intérieur, dans un endroit frais et bien ventilé.
36. ATTENTION :
 - UTILISATION RÉSERVÉE AUX PISCINES.
 - NE FAITES PAS FONCTIONNER LA POMPE À SEC.
 - UTILISEZ L'APPAREIL UNIQUEMENT AVEC LE MODÈLE DE CHARGEUR AIPER AUTORISÉ GC44-168260-2C.

CONSERVEZ CES INSTRUCTIONS

2. Composants de l'appareil

2.1 Contenu de l'emballage

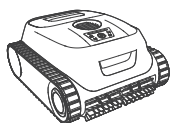

Robot de piscine × 1

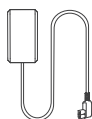

Chargeur × 1



Crochet × 1



Manuel d'utilisation × 1



Filtre ultra fin MicroMesh™
extra remplaçable × 2



Brosse à rouleau extra × 2

2.2 Présentation des composants

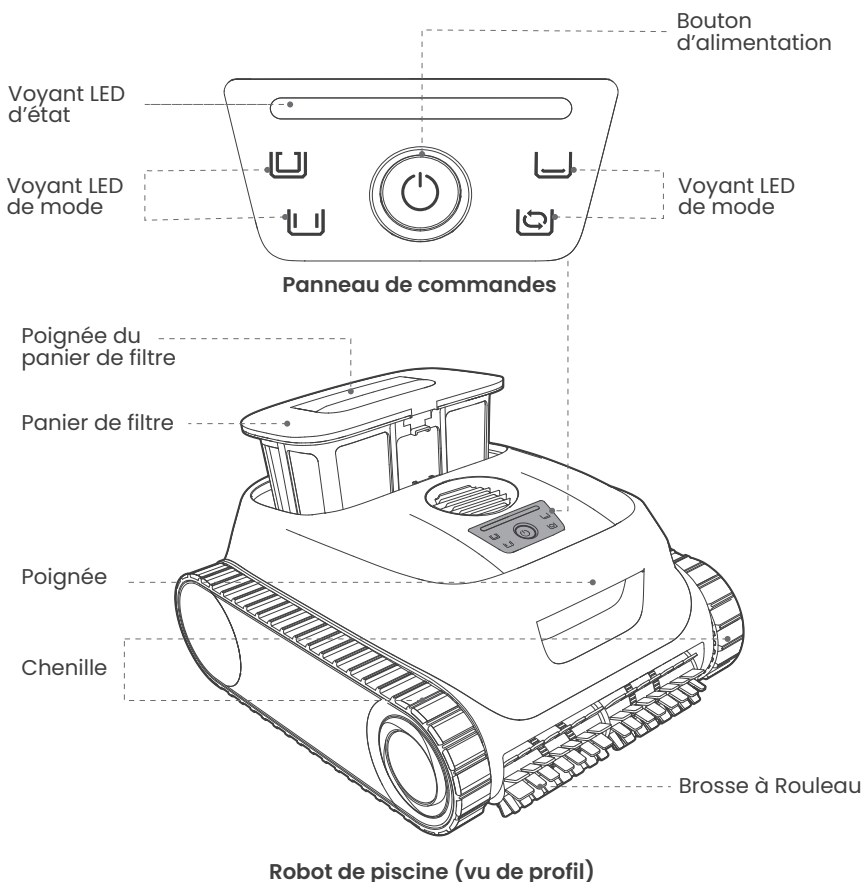

3. Consignes d'utilisation de votre appareil Aiper Scuba PI

3.1 Conditions d'utilisation

Veillez à ce que l'appareil ne soit utilisé que dans les environnements de piscine spécifiés. Les dommages résultant d'une utilisation en dehors de ces conditions ne seront pas couverts par la garantie.

• Température de l'eau	10 - 40 °C (50 - 104 °F)
• Valeur de pH	7,0 - 7,8
• Concentration de chlore	maximum 4 ppm
• Concentration de NaCl	maximum 5 000 ppm

3.2 Recharge

AVERTISSEMENT :

Veillez recharger complètement l'appareil avant de l'utiliser pour nettoyer la piscine.

Ne chargez pas l'appareil en plein soleil.

Option de recharge :

Avant la charge, retirez le cache du port de recharge et assurez-vous que le port de recharge est sec. Si de l'eau ou de l'humidité se trouve dans le port, essuyez ce dernier avec un chiffon propre avant de charger votre appareil.

Si l'ensoleillement est insuffisant, utilisez le chargeur CC fourni. Branchez le chargeur au port de recharge de l'appareil, puis branchez le chargeur sur n'importe quelle prise de courant disponible. Le voyant LED d'état émet des pulsations pendant la recharge et devient vert fixe lorsque l'appareil est complètement rechargé.

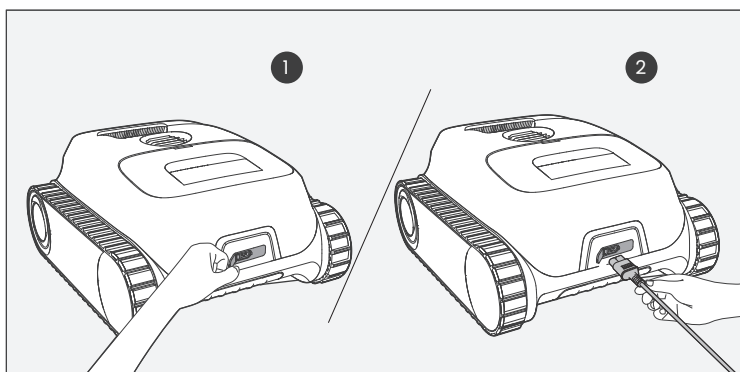

3.3 Choix du filtre

Deux filtres d'épaisseurs différentes sont fournis : un filtre ultra fin MicroMesh™ remplaçable et un panier de filtre.

Le filtre ultra fin MicroMesh™ remplaçable intercepte des particules aussi petites que 3 à 10 µm, telles que le limon et certaines algues. Lorsque les débris visibles sont minimes (par ex. des pierres, des feuilles, du sable, des débris, des cheveux) et que l'eau semble trouble ou contient des algues, nous vous recommandons d'utiliser à la fois le panier de filtre et le filtre ultra fin MicroMesh™ remplaçable. En présence d'une quantité importante de débris visibles, nous vous recommandons d'utiliser uniquement le panier de filtre et de ne pas utiliser le filtre ultra fin MicroMesh™ remplaçable.

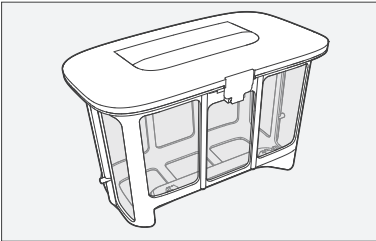

Panier de filtre

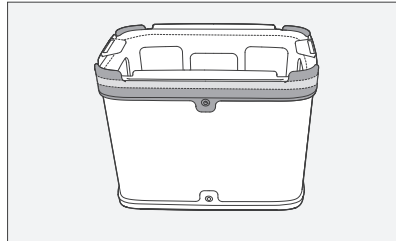

Filtre ultra fin MicroMesh™ remplaçable

3.4 Processus de nettoyage

1. Maintenez le bouton  enfoncé pendant 2 secondes pour allumer/éteindre l'appareil.

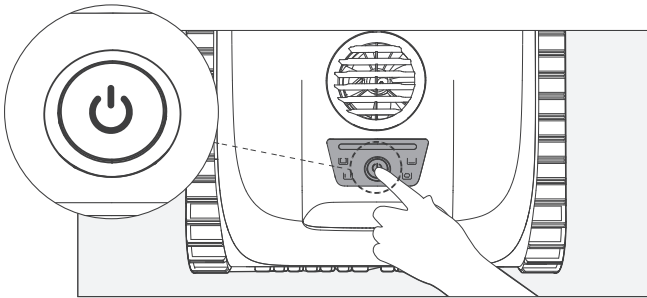

2. Par défaut, l'appareil démarre en mode Intelligent. Appuyez brièvement sur le bouton  pour parcourir et sélectionner l'un des quatre modes de nettoyage : Mode Intelligent, mode Nettoyage du sol, mode Nettoyage des parois et mode Périodique.

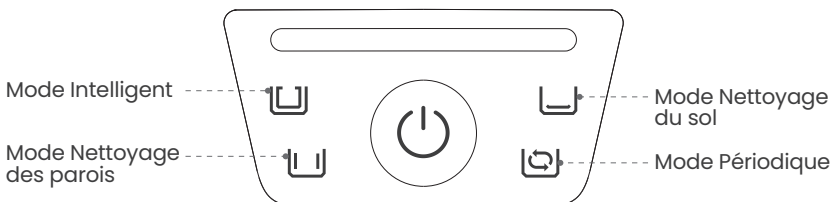

Après avoir allumé l'appareil et sélectionné un mode de nettoyage, plongez l'appareil dans la piscine sous 30 secondes afin d'éviter son arrêt automatique. Une fois que l'appareil a atteint le fond de la piscine, il démarre le programme de nettoyage sélectionné dans les 10 secondes suivant le contact avec le sol. Les détails de chaque mode de nettoyage sont décrits ci-dessous :

- **Mode Intelligent** : l'appareil nettoiera les parois et le fond de votre piscine de manière séquentielle, en planifiant son parcours en fonction du niveau de la batterie.

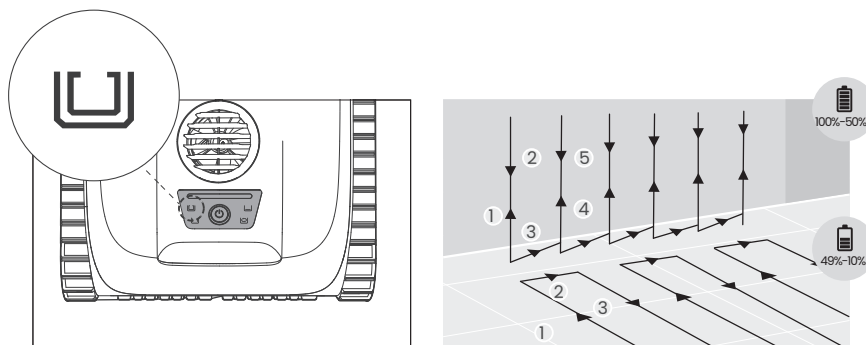

Mode Intelligent

- **Mode Nettoyage du sol** : l'appareil nettoiera le fond de la piscine en suivant un itinéraire en forme de S, sans grimper sur les parois ni les nettoyer.

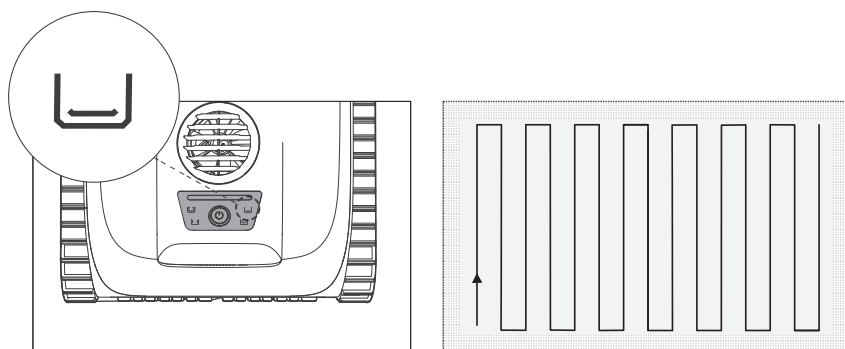

Mode Nettoyage du sol

- Mode Nettoyage des parois : l'appareil nettoiera les parois de la piscine en suivant un itinéraire en forme de N. L'appareil ne nettoiera pas le fond de la piscine dans ce mode.

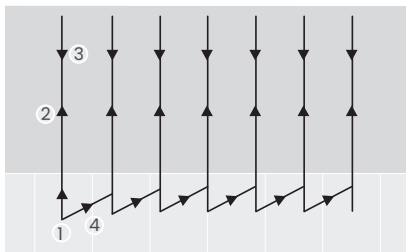
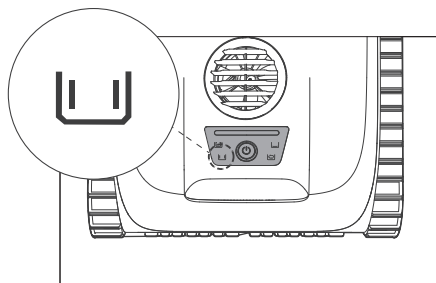

Mode Nettoyage des parois

- Mode Périodique : lorsqu'il est entièrement chargé, l'appareil nettoie automatiquement le sol de la piscine toutes les 48 heures pendant une semaine, chaque session durant 45 minutes.

Pour arrêter le nettoyage périodique et passer à un autre mode de nettoyage, retirez l'appareil de votre piscine lorsqu'il n'est pas en cours de nettoyage. Appuyez sur le bouton  pour parcourir et sélectionner le mode de nettoyage souhaité et replacez votre appareil dans la piscine. L'appareil nettoiera désormais selon le programme sélectionné.

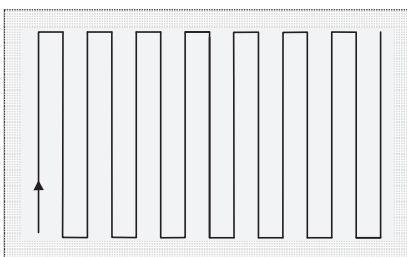
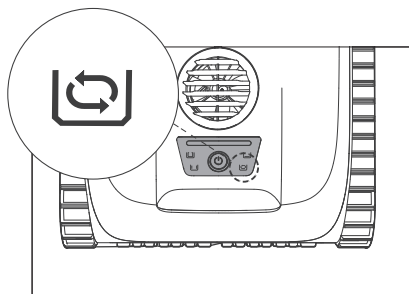

Mode Périodique

Si votre piscine a un fond en forme de losange, de cuvette ou autre fond complexe, utilisez le mode Parcours adaptatif.

Comment accéder au Parcours adaptatif : Appuyez et maintenez le bouton  pendant 6 secondes jusqu'à entendre deux bips, puis relâchez le bouton et appuyez deux fois dessus. Les quatre indicateurs de mode s'allumeront, ce qui indique que l'appareil est entré avec succès en mode Parcours adaptatif.

Note : En mode Parcours adaptatif, l'appareil nettoie le fond et les parois de la piscine et n'utilise pas la trajectoire en forme de S.

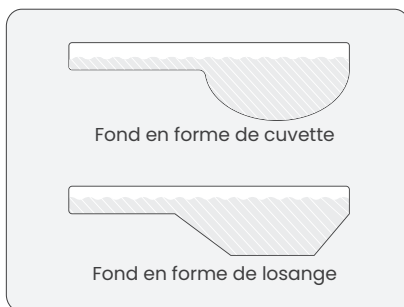

3. Lorsque le niveau de la batterie est faible, indiqué par un voyant LED d'état rouge fixe, l'appareil arrête la tâche de nettoyage en cours et se range automatiquement le long du bord de la piscine.

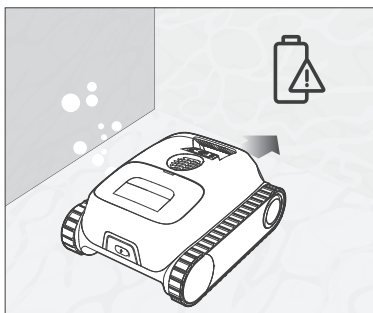

4. Les utilisateurs peuvent installer le crochet sur n'importe quel manche télescopique de piscine standard (non inclus) pour augmenter la portée du crochet. Accrochez la poignée de l'appareil et soulevez ce dernier hors de l'eau.

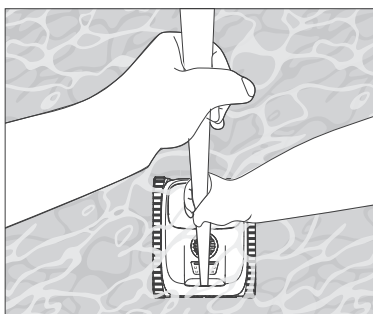
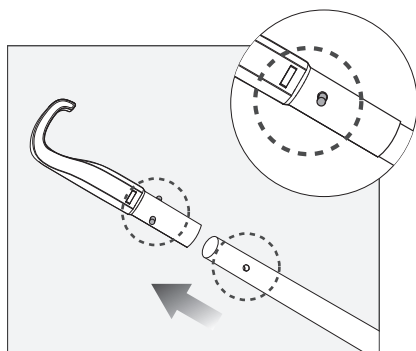

5. Laissez l'appareil évacuer toute l'eau stockée avant de ranger ou de charger l'appareil.

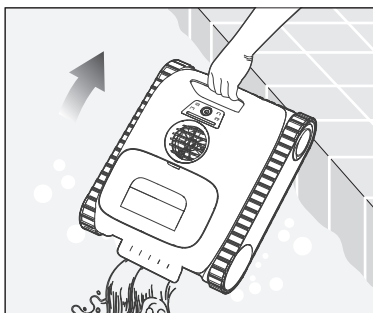

4. Maintenance

4.1 Nettoyage du panier de filtre

1. Placez l'appareil sur une surface plane.
2. Tenez l'appareil d'une main et utilisez l'autre main pour soulever la poignée du panier de filtre afin de le retirer.

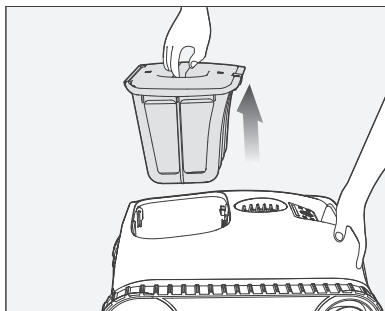

3. Appuyez sur le loquet du panier de filtre et soulevez la poignée du cache supérieur pour ouvrir ce dernier.

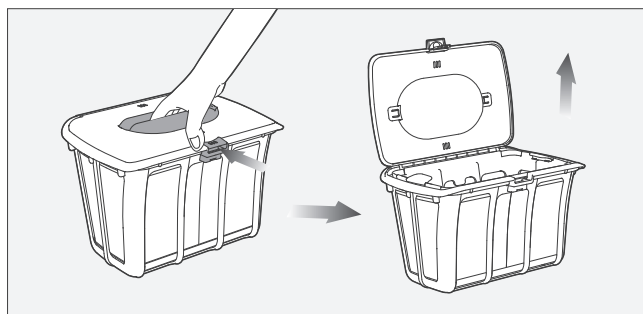

4. Videz le panier de filtre et retirez le filtre ultra fin MicroMesh™ remplaçable.

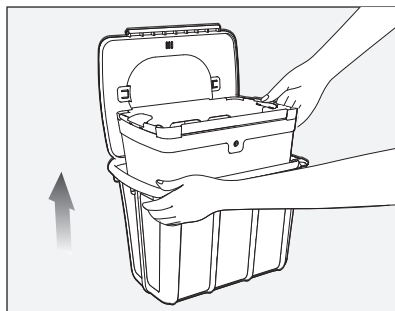
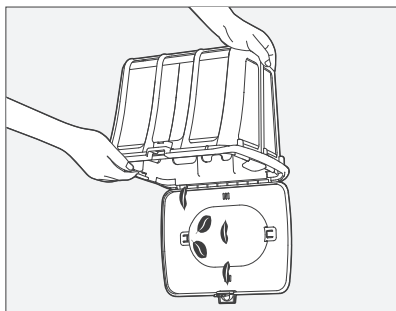

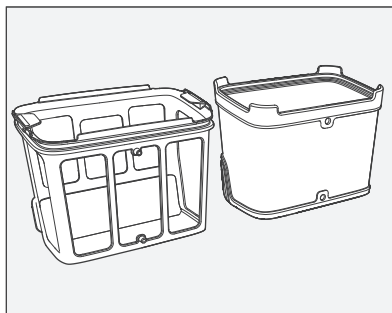
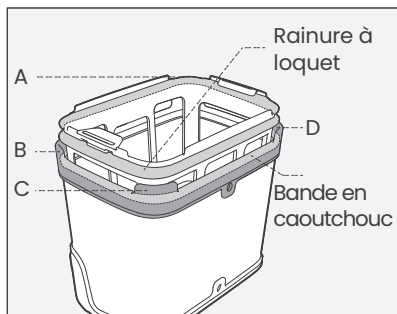

Retirez les loquets A, B, C et D sur la bande en caoutchouc du filtre ultra fin MicroMesh™ remplaçable de la rainure à loquet.

5. Rincez le filtre ultra fin MicroMesh™ remplaçable et le panier de filtre séparément.

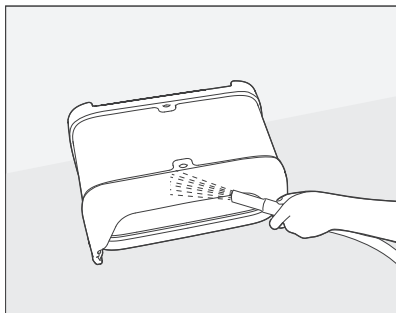
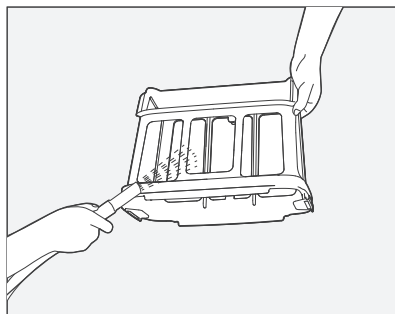
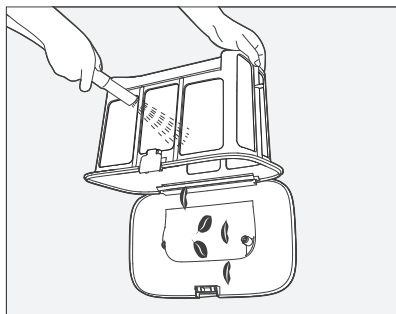

Vous devez rincer l'intérieur ainsi que l'extérieur du filtre ultra fin MicroMesh™ remplaçable. Frottez manuellement si nécessaire.

6. Après avoir séché le filtre ultra fin MicroMesh™ remplaçable et le panier de filtre, installez le filtre dans le panier de filtre et réinsérez le panier de filtre dans l'appareil.

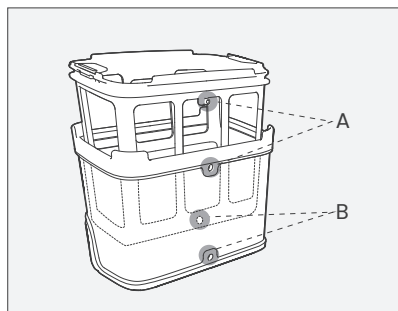

Assurez-vous que les points A et B du panier du filtre sont alignés avec A et B sur le filtre ultra fin MicroMesh™ remplaçable.

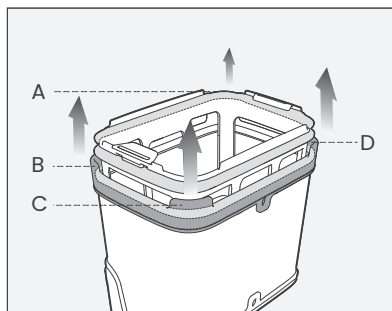

Relevez les quatre coins A, B, C et D de la bande en caoutchouc à tour de rôle. Assurez-vous qu'il est coincés dans la rainure à loquet du filtre ultra fin MicroMesh™ remplaçable.

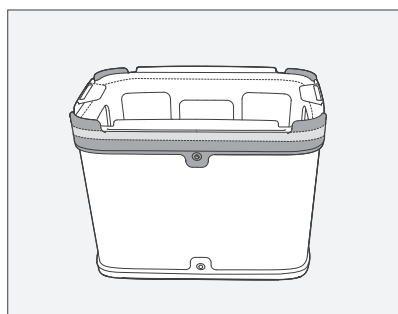

Après l'installation, vérifiez si la bande en caoutchouc est bien coincée dans la rainure à loquet.

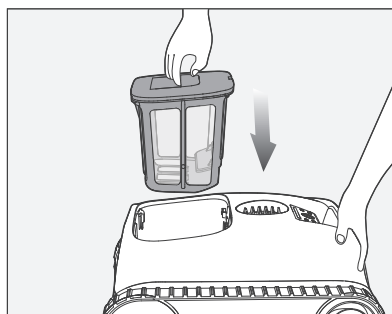

7. Une fois réinséré, assurez-vous que le panier de filtre est bien fixé. Tirez doucement sur la poignée afin de confirmer que l'appareil est bien en place.

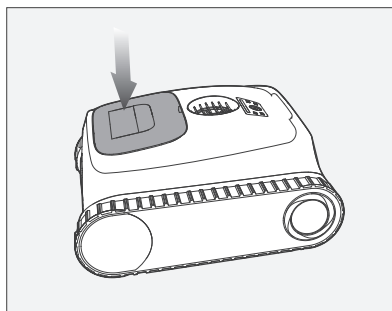

Remarques :

- Après chaque tâche de nettoyage, retirez rapidement l'appareil de la piscine et nettoyez immédiatement le panier de filtre. Évitez de laisser l'appareil dans la piscine pendant des périodes prolongées.
- Le séchage du filtre ultra fin MicroMesh™ remplaçable et du panier de filtre après chaque nettoyage n'est pas nécessaire et est recommandé uniquement dans le but d'éviter les odeurs liées à l'humidité.
- Lors du séchage ou du stockage de votre appareil, y compris le filtre nano ultra fin et le panier de filtre, nous vous recommandons de les stocker dans un endroit bien ventilé, à l'abri de la lumière directe du soleil.
- Le filtre ultra fin MicroMesh™ remplaçable peut intercepter des particules aussi petites que 3 à 10 µm, telles que le limon et certaines algues. Lorsque les débris visibles sont minimes (par ex. des pierres, des feuilles, du sable, des débris, des cheveux) et que l'eau semble trouble ou contient des algues, nous vous recommandons d'utiliser à la fois le panier de filtre et le filtre ultra fin MicroMesh™ remplaçable. En présence d'une quantité importante de débris visibles, nous vous recommandons d'utiliser uniquement le panier de filtre et de ne pas utiliser le filtre ultra fin MicroMesh™ remplaçable.
- Nous vous recommandons de nettoyer le filtre ultra fin MicroMesh™ remplaçable et le panier de filtre à l'aide d'un pistolet haute pression afin de garantir un nettoyage en profondeur.
- Après plusieurs utilisations, la surface du filtre ultra fin MicroMesh™ remplaçable peut présenter des signes d'usure, cela n'a pas d'impact sur ses performances.
- Le filtre ultra fin MicroMesh™ remplaçable est un article consommable et doit être remplacé après environ 30 utilisations afin de garantir une filtration efficace.

4.2 Nettoyage de l'hélice

1. Utilisez un tournevis plat afin d'ouvrir le cache du système d'évacuation.

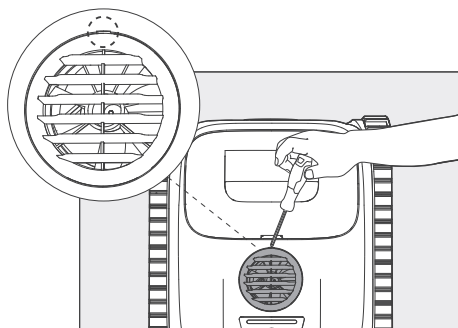

2. Après avoir retiré le cache du système d'évacuation, retirez le cache de l'hélice afin d'exposer l'hélice.

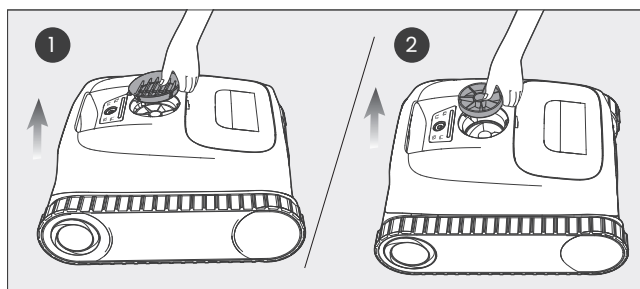

3. Retirez tous les débris empêtrés dans l'hélice.

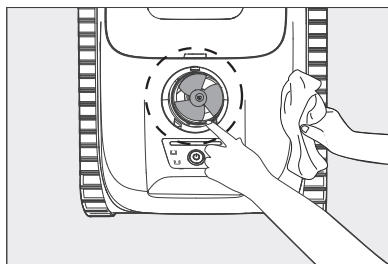

4. Après avoir nettoyé l'hélice, remettez en place le cache de l'hélice, suivi du cache du système d'évacuation.

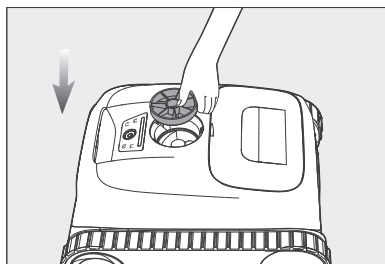

5. Alignez les fixations A, B et C du cache du système d'évacuation avec celles de l'appareil. Insérez les fixations A et B du cache du système d'évacuation dans l'appareil, puis appuyez sur la fixation C jusqu'à ce que le cache soit bien en place.

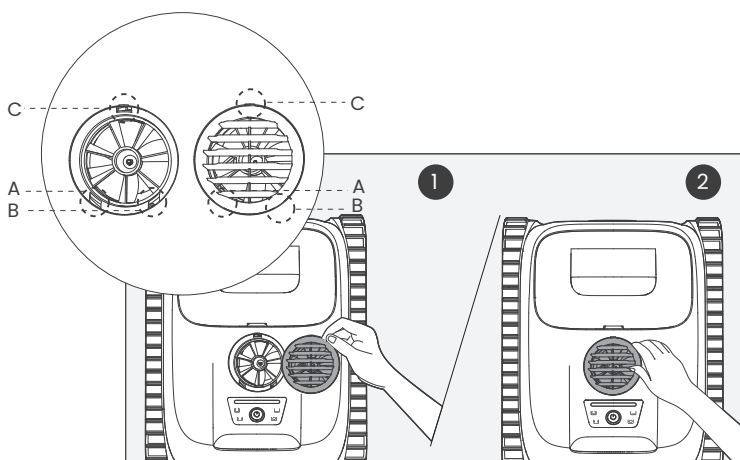

4.3 Remplacement de la chenille

1. Retirez la plaque de protection latérale de l'appareil : posez l'appareil sur le côté, poussez les 4 fixations de la plaque de protection latérale vers l'intérieur et tirez dessus, puis retirez la plaque de protection latérale en la tirant vers le haut.

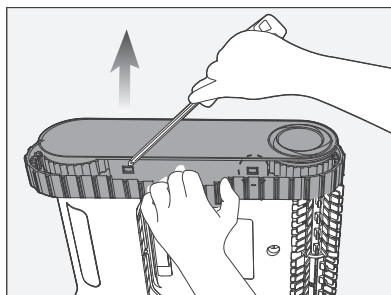

2. Retirez les vis et le cache de guidage de la roue arrière.

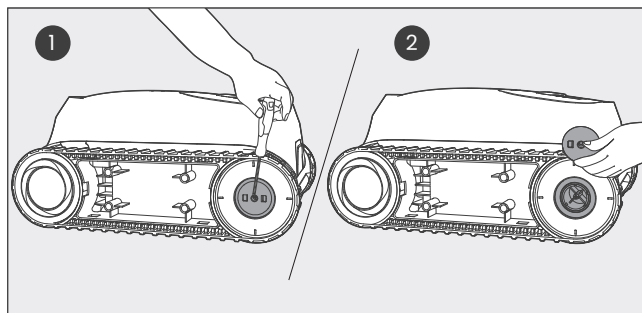

3. Retirez la roue arrière et la chenille de l'appareil en tirant doucement sur chaque pièce.

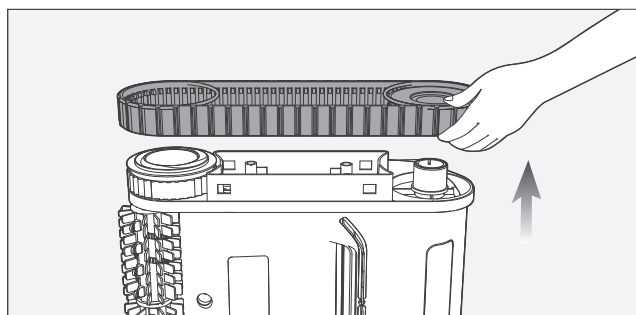

4. Aalignez les engrenages de la chenille de recharge avec les engrenages des deux roues. Remettez en place la roue arrière et la chenille, en vous assurant qu'elles sont fixées le long des manchons de la chenille.

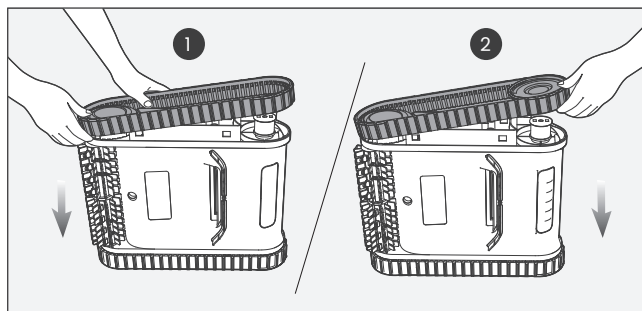

5. Installez le cache de guidage de la roue arrière, en vous assurant que le haut des trois axes s'aligne avec le trou sur l'appareil.

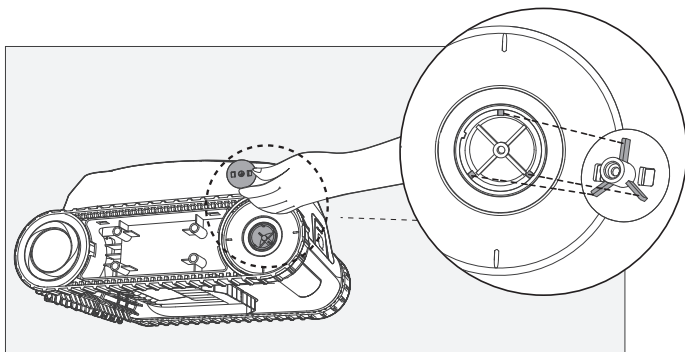

6. Serrez les vis et remettez en place la plaque de protection latérale. Répétez cette étape pour l'autre chenille.

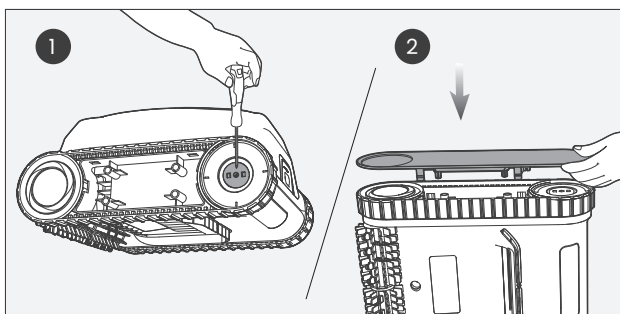

4.4 Remplacement de la brosse à rouleau

1. Retirez toutes les boucles en silicone de votre brosse à rouleau actuelle.

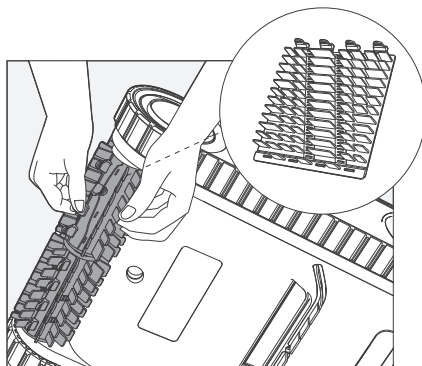

2. Après l'avoir retirée, munissez-vous de la brosse à rouleau de remplacement et alignez les boucles en silicone avec les fentes. Appuyez sur les boucles en les faisant rentrer dans chaque fente pour fixer la nouvelle brosse à rouleau à votre appareil. Répétez cette étape pour l'autre brosse à rouleau.

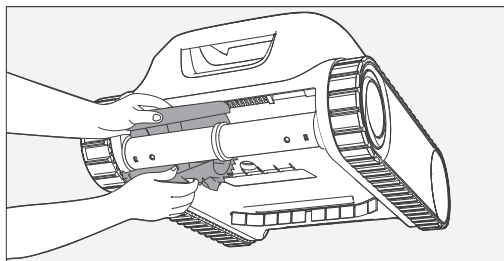









4.5 Mise hors tension et rangement de votre appareil Aiper

Pendant les saisons creuses, comme l'hiver ou les longues vacances, lorsque votre appareil Aiper n'est pas utilisé, suivez ces étapes pour le maintenir en bon état :

1. Rechargez complètement l'appareil avant de le ranger. Assurez-vous que l'appareil est éteint et débranché du chargeur avant de le ranger.
2. Nettoyez soigneusement l'ensemble de l'appareil, y compris les boîtiers supérieur et inférieur, les roues, les brosses et le port de recharge, pour éliminer toute trace de saleté.
3. Séchez l'appareil avec un mouchoir en papier ou un chiffon doux, et assurez-vous que le cache du port de recharge est correctement fermé.
4. Conservez l'appareil dans son emballage d'origine, dans un endroit frais, sec et bien ventilé.
5. Rechargez la batterie tous les six mois pour la maintenir en bon état.

5. Spécifications

Modèle : PRE1
Dimensions de la piscine : 150 m ² /1 600 pi ²
Puissance d'entrée nominale : 16,8 V= 2,6 A
Modèle de chargeur : GC44-168260-2C
Puissance d'entrée du chargeur : 100-240 V~, 50/60 Hz, 1,5 A
Puissance de sortie du chargeur : 16,8 V= 2,6 A
Temps de charge : 3 à 4 heures
Puissance d'aspiration : 15 000 LPH (3 960 GPH)
Autonomie de la batterie : 150 minutes
Capacité de la batterie : 7 800 mAh (112,32 Wh)
Tension de la batterie : 14,4 V
Indice de protection contre l'eau : IPX8
Profondeur d'eau max. : 3 m (10 pi)
Plage de fréquences : 2,4 à 2,483 GHz, PIRE maximum : 20 dBm

	Courant continu.
	Courant alternatif.
	Équipement de classe II.
	Alimentation à découpage.
	Polarité du connecteur d'alimentation CC.
	Transformateur d'isolement de sécurité, résistant aux courts-circuits.
	Réservé à une utilisation en intérieur.
	Si les broches de la prise sont endommagées, l'adaptateur secteur doit être mis au rebut.
	Veuillez lire le manuel d'utilisation.

6. Voyant LED d'état

État du voyant	État de l'appareil	Description de l'état
Voyant rouge à pulsations	Recharge en cours	Recharge en cours (batterie < 15%).
Voyant bleu à pulsations		Recharge en cours (batterie entre 15 et 50%).
Voyant vert à pulsations		Recharge en cours (batterie > 50%).
Voyant vert fixe		Charge terminée.
Voyant rouge fixe	Veille ou nettoyage	Batterie faible (batterie < 15%). La tâche s'arrêtera et l'appareil se rangera automatiquement le long du bord.
Voyant bleu fixe		Niveau de batterie moyen (batterie entre 15 et 50%).
Voyant vert fixe		Fonctionnement normal (batterie > 50%).
Clignotement rouge et jaune alterné	Défaut ou erreur	Reportez-vous à la section « Dépannage » pour plus de détails.
Clignotement rouge et bleu alterné		
Clignotement rouge et vert alterné		
Jaune clignotant		
Voyant rouge clignotant		

7. Dépannage

N°	Dysfonctionnement	Causes possibles	Solutions
1	L'appareil ne s'allume pas.	Niveau de batterie insuffisant.	Rechargez complètement l'appareil avant d'essayer de nettoyer votre piscine.
		Température de la batterie trop haute/basse.	N'utilisez l'appareil que dans un environnement dont la température est comprise entre 10 °C (50 °F) et 40 °C (104 °F).
2	L'appareil ne se recharge pas.	Chargeur endommagé ou pas alimenté.	Vérifiez que le chargeur est bien branché et que le voyant sur le chargeur est bien allumé. Si la fiche est correctement branchée mais que le voyant est éteint, il se peut que le chargeur soit défectueux. Veuillez contacter le service après-vente de Aiper.
		Température de la batterie trop haute/basse.	N'utilisez l'appareil que dans un environnement dont la température est comprise entre 10 °C (50 °F) et 40 °C (104 °F).
		Si l'appareil n'est pas utilisé pendant une période prolongée, sa batterie a pu se décharger.	Suivez la section « Mise hors tension et rangement de votre appareil Aiper » dans le guide « Maintenance » pour savoir comment ranger correctement l'appareil. Si l'appareil ne se recharge pas en raison d'une période d'inutilisation prolongée, veuillez contacter le service après-vente de Aiper.
3	L'appareil s'attarde trop longtemps au niveau du système d'évacuation de la piscine.	L'appareil est coincé par le système d'évacuation de la piscine.	N'ouvrez pas le système d'évacuation de la piscine pendant que l'appareil est en cours de nettoyage. S'il est bloqué, l'appareil se libérera de lui-même.
4	L'appareil s'incline ou ses performances de nettoyage sont réduites dans l'eau.	Le panier de filtre est plein.	Veuillez vider et nettoyer soigneusement le panier de filtre.
		Le filtre ultra fin MicroMesh™ remplaçable est obstrué.	Veuillez rincer le filtre à l'aide d'un pistolet haute pression.
		Il se peut que l'hélice soit bloquée.	Vérifiez la présence de débris au niveau de l'hélice et nettoyez-la si nécessaire. Pour plus de détails, reportez-vous à la section « Maintenance » pour le « Nettoyage de l'hélice ».

N°	Dysfonctionnement	Causes possibles	Solutions
5	L'appareil ne grimpe pas sur les parois de la piscine.	Le panier de filtre est plein.	Veuillez vider et nettoyer soigneusement le panier de filtre.
		Le filtre ultra fin MicroMesh™ remplaçable est obstrué.	Veuillez rincer le filtre à l'aide d'un pistolet haute pression.
		L'appareil est en Mode Intelligent, mais le niveau de la batterie est inférieur à 50 %.	Chargez complètement l'appareil, puis faites-le fonctionner à nouveau en Mode Intelligent.
6	L'appareil a arrêté de fonctionner.	Si le voyant LED d'état clignote en rouge et jaune de manière alternée, il se peut que le moteur de la pompe à eau soit bloqué ou défaillant.	Vérifiez la présence de débris au niveau de l'hélice et nettoyez-la si nécessaire. Pour plus de détails, reportez-vous à la section « Maintenance » pour le « Nettoyage de l'hélice ».
		Si le voyant LED d'état clignote en rouge et bleu de manière alternée, il se peut que le moteur d'entraînement gauche soit bloqué ou défaillant.	Vérifiez la présence de débris emmêlés autour de la brosse à rouleau et nettoyez-la si nécessaire. Si la brosse à rouleau ne tourne toujours pas, veuillez contacter le service clients de Aiper.
		Si le voyant LED d'état clignote en rouge et vert de manière alternée, il se peut que le moteur d'entraînement droit soit bloqué ou ne fonctionne pas correctement.	
		Si le voyant LED d'état clignote en jaune, l'appareil est peut-être coincé.	Attendez que l'appareil se libère ou retirez-le manuellement de la zone de blocage.
Si le voyant LED d'état clignote en rouge, la température de la batterie est peut-être trop élevée ou trop basse.	L'appareil arrêtera la tâche en cours jusqu'à ce que la température revienne à un niveau sûr, puis reprendra son fonctionnement.		

8. Garantie

Cet appareil a passé avec succès le contrôle qualité et le test de sécurité menés par nos techniciens.

1. Cet appareil est assorti d'une garantie qui couvre la batterie et le moteur de votre article, à compter de la date d'achat. Les dispositions légales du pays en question concernant les conditions de garantie s'appliquent en conséquence.
2. Cette garantie est annulée si le produit a été modifié, mal utilisé ou a été réparé par des personnes non autorisées.
3. Cette garantie s'étend uniquement aux défauts de fabrication et ne couvre pas les dommages résultant de la mauvaise manipulation de l'appareil par le propriétaire.
4. Le numéro de commande ou l'enregistrement d'achat doit être présenté à la demande de toute réclamation de réparation pendant la période de garantie.
5. Il s'agit d'une garantie complémentaire offerte par AIPER INTELLIGENT SARL, se trouvant au 43-47 avenue de la Grande Armée, 75116 Paris, France. Cette garantie n'impacte pas les recours gratuits pour défaut de conformité que le consommateur détient contre le vendeur, conformément à la loi.
6. Adresse e-mail pour tout contact concernant la garantie : service@aiper.com

Déclaration de conformité (CE)

Par la présente, Shenzhen Aiper Intelligent Co., Ltd. déclare que cet appareil est conforme à toutes les exigences des directives européennes 2014/53/UE et 2011/65/UE en vigueur. Le texte complet de la Déclaration de conformité est disponible sur le site suivant : <https://aiper.com/eu/productdoc>

La Déclaration de conformité de l'UE peut être demandée à l'adresse ci-dessous :
AIPER INTELLIGENT SARL
43-47 avenue de la Grande Armée, 75116 Paris, France



Points de collecte sur www.quefairede mesdechets.fr
Privilégiez la réparation ou le don de votre appareil !

Points de collecte sur www.quefairede mesdechets.fr
Privilégiez la réparation ou le don de votre appareil !



Ce symbole indique que cet appareil ne doit pas être traité comme un déchet ménager, mais qu'il doit être remis au point de collecte approprié pour le recyclage des équipements électriques et électroniques.

ES

Gracias por elegir Aiper.

Ahora forma parte de millones de clientes que ya han confiado en Aiper para cuidar sus piscinas y disfrutan de la comodidad de una piscina impoluta.

Este manual del usuario le ayudará a mantener su dispositivo y le asegurará que funcione con una máxima eficiencia durante años. Tómese un momento para leerlo.

Si tiene alguna pregunta, visite nuestro sitio web www.aiper.com y contacte con nuestro equipo de atención para obtener ayuda o más información.

Atención al cliente de Aiper:

País	Número gratuito	Idioma
España	+34 900751785	Español

 Correo electrónico: service@aiper.com



Escanee para acceder a una videoguía



Escanee el código QR para acceder al servicio de atención al cliente

1. INSTRUCCIONES IMPORTANTES DE SEGURIDAD

Lea atentamente este manual y siga todas las advertencias e instrucciones cuando utilice su Robot de piscina inalámbrico Aiper (en lo sucesivo denominado "dispositivo"). Su incumplimiento puede provocar descargas eléctricas, incendios o lesiones graves. Aiper no se hace responsable de ninguna pérdida o lesión causada por un uso inadecuado de este dispositivo.

Para su seguridad y el óptimo funcionamiento de este dispositivo, lea y siga estas instrucciones:

1. Este dispositivo no está diseñado para su uso por parte de personas (incluidos niños) con capacidades físicas, sensoriales o mentales mermadas, o con falta de experiencia y conocimientos, a menos que una persona responsable de su seguridad les proporcione supervisión o instrucciones acerca del uso del dispositivo.
2. Los niños no deben jugar con el dispositivo. La limpieza y el mantenimiento del usuario no deben ser realizados por niños sin supervisión.
3. Los niños deben ser supervisados para asegurarse de que no juegan con el dispositivo.
4. Asegúrese de que los niños no intentan tocar el dispositivo mientras está en funcionamiento.
5. No permita que los niños monten en el dispositivo bajo ninguna circunstancia.
6. No haga funcionar el dispositivo con personas o animales en la piscina.
7. Mientras esté en funcionamiento, no introduzca las manos en ninguna parte del dispositivo, ya que podría sufrir lesiones.
8. No haga funcionar el dispositivo fuera del agua, ya que puede provocar un sobrecalentamiento.
9. Un cargador adecuado para un tipo de batería puede crear un riesgo de incendio si se utiliza con otro tipo de batería.
10. **ADVERTENCIA:** Para cargar la batería, utilice únicamente el cargador extraíble que se suministra con este dispositivo.
11. La batería de litio de este dispositivo es una batería CC de 14,4 V, 7800 mAh, de doce celdas, compatible con el cargador modelo GC44-168260-2C. La batería debe extraerse y desecharse de acuerdo con las leyes y normativas locales antes de deshacerse del dispositivo.
12. Este dispositivo solo puede utilizarse con baterías de litio modelo C1264C5.
13. El dispositivo contiene baterías que solo pueden ser sustituidas por personas cualificadas. Para sustituir la batería del dispositivo, póngase en contacto con el Servicio de Atención al Cliente.

14. Este dispositivo contiene baterías que no son sustituibles. Cuando la batería esté al final de su vida útil, el dispositivo deberá desecharse correctamente.
15. Tenga en cuenta el riesgo de que los terminales del dispositivo que funciona con batería o la batería se cortocircuiten con objetos metálicos.
16. En caso de que un dispositivo dañado produzca un líquido desconocido, evite el contacto con el líquido. Si entra en contacto con un líquido extraño, especialmente los ojos u otras partes sensibles, lávese inmediatamente con agua. El líquido expulsado por una batería dañada puede causar irritación de la piel o quemaduras.
17. No exponga el dispositivo ni la batería al fuego ni a temperaturas excesivas. La exposición al fuego o a temperaturas superiores a 130 °C (265 °F) puede provocar una explosión.
18. Retire el dispositivo del cargador, y apague el botón de encendido del dispositivo antes de retirar la batería para desechar el dispositivo.
19. La batería debe extraerse y desecharse de acuerdo con las leyes y normativas locales antes de desechar el dispositivo.
20. Deseche las baterías usadas de acuerdo con las leyes y normativas locales.
21. No incinere el dispositivo aunque esté gravemente dañado. Las baterías pueden explotar en caso de incendio.
22. Asegúrese de que el dispositivo está apagado y el puerto de carga está seco antes de cargarlo con el cargador. El dispositivo debe mantenerse en un lugar fresco y bien ventilado mientras se carga. Evite tapar el dispositivo durante la carga, ya que los componentes podrían sobrecalentarse.
23. **ADVERTENCIA:** Para reducir el riesgo de descarga eléctrica, sustituya inmediatamente el cable dañado.
24. Si el cable de alimentación está dañado, debe ser sustituido o reparado por un electricista cualificado o por el servicio de atención al cliente de Aiper para evitar riesgos.
25. La fuente de alimentación no debe repararse ni seguir utilizándose si está dañada o defectuosa.
26. Solo profesionales certificados deben desmontar el kit de accionamiento sellado de su dispositivo.
27. Utilice el dispositivo solo como se describe en este manual. Utilice únicamente los accesorios recomendados o vendidos por el fabricante.
28. No opere su dispositivo simultáneamente con cualquier otro equipo de piscina, como un filtro de piscina, limpiador o skimmer.
29. Cuando introduzca el dispositivo en el agua, la parte frontal del dispositivo debe mirar hacia arriba y nunca debe colocarse boca abajo ni lanzarse a la piscina.

30. Tenga cuidado al pisar y mantenga el equilibrio cuando trabaje cerca de la piscina.
31. No deje caer el dispositivo, no perforo el armazón ni lo dañe intencionadamente de ninguna manera, ya que esto puede anular la garantía.
32. Desconecte el robot de piscina de la red eléctrica antes de realizar cualquier tarea de mantenimiento, como la limpieza del filtro.
33. Antes de limpiar o realizar tareas de mantenimiento en el cargador, desenchúfelo de la toma de corriente.
34. Cuando no vaya a utilizar el cargador durante un largo periodo de tiempo, desenchúfelo.
35. Cuando no utilice el dispositivo, guárdelo en un lugar fresco y bien ventilado.
36. PRECAUCIÓN:
 - PARA USO EXCLUSIVO EN PISCINAS.
 - NO HAGA FUNCIONAR LA BOMBA EN SECO.
 - PARA USO EXCLUSIVO CON EL CARGADOR Aiper AUTORIZADO MODELO GC44-168260-2C.

GUARDE ESTAS INSTRUCCIONES

2. Componentes del producto

2.1 Contenido del paquete



Robot de piscina × 1

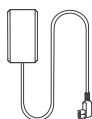

Cargador × 1



Gancho × 1



Manual de Usuario × 1



Filtro ultrafino MicroMesh™
extra reemplazable × 2



Rodillo de Cepillos extra × 2

2.2 Descripción general de los componentes

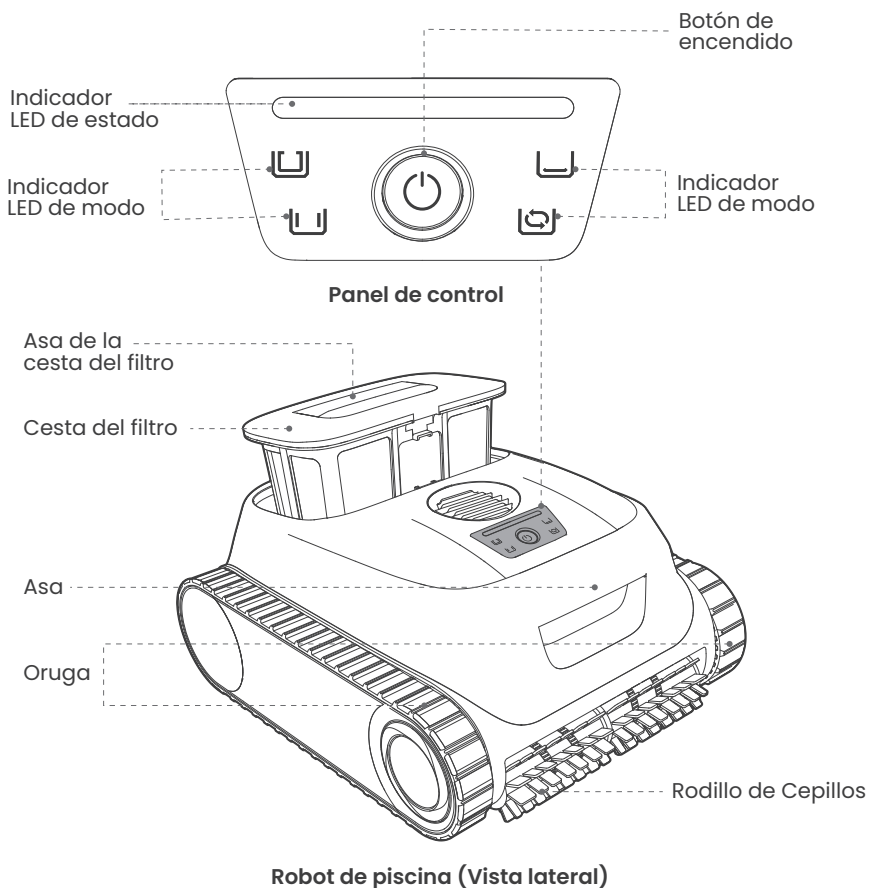

3. Cómo utilizar su Aiper Scuba PI

3.1 Condiciones de uso

Asegúrese de que el dispositivo se utiliza únicamente en los entornos de piscina especificados. Los daños resultantes de un uso fuera de estas condiciones no estarán cubiertos por la garantía.

• Temperatura del agua	10-40 °C (50-104 °F)
• Valor de pH	7,0 - 7,8
• Cloro	Máximo 4 ppm
• NaCl	Máximo 5 000 ppm

3.2 Cargando

PRECAUCIÓN:

Cargue completamente el dispositivo antes de utilizarlo para limpiar la piscina.

No cargue el dispositivo bajo la luz solar directa.

Opción de carga:

Antes de cargar, quite la tapa del puerto de carga y asegúrese de que el puerto de carga esté seco. Si hay agua o humedad en el puerto, séquelo con un paño limpio antes de cargar el dispositivo.

Si la luz solar es insuficiente, utilice el cargador de CC suministrado.

Conecte el cargador al puerto de carga del dispositivo y, a continuación, enchufe el cargador a cualquier toma de corriente disponible. El indicador LED de estado parpadeará durante la carga y se iluminará en verde fijo cuando esté completamente cargado.

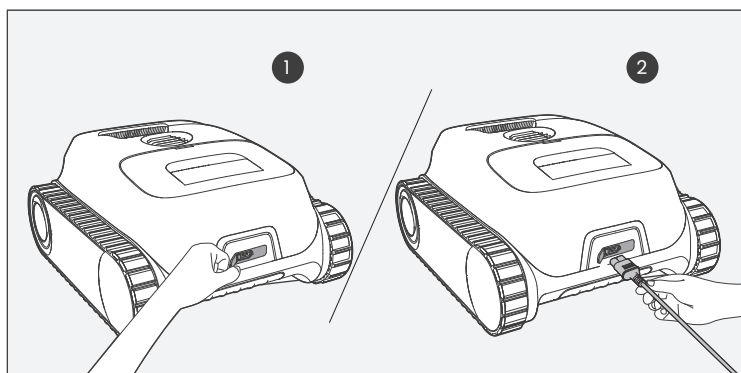

3.3 Selección del filtro

Se suministran dos filtros de distinto grosor: el filtro ultrafino MicroMesh™ reemplazable y la cesta del filtro.

El filtro ultrafino MicroMesh™ reemplazable puede atrapar partículas de hasta 3-10 μm, como sedimentos y algunas algas. Cuando la cantidad de suciedad visible (p. ej., piedras, hojas, arena, residuos, pelo, etc.) sea mínima y el agua esté turbia o tenga algunas algas, se recomienda utilizar tanto la cesta del filtro como el filtro ultrafino MicroMesh™ reemplazable.

Si hay una cantidad significativa de suciedad visible, se recomienda utilizar únicamente la cesta del filtro y no utilizar el filtro ultrafino MicroMesh™ reemplazable.

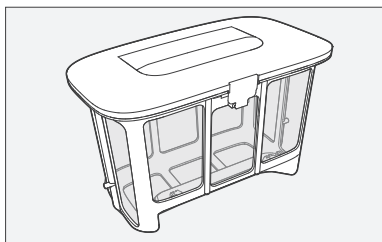

Cesta del filtro

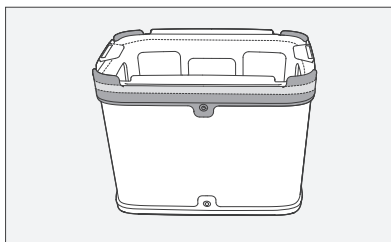

Filtro ultrafino MicroMesh™ reemplazable

3.4 Proceso de limpieza

1. Mantenga pulsado el botón  durante 2 segundos para encender/apagar el dispositivo.

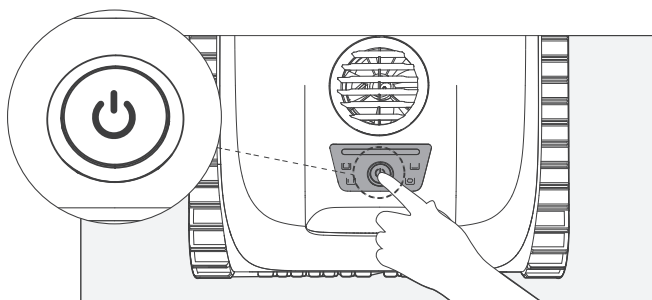

2. De forma predeterminada, el dispositivo empieza a funcionar en modo Inteligente. Pulse brevemente el botón  para desplazarse por los cuatro modos de limpieza (modo Inteligente, modo Fondo, modo Pared y modo Periódico) y seleccionar uno de ellos.

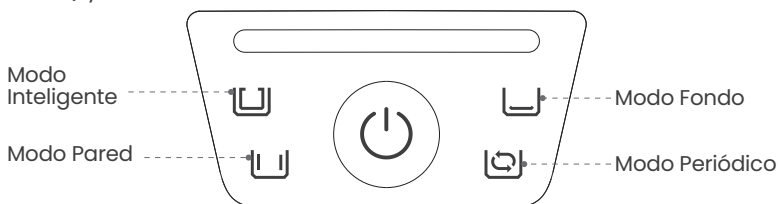

Después de encender el dispositivo y seleccionar un modo de limpieza, sumerja el dispositivo en la piscina antes de 30 segundos para evitar que se apague automáticamente. Cuando el dispositivo llegue al fondo de la piscina, iniciará el programa de limpieza seleccionado 10 segundos después de entrar en contacto con el fondo.

A continuación, se describe cada uno de los modos de limpieza:

- **Modo Inteligente:** el dispositivo limpiará las paredes y el fondo de la piscina secuencialmente, y planificará la ruta en función del nivel de batería.

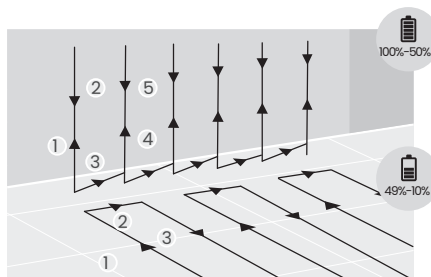
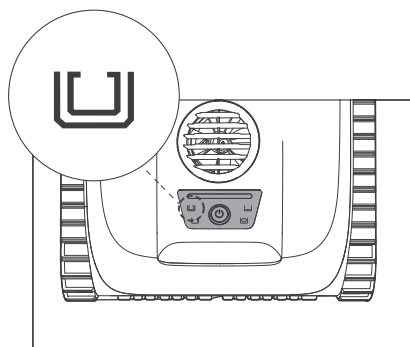

Modo Inteligente

- **Modo Fondo:** el dispositivo limpiará el fondo de la piscina siguiendo una ruta en S, sin subir por las paredes ni limpiarlas.

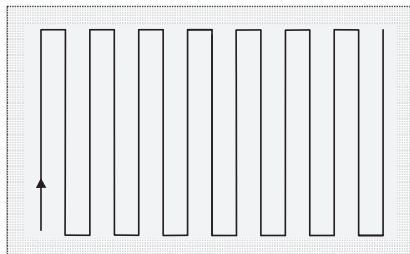
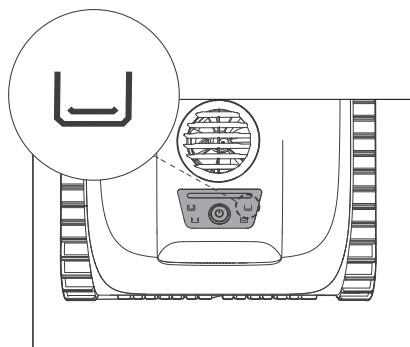

Modo Fondo

- **Modo Pared:** el dispositivo limpiará las paredes de la piscina siguiendo una ruta en N, sin limpiar el fondo.

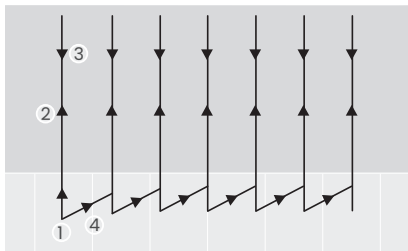
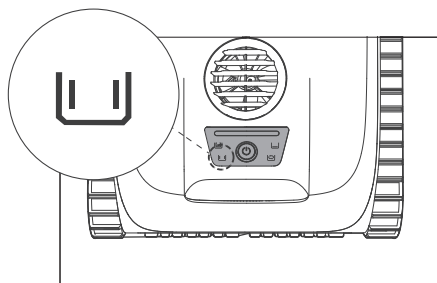

Modo Pared

- **Modo Periódico:** cuando la batería del dispositivo está completamente cargada, el dispositivo limpiará automáticamente el fondo de la piscina cada 48 horas durante una semana; cada sesión de limpieza durará 45 minutos.

Para detener el modo Periódico y cambiar a otro modo de limpieza, saque el dispositivo de la piscina cuando no esté limpiando. Pulse el botón  para desplazarse por los modos de limpieza y seleccionar el modo deseado; a continuación, vuelva a colocar el dispositivo en la piscina. El dispositivo limpiará según el modo seleccionado.

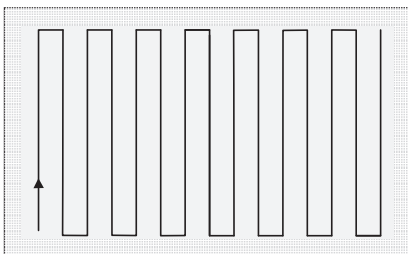
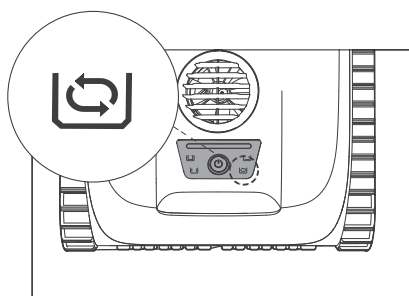

Modo Periódico

Si su piscina tiene un fondo de forma de diamante, ovalada u otro fondo complejo, use el modo Ruta adaptativa.

Cómo acceder a la Ruta adaptativa :

Presione y mantenga el botón  durante 6 segundos hasta escuchar dos pitidos, luego suelte el botón y presiónelo dos veces. Los cuatro indicadores de modo se encenderán, lo que indica que el dispositivo ha entrado con éxito en el modo Ruta adaptativa.

Nota: En el modo Ruta Adaptativa, el dispositivo limpia el fondo y las paredes de la piscina y no utilizará la trayectoria en forma de S.

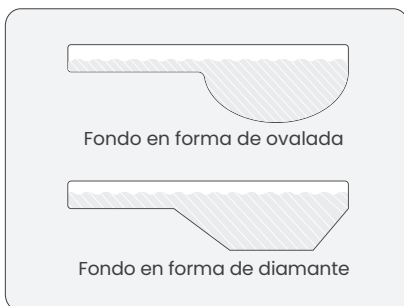

3. Cuando el nivel de batería sea bajo, el indicador LED de estado se iluminará en color rojo fijo, y el dispositivo detendrá la tarea de limpieza en curso y se estacionará automáticamente en el borde de la piscina.



4. Para extender el alcance del gancho, este se puede conectar a cualquier barra telescópica para piscina estándar (no incluida). Enganche el asa del dispositivo y tire para sacar el dispositivo del agua.

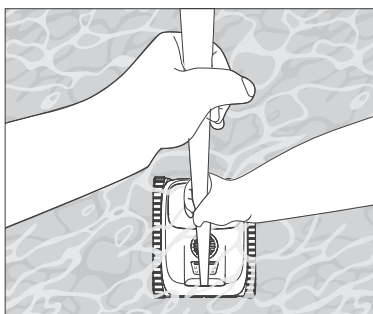
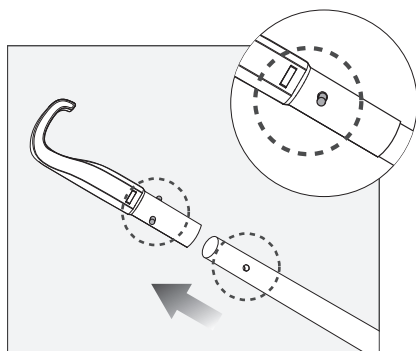

5. Deje que se drene el agua contenida en el dispositivo antes de guardarlo o cargarlo.

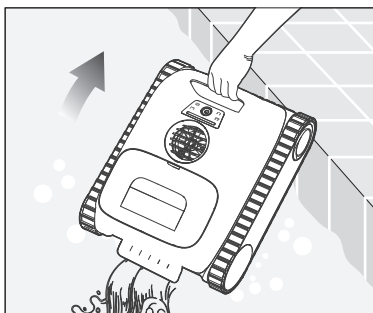

4. Mantenimiento

4.1 Limpieza de la cesta del filtro

1. Coloque el dispositivo sobre una superficie plana.
2. Sujete el dispositivo con una mano y, con la otra, tire del asa de la cesta del filtro para extraerla.

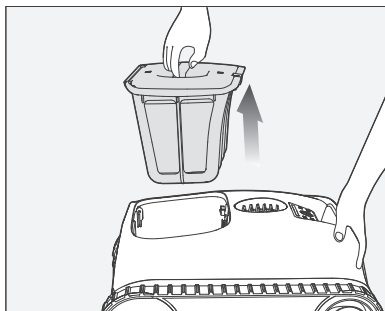

3. Presione el seguro de la cesta del filtro y tire del asa de la carcasa superior para abrirla.

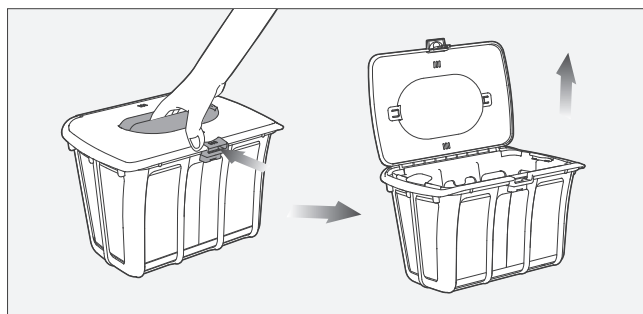

4. Vacíe la cesta del filtro y extraiga el filtro ultrafino MicroMesh™ reemplazable.

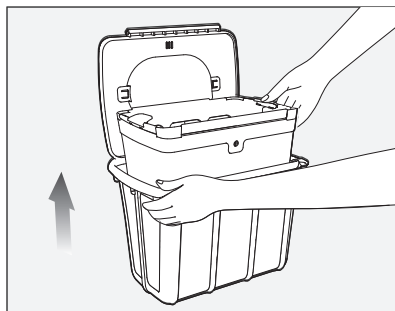
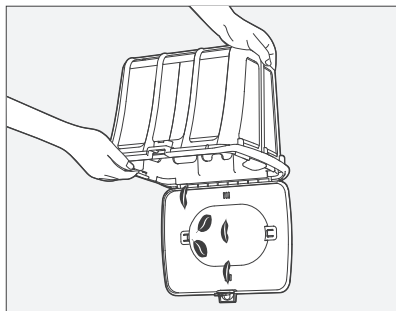

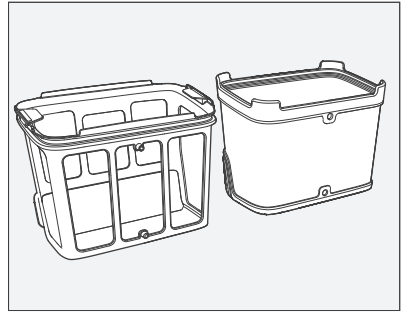
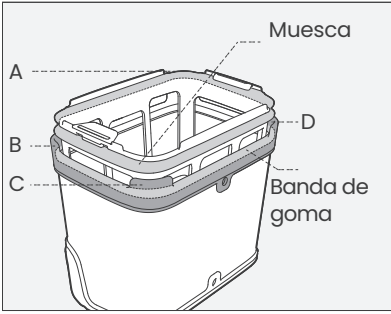

Extraiga de la muesca las cuatro pestañas (A, B, C o D) de la banda de goma del filtro ultrafino MicroMesh™ reemplazable.

5. Aclare por separado el filtro ultrafino MicroMesh™ reemplazable y la cesta del filtro.

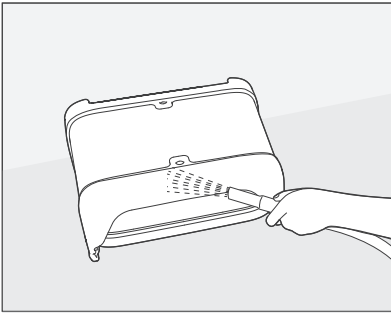
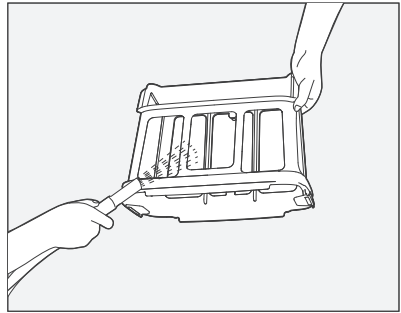
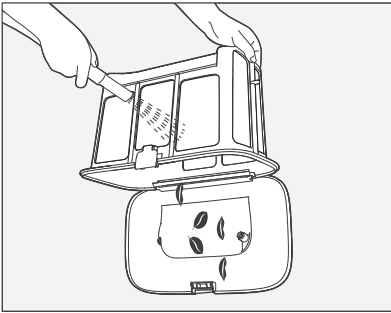

El filtro ultrafino MicroMesh™ reemplazable se debe enjuagar tanto por dentro como por fuera. Si es necesario, frótelo a mano.

6. Cuando el filtro ultrafino MicroMesh™ reemplazable y la cesta del filtro se hayan secado, instale el filtro en la cesta del filtro e inserte la cesta del filtro en el dispositivo.

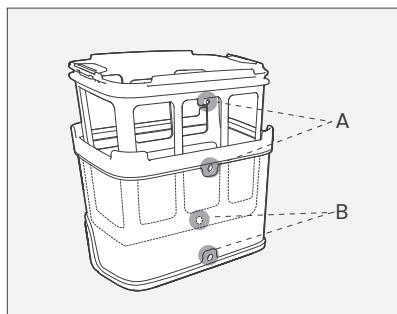

Asegúrese de que A y B en la cesta del filtro están alineados con A y B en el filtro ultrafino MicroMesh™ reemplazable.

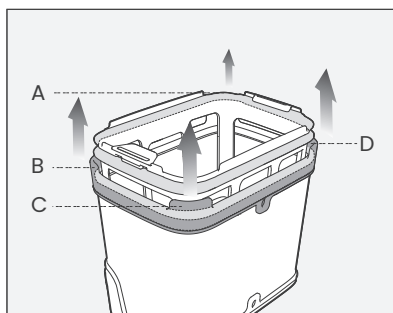

Tire hacia arriba de las cuatro esquinas (A, B, C o D) de la banda de goma por orden. Asegúrese de que esté insertada en la muesca del filtro ultrafino MicroMesh™ reemplazable.

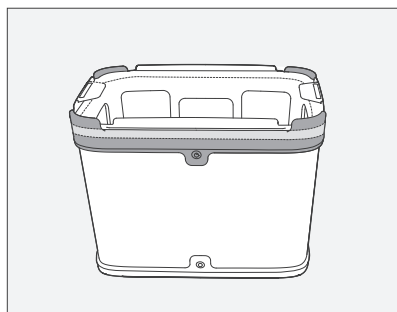

Después de la instalación, compruebe que la pestaña de la banda de goma esté insertada en la muesca.

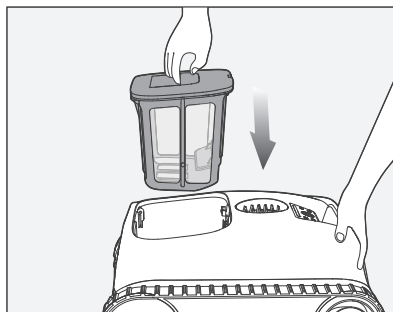

7. Después de insertar la cesta del filtro, compruebe que esté bien sujeta; para ello, tire del asa hacia arriba con cuidado para confirmar que la cesta está bloqueada en su lugar.

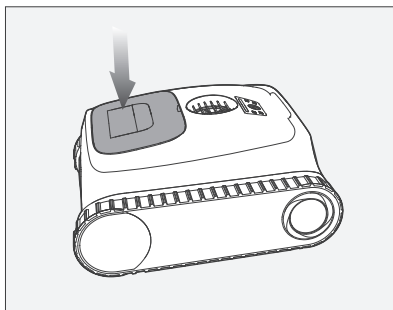

Notas:

- Después de cada tarea de limpieza, saque el dispositivo de la piscina y limpie la cesta del filtro inmediatamente. No deje el dispositivo en la piscina durante periodos de tiempo prolongados.
- No es necesario que el filtro ultrafino MicroMesh™ reemplazable y la cesta del filtro se sequen después de cada limpieza; se recomienda únicamente para evitar los olores relacionados con la humedad.
- A la hora de secar o almacenar el dispositivo, incluyendo el filtro ultrafino MicroMesh™ reemplazable de nanopartículas y la cesta del filtro, se recomienda hacerlo en una zona con buena ventilación y alejada de la luz solar directa.
- El filtro ultrafino MicroMesh™ reemplazable puede atrapar partículas de hasta 3-10 µm, como sedimentos y algunas algas. Cuando la cantidad de suciedad visible (p. ej., piedras, hojas, arena, residuos, pelo, etc.) sea mínima y el agua esté turbia o tenga algunas algas, se recomienda utilizar tanto la cesta del filtro como el filtro ultrafino MicroMesh™ reemplazable. Si hay una cantidad significativa de suciedad visible, se recomienda utilizar únicamente la cesta del filtro y no utilizar el filtro ultrafino MicroMesh™ reemplazable.
- Para garantizar una limpieza a fondo de la cesta del filtro y el filtro ultrafino MicroMesh™ reemplazable, se recomienda limpiarlos con una pistola de agua a presión.
- Puede que la superficie del filtro ultrafino MicroMesh™ reemplazable presente desgaste después de varios usos; el rendimiento no se ve afectado por esta condición.
- El filtro ultrafino MicroMesh™ reemplazable es un artículo consumible y se debe sustituir después de aproximadamente 30 usos para mantener una filtración eficaz.

4.2 Limpieza de la hélice

1. Utilice un destornillador plano para abrir la tapa de drenaje.

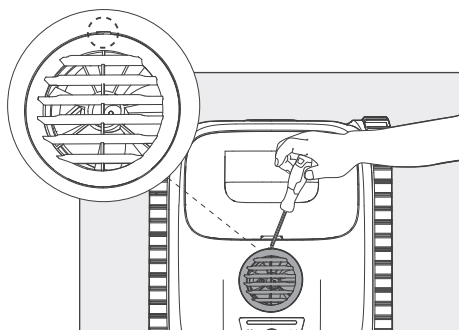

2. Tras retirar la tapa de drenaje, extraiga la tapa de la hélice para acceder a la hélice.

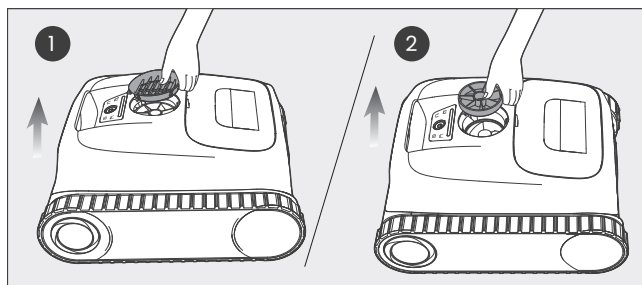

3. Retire cualquier residuo enredado en la hélice.

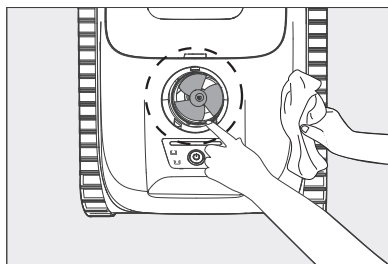

4. Una vez que haya limpiado la hélice, vuelva a colocar la tapa de la hélice y la tapa de drenaje.

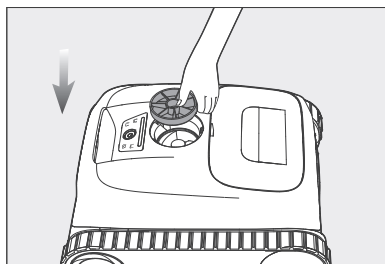

5. Alinee las pestañas A, B y C de la tapa de drenaje con las del dispositivo. Inserte las pestañas A y B de la tapa de drenaje en el dispositivo y, a continuación, presione la pestaña C hasta que la tapa de drenaje quede bien sujeta.

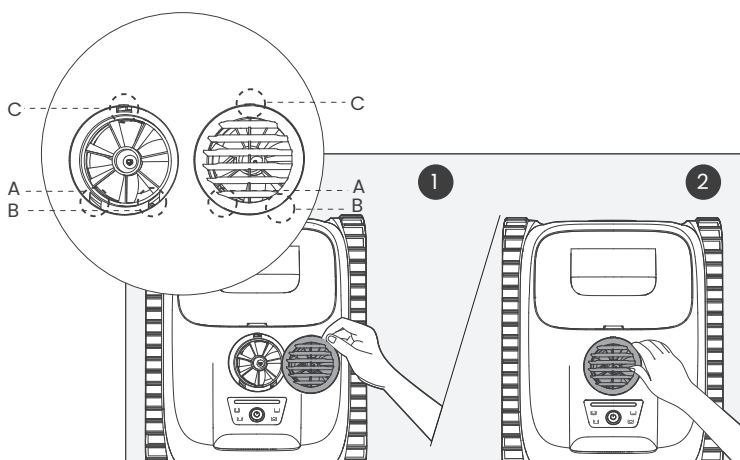

4.3 Sustitución de la oruga

1. Extraiga la cubierta lateral del dispositivo: coloque el dispositivo sobre un lado, presione las 4 pestañas de la cubierta lateral hacia adentro para hacer palanca y tire de la cubierta lateral hacia arriba para extraerla.

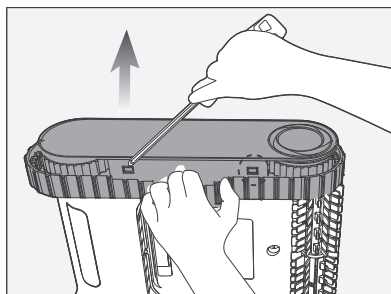

2. Retire los tornillos y el manguito guía de la rueda trasera.

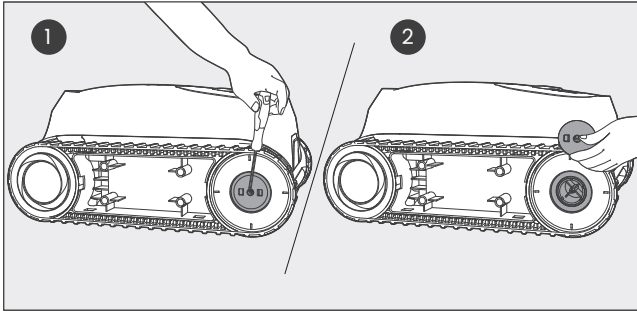

3. Extraiga la rueda trasera y la oruga del dispositivo tirando con cuidado de cada pieza.

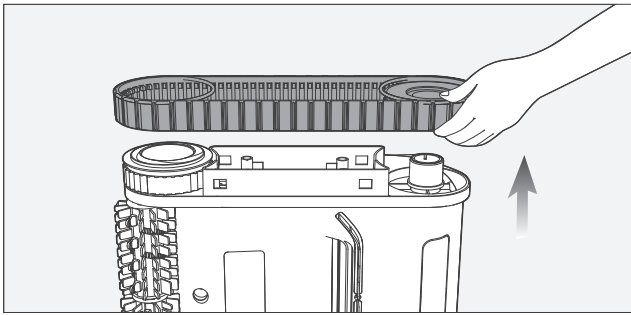

4. Alinee los engranajes de la oruga de repuesto con los engranajes de ambas ruedas. Vuelva a instalar la rueda trasera y la oruga, asegurándose de que queden sujetas en los manguitos de la oruga.

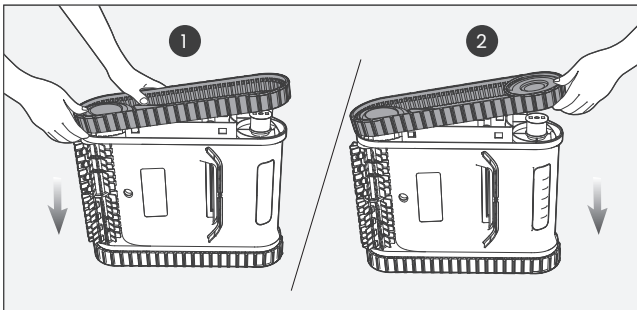

5. Instale el manguito guía de la rueda trasera, asegurándose de que la parte superior de los tres ejes esté alineada con el orificio del dispositivo.

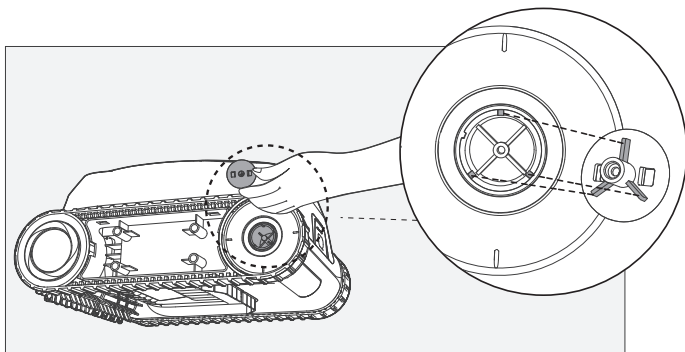

6. Apriete los tornillos y vuelva a instalar la cubierta lateral. Repita este procedimiento para la otra oruga.

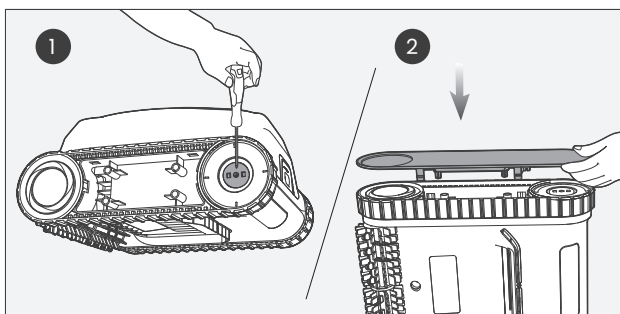

4.4 Sustitución del rodillo de cepillos

1. Retire todos los enganches de silicona del rodillo de cepillos actual.

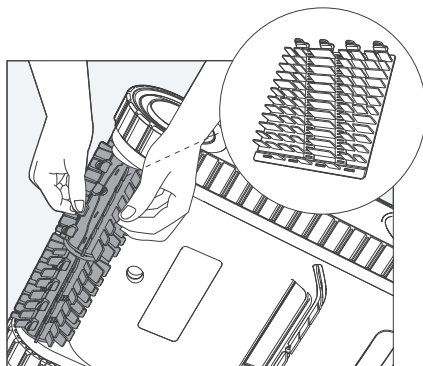

2. Cuando los haya retirado, coja el rodillo de cepillos de repuesto y alinee los enganches de silicona con las ranuras. Presione los enganches en cada ranura para que el nuevo rodillo de cepillos quede sujeto al dispositivo. Repita este procedimiento para el otro rodillo de cepillos.

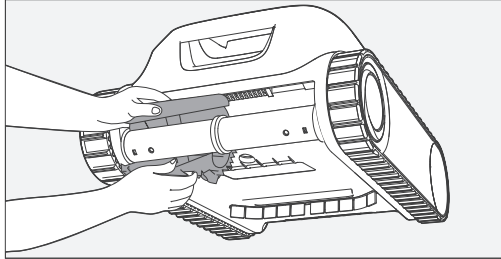









4.5 Apagado y almacenamiento de su Aiper

Durante los periodos fuera de temporada, como el invierno o las vacaciones largas, cuando su dispositivo Aiper no esté en uso, siga estos pasos para mantenerlo en perfecto estado:

1. Cargue completamente el dispositivo antes de guardarlo. Asegúrese de que el dispositivo está apagado y desconectado del cargador antes de guardarlo.
2. Limpie a fondo todo el dispositivo, incluidos los armazones superior e inferior, las ruedas, los cepillos y el puerto de carga para eliminar cualquier resto de suciedad.
3. Seque el dispositivo con papel absorbente o un paño suave y asegúrese de que la tapa del puerto de carga esté bien cerrada.
4. Guarde el dispositivo en su embalaje original en un lugar fresco, seco y bien ventilado.
5. Recargue la batería cada seis meses para mantenerla en buen estado.

5. Especificaciones

Modelo: PRE1
Tamaño de la piscina: 150 m ² (1 600 pies cuadrados)
Entrada nominal: 16,8 V= 2,6 A
Modelo de cargador: GC44-168260-2C
Entrada del cargador: 100-240 V~, 50/60 Hz, 1,5 A
Salida del cargador: 16,8 V= 2,6 A
Tiempo de carga: 3-4 horas
Potencia de aspiración: 15 000 l/h (3 960 GPH)
Autonomía de la batería: 150 minutos
Capacidad de la batería: 7 800 mAh (112,32 Wh)
Tensión de la batería: 14,4 V
Grado de protección contra el agua: IPX8
Profundidad máxima del agua: 3 m (10 pies)
Rango de frecuencia: 2,400-2,483 GHz; PIRE máximo: 20 dBm`

	Corriente continua.
	Corriente alterna.
	Equipo de clase II.
	Fuente de alimentación de modo interruptor.
	Polaridad del conector de alimentación de corriente continua.
	Transformador de aislamiento de seguridad a prueba de cortocircuitos.
	Solo para uso en interiores.
	Si las clavijas del enchufe presentan daños, el cargador se deberá desechar.
	Lea el manual del usuario.

6. Indicador LED de estado

Estado del indicador	Estado del dispositivo	Descripción del estado
Rojo intermitente	Cargando	Cargando (Batería < 15%).
Azul intermitente		Cargando (Batería 15-50%).
Verde intermitente		Cargando (Batería > 50%).
Verde fijo		Carga completada.
Rojo fijo	En espera o limpieza en curso	Batería baja (Batería < 15%).La tarea se detendrá y el dispositivo se estacionará automáticamente en el borde.
Azul fijo		Nivel de batería medio (batería 15-50%).
Verde fijo		Funcionamiento normal (batería >50%).
Rojo y amarillo intermitentes alternativamente	Error o avería	Consulte la sección "Solución de problemas" para obtener más información.
Rojo y azul intermitentes alternativamente		
Rojo y verde intermitentes alternativamente		
Amarillo intermitente		
Rojo intermitente		

7. Solución de problemas

N.º	Avería	Posibles causas	Solutions
1	El dispositivo no se enciende.	Carga insuficiente de la batería.	Cargue completamente el dispositivo antes de intentar utilizarlo para limpiar su piscina.
		Temperatura de la batería demasiado alta/baja.	Utilice el dispositivo solo en un entorno entre 1 °C (50 °F) y 40 °C (104 °F).
2	El dispositivo no se carga.	El cargador no recibe alimentación o está dañado.	Compruebe si el cargador está bien conectado y si la luz indicadora del cargador está encendida. Si el enchufe está bien conectado pero la luz está apagada, es posible que el cargador esté defectuoso. Póngase en contacto con el servicio de atención al cliente de Aiper.
		Temperatura de la batería demasiado alta/baja.	Utilice el dispositivo solo en un entorno entre 10 °C (50 °F) y 40 °C (104 °F).
		La falta de uso prolongada del dispositivo ha provocado la descarga de la batería.	Siga las instrucciones de la sección "Apagado y almacenamiento de su Aiper" de la guía "Mantenimiento" para almacenar correctamente el dispositivo. Si el dispositivo no se carga debido a una falta de uso prolongada, póngase en contacto con el servicio de atención al cliente de Aiper.
3	El dispositivo permanece en el desagüe del fondo de la piscina durante demasiado tiempo.	El dispositivo se ha atascado en el desagüe del fondo de la piscina.	No abra el desagüe del fondo de la piscina mientras el dispositivo esté limpiando. Si el dispositivo se queda atascado, se liberará solo.
4	El dispositivo se inclina o la capacidad de limpieza en el agua ha disminuido.	La cesta del filtro está llena.	Vacíe y limpie a fondo la cesta del filtro.
		El filtro ultrafino MicroMesh™ reemplazable está obstruido.	Enjuague el filtro con una pistola de agua a presión.
		Es posible que la hélice esté atascada.	Compruebe si hay residuos en la hélice y, si es necesario, límpiela. Para obtener más información, consulte "Limpieza de la hélice" en la sección "Mantenimiento".

N.º	Avería	Posibles causas	Soluciones
5	El dispositivo no sube por las paredes de la piscina.	La cesta del filtro está llena.	Vacíe y limpie a fondo la cesta del filtro.
		El filtro ultrafino MicroMesh™ reemplazable está obstruido.	Enjuague el filtro con una pistola de agua a presión.
		El dispositivo está modo Inteligente, pero el nivel de batería es inferior al 50 %.	Cargue la batería del dispositivo por completo y, a continuación, vuelva a poner el dispositivo en funcionamiento en modo Inteligente.
6	El dispositivo ha dejado de funcionar.	Si el indicador LED de estado parpadea alternativamente en rojo y amarillo, es posible que el motor de la bomba de agua esté atascado o no funcione correctamente.	Compruebe si hay residuos en la hélice y, si es necesario, límpiela. Para obtener más información, consulte "Limpieza de la hélice" en la sección "Mantenimiento".
		Si el indicador LED de estado parpadea alternativamente en rojo y azul, es posible que el motor de accionamiento izquierdo esté atascado o no funcione correctamente.	Compruebe si hay residuos enredados en el rodillo de cepillos y, si es necesario, límpielo. Si el rodillo de cepillos sigue sin girar, póngase en contacto con el servicio de atención al cliente de Aiper.
		Si el indicador LED de estado parpadea alternativamente en rojo y verde, es posible que el motor de accionamiento derecho esté atascado o no funcione correctamente.	
		Si el indicador LED de estado parpadea en amarillo, es posible que el dispositivo esté atascado.	Espere a que el dispositivo se libere solo o retírelo manualmente de la zona donde se ha atascado.
Si el indicador LED de estado parpadea en rojo, es posible que la temperatura de la batería sea demasiado alta/baja.	El dispositivo detendrá la tarea en curso hasta que la temperatura vuelva a un nivel seguro; a continuación, reanudará la tarea.		

8. Garantía

Este producto ha superado el control de calidad y las pruebas de seguridad realizadas por nuestros técnicos.

1. Este producto tiene una garantía que cubre la batería y el motor a partir de la fecha de compra y se regirá por las disposiciones legales de cada país en cuanto a las condiciones de garantía.
2. La garantía quedará anulada si el producto ha sido alterado, utilizado indebidamente o reparado por personas no autorizadas.
3. Esta garantía se extiende únicamente a defectos de fabricación y no cubre daños resultantes del mal uso del producto por parte del propietario.
4. El número de pedido o registro de compra debe presentarse junto con la solicitud de cualquier reclamación de reparación durante el periodo de garantía.
5. Se trata de una garantía adicional ofrecida por AIPER INTELLIGENT SARL, 43-47 avenue de la Grande Armée, 75116 París, Francia. Esta garantía no afecta a los recursos gratuitos que, por falta de conformidad, el consumidor dispone ante el vendedor, de acuerdo con la ley.
6. Correo electrónico de la garantía: service@aiper.com

Declaración de conformidad (CE)

Shenzhen Aiper Intelligent Co., Ltd. declara por la presente que este producto cumple todos los requisitos de las directivas aplicables de la UE 2014/53/UE & 2011/65/UE.- El texto completo de la Declaración de Conformidad está disponible visitando el siguiente enlace:
<https://aiper.com/eu/productdoc>

La declaración de conformidad de la UE puede solicitarse a través de la siguiente dirección:
 AIPER INTELLIGENT SARL
 43-47 avenue de la Grande Armée, 75116 París, Francia



Points de collecte sur www.quefairede mesdechets.fr
 Privilégiez la réparation ou le don de votre appareil !

Points de collecte sur www.quefairede mesdechets.fr
 Privilégiez la réparation ou le don de votre appareil !



Este símbolo indica que este producto no debe tratarse como residuo doméstico, sino que debe entregarse en el punto de recogida correspondiente para el reciclado de dispositivos eléctricos y electrónicos.

PT

Obrigado por escolher a Aiper.

Faz agora parte de uma família de milhões de pessoas que já confiaram à Aiper o cuidado das suas piscinas e que desfrutam da comodidade de uma piscina imaculadamente limpa.

Este manual do utilizador irá ajudá-lo a manter o seu dispositivo e garantir a sua máxima eficiência durante muitos anos. Reserve algum tempo para lê-lo com atenção.

Caso tenha alguma dúvida, visite o nosso Web site em www.aiper.com e contacte a nossa equipa de serviço de apoio ao cliente para obter assistência ou mais informações.

Serviço de apoio ao cliente da Aiper:



E-mail: service@aiper.com



Efetue a leitura do código para obter o Guia em Vídeo



Efetue a leitura do código QR para aceder ao Apoio ao Cliente

1. INSTRUÇÕES IMPORTANTES DE SEGURANÇA

Leia este manual com atenção e siga todos os avisos e instruções ao utilizar o seu Robô de piscina sem fio Aiper (doravante designado por "dispositivo"). O não cumprimento das instruções pode originar choques eléctricos, incêndios ou ferimentos graves. A Aiper não assume responsabilidade por quaisquer perdas ou ferimentos resultantes da utilização incorreta deste dispositivo.

Para sua segurança e para garantir o desempenho ideal deste dispositivo, leia e siga estas instruções:

1. Este dispositivo não se destina a ser utilizado por pessoas (incluindo crianças) com capacidades físicas, mentais ou sensoriais reduzidas, ou com falta de experiência e conhecimento, a menos que estas sejam supervisionadas ou obtenham instruções relativamente à utilização do dispositivo por parte de um responsável pela sua segurança.
2. As crianças não devem utilizar o dispositivo como brinquedo. A limpeza e a manutenção por parte do utilizador não devem ser realizadas por crianças sem supervisão.
3. As crianças deverão ser supervisionadas para assegurar que não utilizam o dispositivo como brinquedo.
4. Certifique-se de que as crianças não tentam tocar no dispositivo enquanto este estiver em funcionamento.
5. Não permita que as crianças andem em cima do dispositivo em nenhuma circunstância.
6. Não utilize o dispositivo com pessoas ou animais dentro da piscina.
7. Enquanto o dispositivo estiver em funcionamento, não coloque as mãos em nenhuma parte do dispositivo, pois tal poderá provocar ferimentos.
8. Não utilize o dispositivo fora de água pois isso poderá provocar o seu sobreaquecimento.
9. Um carregador adequado para um tipo de bateria poderá constituir um risco de incêndio se for utilizado noutra tipo de bateria.
10. AVISO: ao recarregar a bateria, utilize apenas a fonte de alimentação amovível fornecida com este dispositivo.
11. A bateria de lítio incorporada neste dispositivo é uma bateria de 12 células de 7.800 mAh e 14,4 V CC, compatível com o modelo de carregador GC44-168260-2C. A bateria deve ser removida e eliminada de acordo com a legislação e os regulamentos locais antes de eliminar o dispositivo.
12. Este dispositivo apenas pode ser utilizado com baterias de lítio do modelo C1264C5.
13. Este dispositivo contém baterias que apenas podem ser substituídas por técnicos especializados. Para substituir a bateria do dispositivo, contacte o serviço de apoio ao cliente.
14. Este dispositivo contém baterias não substituíveis. Quando as baterias se encontrarem em fim de vida, o dispositivo deve ser devidamente eliminado.
15. Tenha atenção ao risco de curto-circuito dos terminais do dispositivo operado por bateria ou das baterias devido a objetos metálicos.

16. Se um dispositivo danificado produzir um líquido estranho, evite o contacto com esse líquido. Se alguma parte do seu corpo, em particular os olhos ou outras partes sensíveis, entrar em contacto com o referido líquido, lave-a imediatamente com água. O líquido derramado de uma bateria danificada pode provocar irritação cutânea ou queimaduras.
17. Não exponha o dispositivo ou a bateria ao fogo ou a temperaturas excessivas. A exposição ao fogo ou a temperaturas superiores a 130 °C (265 °F) pode provocar explosão.
18. Retire o dispositivo do carregador e DESLIGUE o dispositivo através do botão de ligar/desligar antes de remover a bateria para eliminar o dispositivo.
19. A bateria deve ser removida e eliminada de acordo com a legislação e os regulamentos locais antes da eliminação do dispositivo.
20. Elimine as baterias usadas de acordo com a legislação e os regulamentos locais.
21. Não incinere o dispositivo, mesmo que este esteja severamente danificado. As baterias podem explodir quando expostas ao fogo.
22. Certifique-se de que o seu dispositivo está desligado e a porta de carregamento está seca antes efetuar o carregamento com o carregador. Durante o carregamento, o dispositivo deve ser mantido numa área fresca e bem ventilada. Não cubra o dispositivo enquanto este estiver a carregar, uma vez que isso pode provocar o sobreaquecimento dos componentes.
23. AVISO: para reduzir o risco de choque elétrico, substitua imediatamente o cabo danificado.
24. Se o cabo de alimentação estiver danificado, o mesmo deve ser substituído ou reparado por um electricista qualificado ou pelo Apoio ao Cliente da Aiper para evitar perigos.
25. A fonte de alimentação não deve ser reparada nem utilizada se estiver danificada ou apresentar anomalias.
26. O kit de transmissão selado do seu dispositivo apenas deve ser desmontado por profissionais certificados.
27. Utilize o dispositivo exclusivamente conforme descrito neste manual. Utilize apenas acessórios recomendados ou vendidos pelo fabricante.
28. Não utilize o seu dispositivo em simultâneo com outro equipamento de piscina, como um filtro, um aspirador ou um coletor de piscina.
29. Ao colocar o seu dispositivo na água, a parte frontal do dispositivo deve estar virada para cima e este nunca deve ser colocado ao contrário nem atirado para a piscina.
30. Tenha atenção ao caminhar e mantenha o equilíbrio ao trabalhar junto à piscina.
31. Não deixe cair o dispositivo, não fure o invólucro e não danifique intencionalmente o dispositivo, pois isso anulará a sua garantia.
32. Desligue o robô de piscina da fonte de alimentação antes de realizar tarefas de manutenção como, por exemplo, limpar o filtro.
33. A ficha deve ser retirada da tomada antes de limpar ou efetuar a manutenção do carregador.

34. Se não utilizar o carregador durante um longo período de tempo, desligue-o.
35. Se não utilizar o dispositivo, armazene-o no interior, numa zona fresca e bem ventilada.
36. ATENÇÃO:
 - APENAS PARA UTILIZAÇÃO EM PISCINAS.
 - NÃO LIGUE A BOMBA A SECO.
 - APENAS PARA UTILIZAÇÃO COM O CARREGADOR AUTORIZADO PELA AIPER, MODELO: GC44-168260-2C.

GUARDE ESTAS INSTRUÇÕES

2. Componentes do produto

2.1 Conteúdos da embalagem

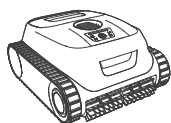

Robô de piscina × 1

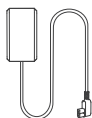

Carregador × 1



Gancho × 1



Manual do utilizador × 1



Filtro ultrafino extra substituível MicroMesh™ × 2



Escova de Rolo extra × 2

2.2 Visão geral dos componentes

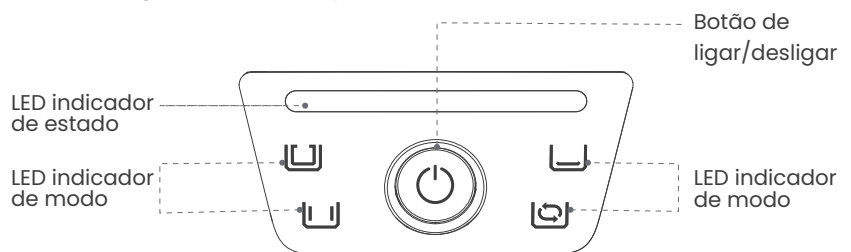

Painel de controlo

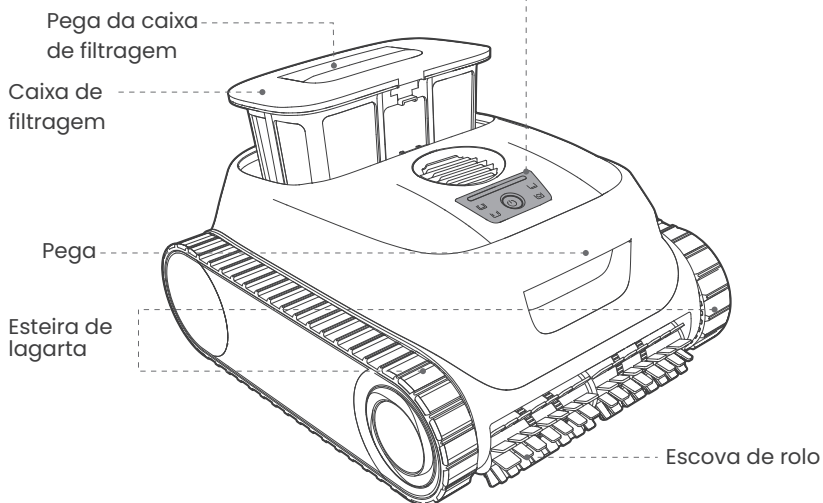

Robô de piscina (vista lateral)

3. Como utilizar o seu Aiper Scuba P1

3.1 Condições de funcionamento

Certifique-se de que o dispositivo apenas é utilizado nos ambientes de piscina especificados. Os danos resultantes da utilização fora destas condições não estarão cobertos pela garantia.

• Temperatura da água	10-40 °C (50-104 °F)
• Valor de pH	7,0-7,8
• Cloro	Máximo de 4 ppm
• NaCl	Máximo de 5 000 ppm

3.2 Carregamento

ATENÇÃO:

Carregue totalmente o dispositivo antes de o utilizar para limpar a piscina. Não carregue o dispositivo sob a luz solar direta.

Opção de carregamento:

Antes de proceder ao carregamento, remova a tampa da porta de carregamento e certifique-se de que a porta de carregamento está seca. Se a porta estiver molhada ou húmida, seque-a com um pano limpo antes de carregar o seu dispositivo.

Utilize o carregador de CC fornecido. Ligue o carregador à porta de carregamento do dispositivo e, em seguida, ligue o carregador a uma tomada disponível. O LED indicador de estado pulsará enquanto o dispositivo estiver a carregar e, após concluído o carregamento, passará a verde sólido.

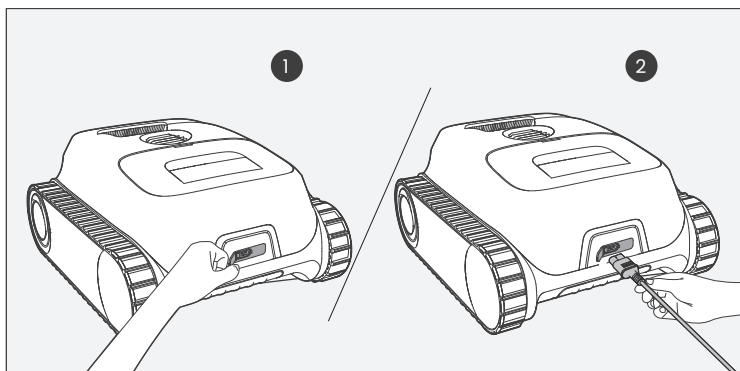

3.3 Selecionar o filtro

São fornecidos dois filtros de diferentes espessuras: o filtro ultrafino substituível MicroMesh™ e a caixa de filtragem.

O filtro ultrafino substituível MicroMesh™ pode reter partículas tão pequenas quanto 3-10 micrômetros, como limos e algumas algas. Quando existirem poucos detritos visíveis (por exemplo, pedras, folhas, areia, lixo ou cabelo) e a água estiver turva ou contiver algumas algas, recomenda-se que utilize a caixa de filtragem e também o filtro ultrafino substituível MicroMesh™.

Se existir uma quantidade significativa de detritos visíveis, recomenda-se que utilize apenas a caixa de filtragem e não utilize o filtro ultrafino substituível MicroMesh™.

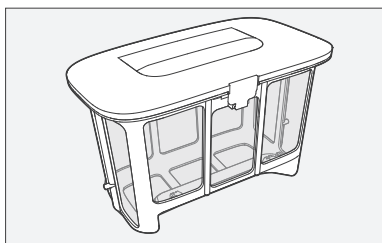

Caixa de filtragem

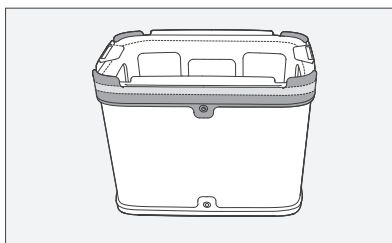

Filtro ultrafino substituível
MicroMesh™

3.4 Processo de limpeza

1. Prima continuamente o botão durante 2 segundos para ligar/desligar o dispositivo.

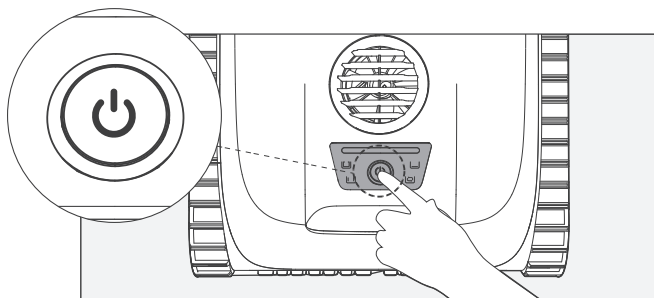

2. Por predefinição, o dispositivo é iniciado no Modo inteligente. Prima brevemente o botão para alternar entre um dos quatro modos de limpeza e selecionar um deles: Modo inteligente, Modo de chão, Modo de parede e Modo periódico.

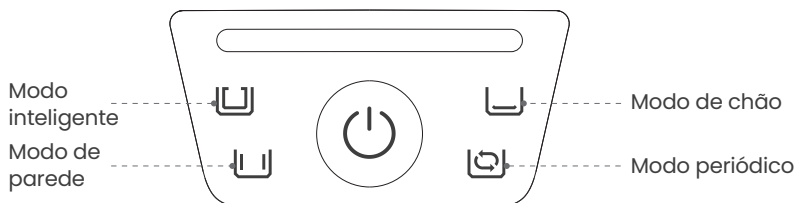

Depois de ligar o dispositivo e de seleccionar um modo de limpeza, mergulhe o dispositivo na piscina em menos de 30 segundos para evitar a desativação automática. Assim que o dispositivo chegar ao chão da piscina, este iniciará o programa de limpeza seleccionado em menos de 10 segundos após entrar em contacto com o chão.

Os detalhes de cada modo de limpeza são descritos abaixo:

- **Modo inteligente:** o dispositivo limpará o chão e as paredes da piscina sequencialmente, planeando o percurso com base no nível de carga da bateria.

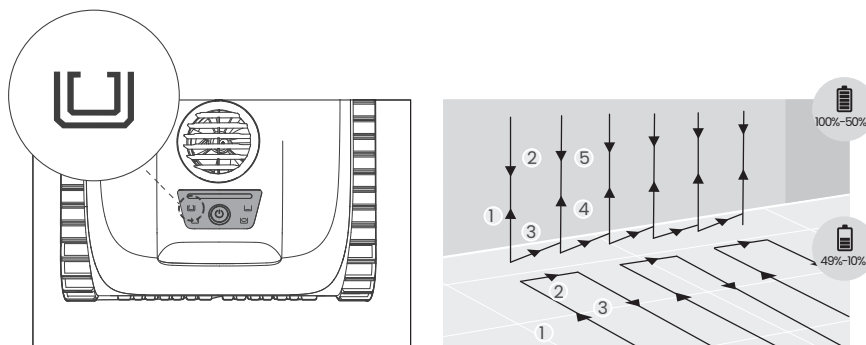

Modo inteligente

- **Modo de chão:** o dispositivo limpará o chão da piscina num percurso em forma de S, sem subir nem limpar as paredes.

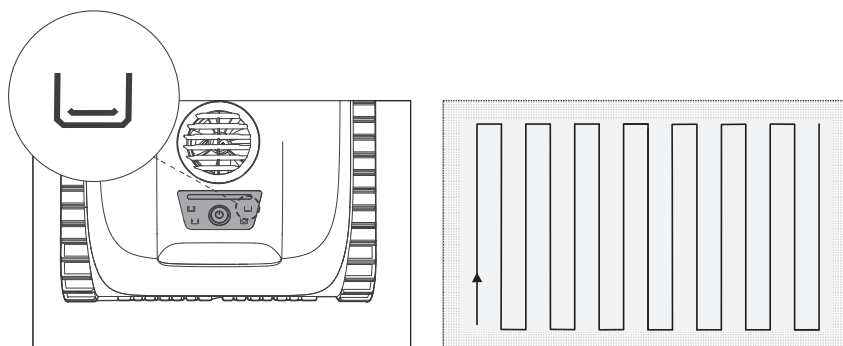

Modo de chão

- **Modo de parede:** o dispositivo limpará as paredes da piscina utilizando um percurso em forma de N. Neste modo, o dispositivo não limpará o chão da piscina.

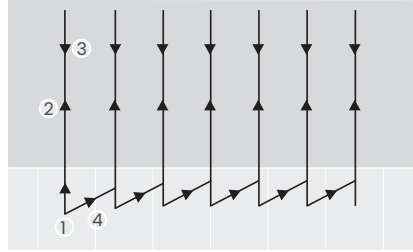
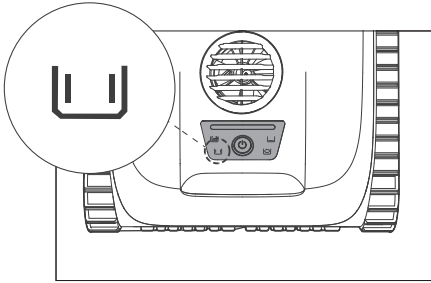

Modo de parede

- **Modo periódico:** quando totalmente carregado, o dispositivo limpará automaticamente o chão da piscina a cada 48 horas durante uma semana, tendo cada sessão uma duração de 45 minutos.

Para parar a Limpeza periódica e mudar para outro modo de limpeza, retire o dispositivo da piscina enquanto este não estiver a executar uma tarefa de limpeza. Prima o botão  para alternar entre os modos de limpeza e seleccionar um deles, e volte a colocar o seu dispositivo na piscina. O dispositivo irá agora executar a limpeza de acordo com o plano seleccionado.

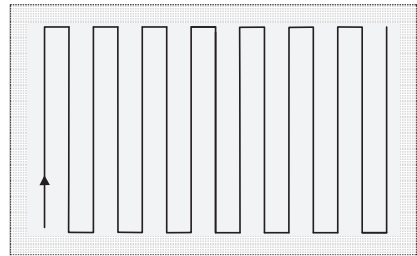
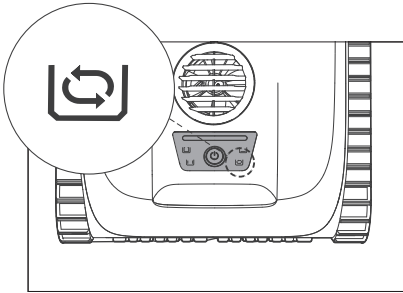

Modo periódico

Se sua piscina tiver um fundo em formato de diamante, tigela ou outro formato complexo, use o modo Percurso Adaptativo.

Como acessar o Percurso Adaptativo:

Segure o  por 6 segundos até ouvir dois bipejos, depois solte o botão e pressione-o duas vezes. Os quatro indicadores de modo acenderão, o que indica que o dispositivo acessou com sucesso o modo Percurso Adaptativo.

Nota: No modo Percurso Adaptativo, o dispositivo limpa o fundo e as paredes da piscina e não utilizará a trajetória em forma de S.

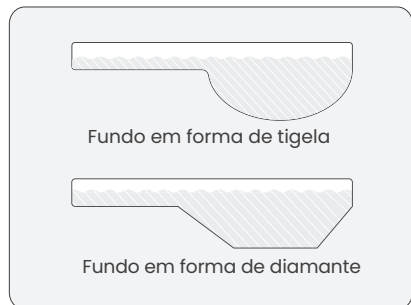

3. Quando o nível de carga da bateria for baixo, conforme indicado pelo LED indicador de estado vermelho sólido, o dispositivo interromperá a tarefa de limpeza atual e estacionará automaticamente junto da extremidade da piscina.



4. Os utilizadores podem ligar o gancho a qualquer vara telescópica de piscina padrão (não incluída) para aumentar o alcance do gancho e retirar o dispositivo do chão da piscina.

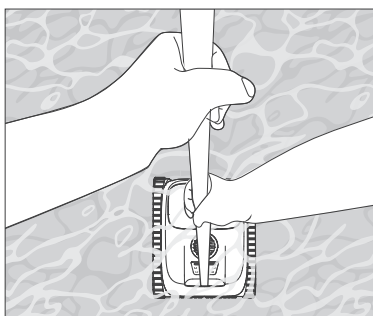
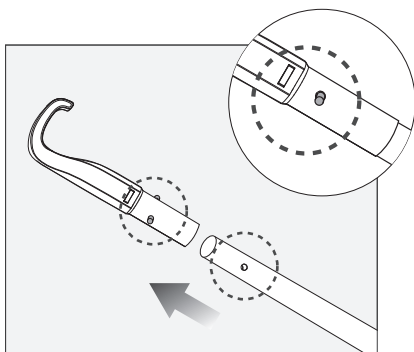

5. Deixe escorrer qualquer água acumulada no dispositivo antes de o armazenar ou carregar.

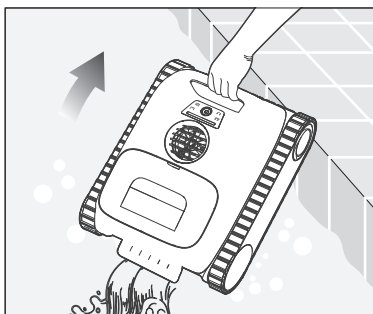

4. Manutenção

4.1 Limpar a caixa de filtragem

1. Coloque o dispositivo numa superfície plana.
2. Segure o dispositivo com uma mão e utilize a outra mão para levantar a pega da caixa de filtragem para a remover.

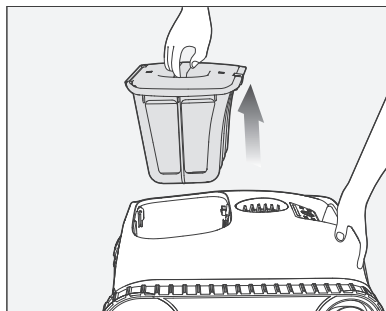

3. Pressione o fecho na caixa de filtragem e levante a pega do invólucro superior para o abrir.

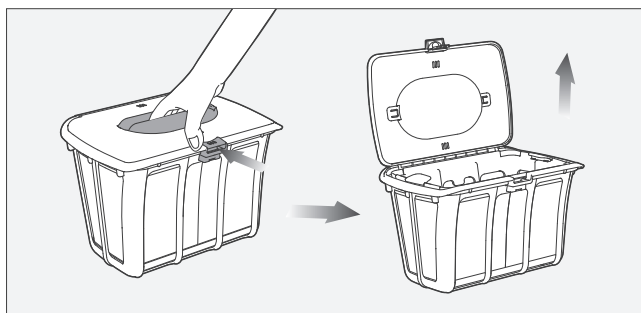

4. Esvazie a caixa de filtragem e remova o filtro ultrafino substituível MicroMesh™.

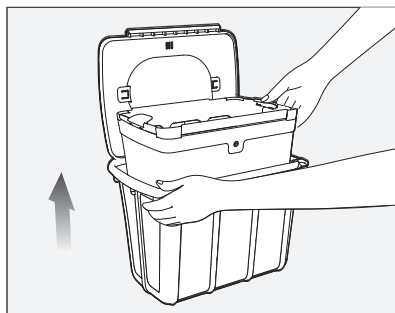
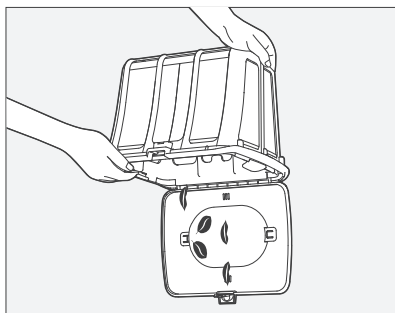

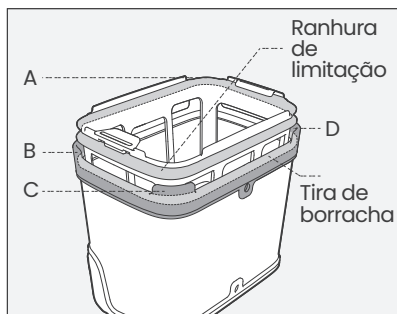

Remova os fechos A, B, C e D na tira de borracha do filtro ultrafino substituível MicroMesh™ da ranhura de limitação.

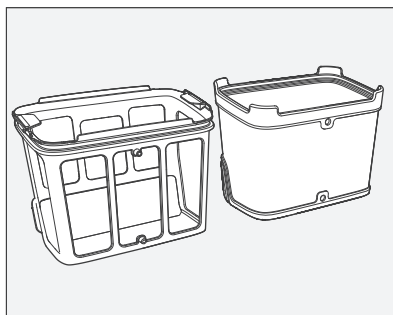

5. Lave o filtro ultrafino substituível MicroMesh™ e a caixa de filtragem separadamente.

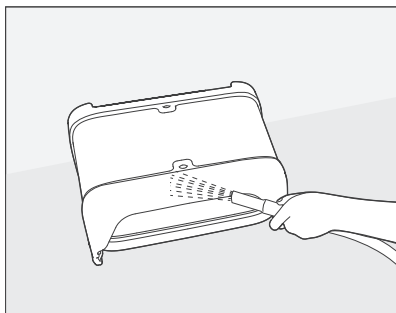
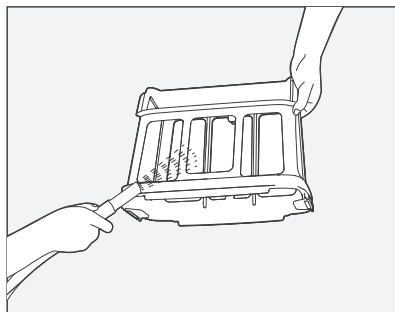
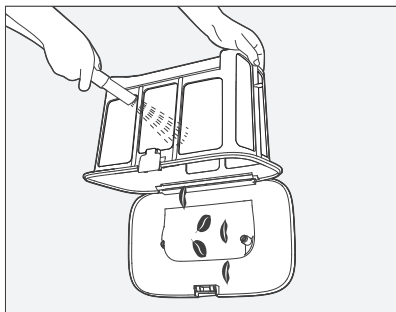

O filtro ultrafino substituível MicroMesh™ necessita de ser lavado por dentro e por fora. Esfregue-o manualmente caso seja necessário.

6. Após secar o filtro ultrafino substituível MicroMesh™ e a caixa de filtragem, instale o filtro na caixa de filtragem e volte a inserir a caixa de filtragem no dispositivo.

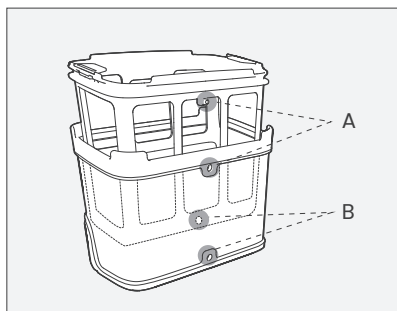

Certifique-se de que os pontos A e B na caixa de filtragem estão alinhados com os pontos A e B no filtro ultrafino substituível MicroMesh™.

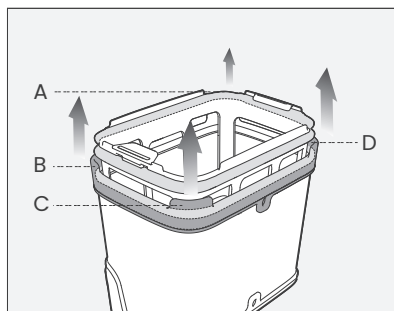

Puxe para cima os quatro cantos A, B, C e D na tira de borracha, um de cada vez. Certifique-se de que estes estão fixados na ranhura de limitação do filtro ultrafino substituível MicroMesh™.

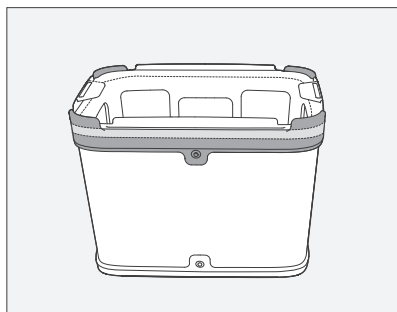

Após a instalação, verifique se a tira de borracha está totalmente fixada na ranhura de limitação.

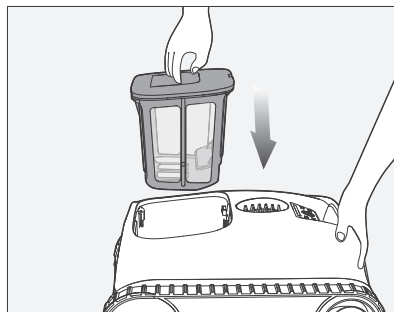

7. Uma vez reinserida, certifique-se de que a caixa de filtragem está devidamente instalada. Puxe cuidadosamente a pega para cima para confirmar que o dispositivo está encaixado no devido lugar.

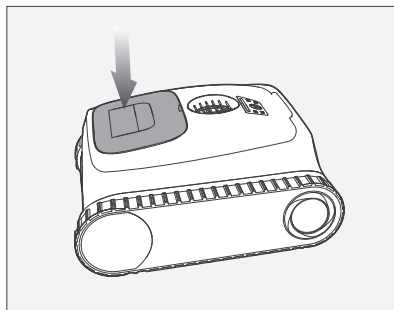

Notas:

- Depois de cada tarefa de limpeza, retire prontamente o dispositivo da piscina e limpe imediatamente a caixa de filtragem. Evite deixar o dispositivo na piscina durante demasiado tempo.
- A secagem do filtro ultrafino substituível MicroMesh™ e da caixa de filtragem após cada limpeza não é obrigatória mas é recomendada unicamente para prevenir odores relacionados com a humidade.
- Ao secar ou armazenar o seu dispositivo, incluindo o filtro ultrafino substituível MicroMesh™ e a caixa de filtragem, recomenda-se que os coloque num local bem ventilado, afastados da luz solar direta.
- O filtro ultrafino substituível MicroMesh™ pode reter partículas tão pequenas quanto 3-10 micrómetros, como limos e algumas algas. Quando existirem poucos detritos visíveis (por exemplo, pedras, folhas, areia, lixo ou cabelo) e a água estiver turva ou contiver algumas algas, recomenda-se que utilize a caixa de filtragem e também o filtro ultrafino substituível MicroMesh™. Se existir uma quantidade significativa de detritos visíveis, recomenda-se que utilize apenas a caixa de filtragem e não utilize o filtro ultrafino substituível MicroMesh™.
- Para assegurar uma limpeza eficaz, recomenda-se que lave o filtro ultrafino substituível MicroMesh™ e a caixa de filtragem com uma pistola de água de alta pressão.
- Após várias utilizações, a superfície do filtro ultrafino substituível MicroMesh™ pode apresentar sinais de desgaste, mas isso não tem impacto no seu desempenho.
- O filtro ultrafino substituível MicroMesh™ é um item consumível e deve ser substituído sensivelmente a cada 30 utilizações de modo a manter a eficácia da filtragem.

4.2 Limpar o propulsor

1. Utilize uma chave de fendas para abrir a tampa de drenagem.

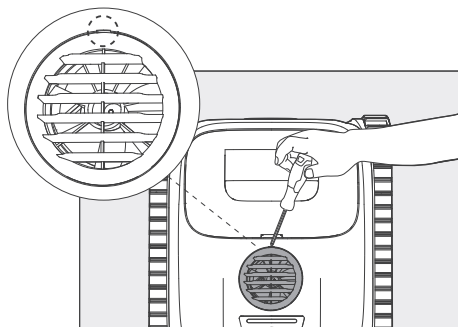

2. Depois de remover a tampa de drenagem, remova a tampa do propulsor para expor o propulsor.

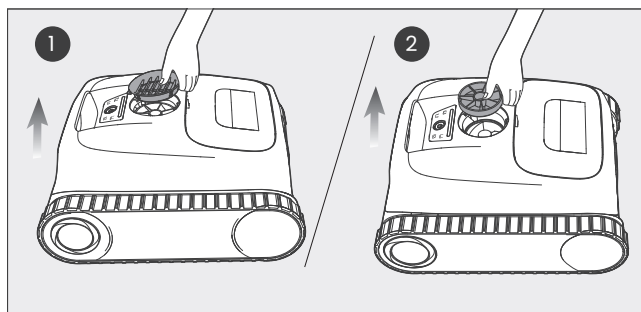

3. Remova quaisquer detritos enleados no propulsor.

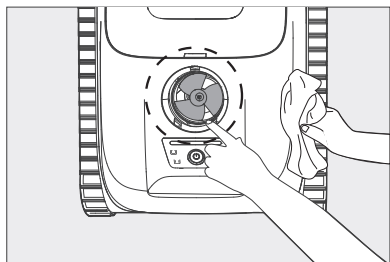

4. Depois de limpar o propulsor, volte a colocar a tampa do propulsor.

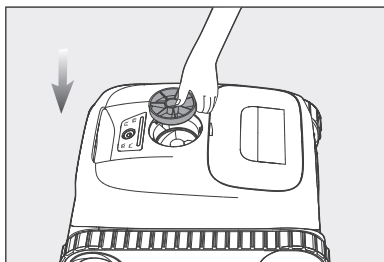

5. Alinhe os grampos A, B e C na tampa de drenagem com os grampos existentes no dispositivo. Insira os grampos A e B da tampa de drenagem no dispositivo e, em seguida, pressione o grampo C até que este fique bem fixado.

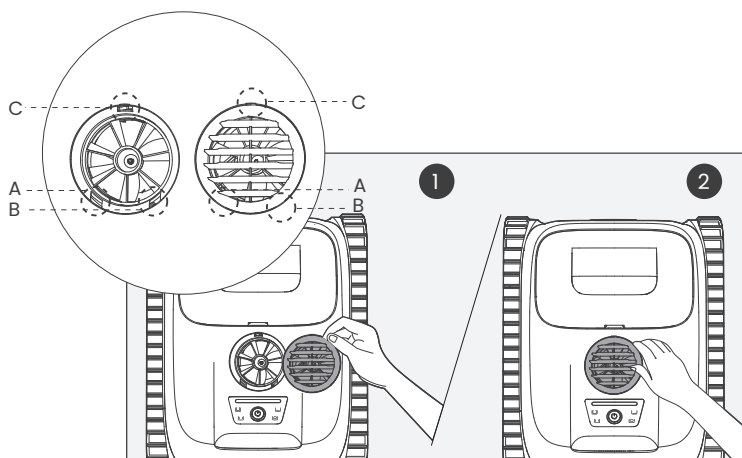

4.3 Substituição da esteira de lagarta

1. Remover a placa de cobertura lateral do dispositivo: coloque o dispositivo de lado, retire os 4 grampos na placa de cobertura lateral com a chave de fendas e puxe a placa de cobertura lateral para cima.

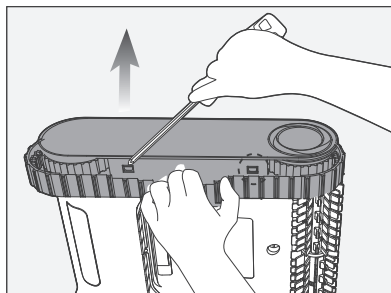

2. Remova os parafusos e a guia da roda traseira.

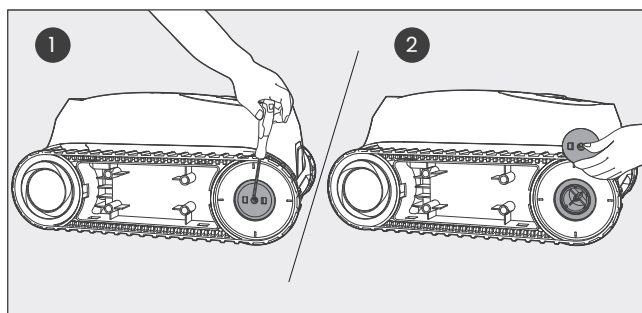

3. Remova a roda traseira e a esteira de lagarta do dispositivo puxando cuidadosamente cada peça.

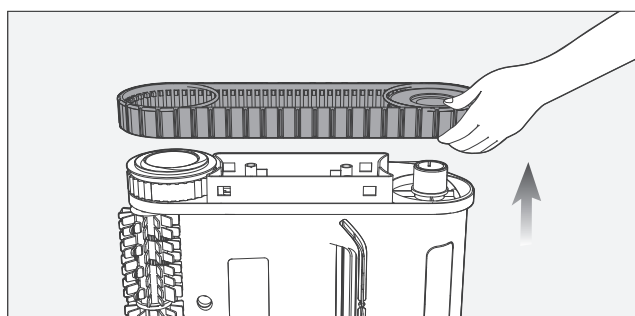

4. Alinhe as engrenagens da esteira de lagarta de substituição com as engrenagens em ambas as rodas. Reinstale a roda traseira e a esteira de lagarta, certificando-se de que estas estão fixadas ao longo das lagartas.

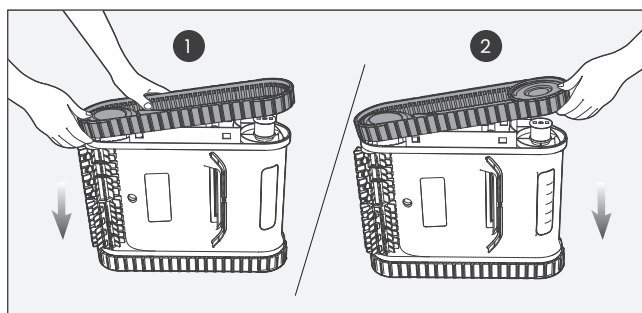

5. Instale a guia da roda traseira, certificando-se de que a parte superior dos três eixos está alinhada com o orifício no dispositivo.

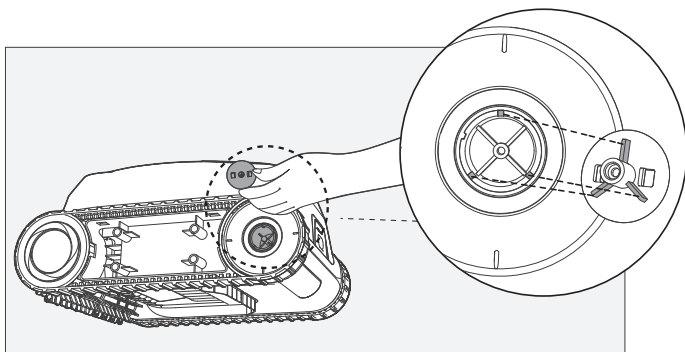

6. Aperte os parafusos e reinstale a placa de cobertura lateral. Repita este procedimento para a esteira de lagarta do lado oposto.

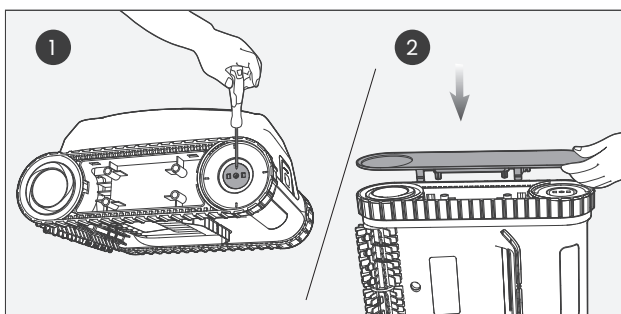

4.4 Substituição da escova de rolo

1. Remova todas as presilhas de silicone da escova de rolo atual.

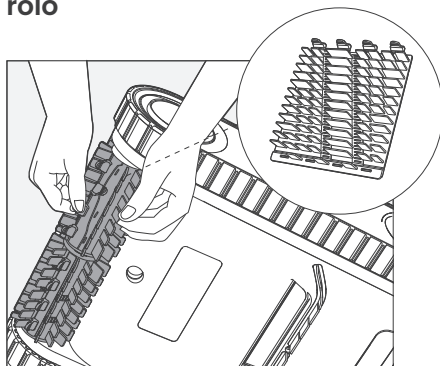

2. Uma vez removidas, pegue na sua escova de rolo de substituição e alinhe as presilhas de silicone com as ranhuras. Pressione as presilhas contra cada ranhura para fixar a nova escova de rolo no seu dispositivo. Repita este procedimento para a outra escova de rolo.

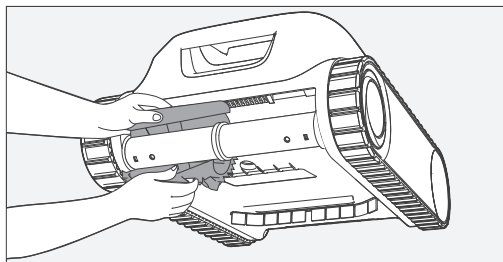









4.5 Desligar e armazenar o seu Aiper

Nas épocas de menor utilização, como no inverno ou durante férias prolongadas, quando não utilizar o seu dispositivo Aiper, siga estes passos para o manter em excelentes condições:

1. Carregue totalmente o dispositivo antes de o armazenar. Certifique-se de que o dispositivo está desligado e que não está ligado ao carregador antes de o armazenar.
2. Limpe cuidadosamente todo o dispositivo, incluindo os invólucros superior e inferior, as rodas, as escovas e a porta de carregamento para remover qualquer sujidade.
3. Seque o dispositivo com um lenço ou um pano macio e certifique-se de que a tampa da porta de carregamento está devidamente fechada.
4. Armazene o dispositivo na sua embalagem original num local fresco, seco e devidamente ventilado.
5. Recarregue a bateria a cada seis meses para manter o seu bom estado de funcionamento.

5. Especificações

Modelo: PRE1
Tamanho da piscina: 1 600 pés quadrados (150 m ²)
Potência nominal: 16,8 V==2,6 A
Modelo do carregador: GC44-168260-2C
Entrada do carregador: 100-240 V~, 50/60Hz, 1,5 A
Saída do carregador: 16,8 V==2,6 A
Tempo de carregamento: 3-4Horas
Potência de sucção: 15 000 LPH (3 960 GPH)
Autonomia do conjunto de baterias: 150Minutos
Capacidade do conjunto de baterias: 7 800 mAh (112,32 Wh)
Tensão do conjunto de baterias: 14,4 V
Classificação de proteção da água: IPX8
Profundidade máxima da água: 3 m (10 pés)
Intervalo de frequências: 2,400-2,483 GHz, E.I.R.P máximo: 20 dBm

	Corrente contínua.
	Corrente alternada.
	Equipamento de Classe II.
	Fonte de alimentação com alternância de modo.
	Polaridade do conector de alimentação de CC.
	Transformador com isolamento para segurança contra curto-circuito.
	Apenas para utilização interior.
	Se os pinos da ficha estiverem danificados, o carregador deve ser eliminado.
	Leia o manual do utilizador.

6. LED indicador de estado

Estado do indicador	Estado do dispositivo	Descrição do estado
Vermelho a pulsar	A carregar	A carregar (bateria < 15%).
Azul a pulsar		A carregar (bateria 15-50%).
Verde a pulsar		A carregar (bateria > 50%).
Verde sólido		Carregamento concluído.
Vermelho sólido	Em espera ou a executar a limpeza	Bateria fraca (bateria < 15%). A tarefa será interrompida e o dispositivo estacionará automaticamente junto à extremidade da piscina.
Azul sólido		Nível de carga da bateria moderado (bateria 15-50%).
Verde sólido		A funcionar normalmente (bateria > 50%).
Vermelho e amarelo intermitente em alternância	Falha ou erro	Para obter mais informações, consulte a secção "Resolução de problemas".
Vermelho e azul intermitente em alternância		
Vermelho e verde intermitente em alternância		
Amarelo intermitente		
Vermelho intermitente		

7. Resolução de problemas

N.º	Avaria	Causas possíveis	Soluções
1	O dispositivo não liga.	Nível de carga da bateria insuficiente.	Carregue totalmente o dispositivo antes de tentar limpar a sua piscina.
		Temperatura da bateria demasiado alta/baixa.	Utilize o dispositivo num ambiente com uma temperatura entre os 10 °C (50 °F) e os 40 °C (104 °F).
2	O dispositivo não carrega.	O carregador não está ligado ou está danificado.	Verifique se a ficha do carregador está ligada corretamente e se a luz indicadora do carregador está acesa. Se a ficha estiver ligada corretamente mas a luz estiver apagada, o carregador poderá ter uma anomalia. Contacte o serviço de apoio ao cliente da Aiper.
		Temperatura da bateria demasiado alta/baixa.	Utilize o dispositivo num ambiente com uma temperatura entre os 10 °C (50 °F) e os 40 °C (104 °F).
		A não utilização do dispositivo durante um longo período de tempo originou a descarga da bateria.	Siga as instruções na secção "Desligar e armazenar o seu Aiper" no guia "Manutenção" para armazenar corretamente o dispositivo. Se o dispositivo não carregar devido a um longo período de inatividade, contacte o serviço de apoio ao cliente da Aiper.
3	O dispositivo permanece no fundo da piscina demasiado tempo.	O dispositivo foi apanhado pela drenagem da piscina.	Não abra a drenagem da piscina enquanto o dispositivo estiver a executar a limpeza. O dispositivo libertar-se-á sozinho caso fique preso.
4	O dispositivo inclina-se ou perde eficiência ao limpar dentro de água.	A caixa de filtragem está cheia.	Esvazie e limpe cuidadosamente a caixa de filtragem.
		O filtro ultrafino substituível MicroMesh™ está entupido.	Limpe o filtro com uma pistola de água de alta pressão.
		O propulsor pode estar bloqueado.	Verifique se existem detritos no propulsor e limpe-o caso seja necessário. Para obter mais informações, consulte a secção "Manutenção" para "Limpar o propulsor".

N.º	Avaria	Causas possíveis	Soluções
5	O dispositivo não sobe as paredes da piscina.	A caixa de filtragem está cheia.	Esvazie e limpe cuidadosamente a caixa de filtragem.
		O filtro ultrafino substituível MicroMesh™ está entupido.	Lave o filtro com uma pistola de água de alta pressão.
		O dispositivo está no Modo inteligente mas o nível de carga da bateria é inferior a 50%.	Carregue totalmente o dispositivo e, em seguida, volte a utilizá-lo no Modo inteligente.
6	O dispositivo deixou de funcionar.	Se o LED indicador de estado estiver vermelho e amarelo intermitente em alternância, o motor da bomba de água poderá estar bloqueado ou ter uma avaria.	Verifique se existem detritos no propulsor e limpe-o caso seja necessário. Para obter mais informações, consulte a secção "Manutenção" para "Limpar o propulsor".
		Se o LED indicador de estado estiver vermelho e azul intermitente em alternância, o motor de tração esquerdo poderá estar bloqueado ou ter uma avaria.	Verifique se existem detritos enleados na escova de rolo e limpe-a caso seja necessário. Se, mesmo assim, a escova de rolo não rodar, contacte o serviço de apoio ao cliente da Aiper.
		Se o LED indicador de estado estiver vermelho e verde intermitente em alternância, o motor de tração direito poderá estar bloqueado ou ter uma avaria.	
		Se o LED indicador de estado estiver amarelo intermitente, o dispositivo poderá estar preso.	Aguarde que o dispositivo se liberte por si próprio ou retire-o manualmente da área onde está preso.
Se o LED indicador de estado estiver vermelho intermitente, a temperatura da bateria poderá estar demasiado alta/baixa.	O dispositivo interromperá a tarefa atual até a temperatura regressar a um nível seguro e, em seguida, retomará a tarefa.		

8. Garantia

Este produto passou no controlo de qualidade e no teste de segurança realizado pelos nossos técnicos.

1. Este produto vem com uma garantia que cobre a bateria e o motor do seu equipamento a partir da data de compra. Devem aplicar-se as respetivas disposições legais do país para as condições da garantia.
2. Esta garantia será anulada se o produto for alterado, utilizado incorretamente ou reparado por pessoas não autorizadas.
3. Esta garantia abrange apenas defeitos de fabrico e não cobre danos resultantes da utilização incorreta do produto por parte do proprietário.
4. O número de encomenda ou o registo de compra deverá ser apresentado ao solicitar um pedido de reparação durante o período de garantia.
5. Esta é uma garantia adicional oferecida pela AIPER INTELLIGENT SARL, 43-47 avenue de la Grande Armée, 75116 Paris, França. Nos termos da lei, esta garantia não afeta as soluções gratuitas por falta de conformidade que o consumidor disponha em relação ao vendedor.
6. E-mail de garantia: service@aiper.com

Declaração de Conformidade (CE)

A Shenzhen Aiper Intelligent Co., Ltd. declara por este meio que este produto está em conformidade com todos os requisitos das diretivas aplicáveis da UE 2014/53/UE e 2011/65/UE. – Para consultar o texto integral da Declaração de Conformidade, visite a seguinte hiperligação: <https://aiper.com/eu/productdoc>

A Declaração de Conformidade da UE pode ser solicitada através do endereço abaixo:
AIPER INTELLIGENT SARL
43-47 avenue de la Grande Armée, 75116 Paris, França



Points de collecte sur www.quefairede mesdechets.fr
Privilégiez la réparation ou le don de votre appareil !

Points de collecte sur www.quefairede mesdechets.fr
Privilégiez la réparation ou le don de votre appareil !



Este símbolo indica que este produto não deve ser tratado como lixo doméstico. Em vez disso, deve ser entregue no ponto de recolha designado para reciclagem de equipamentos eléctricos e eletrónicos.

IT

Grazie per aver scelto Aiper.

Ora fai parte di una famiglia di milioni di persone che si è già affidata ad Aiper per prendersi cura delle proprie piscine e si sta godendo la comodità di una piscina perfettamente pulita.

Il presente manuale utente ti aiuterà a mantenere il tuo dispositivo e garantirne le prestazioni al massimo della sua efficienza per gli anni a venire. Leggere attentamente il contenuto.

Se hai domande, visita il nostro sito web all'indirizzo www.aiper.it e contatta il nostro team di Assistenza Clienti per ottenere assistenza o ulteriori informazioni.

Assistenza Clienti Aiper:

Paese	Numero verde	Lingua
Italia	+39 0110888343	Italiano

✉ E-mail: supporto@aiper.it



Scansiona per
la guida video



Scansiona il codice
QR per accedere
all'assistenza clienti

1. IMPORTANTI ISTRUZIONI DI SICUREZZA

Leggere attentamente il presente manuale e seguire tutte le segnalazioni e istruzioni durante l'utilizzo del Robot pulisci piscine senza fili Aiper (da ora in poi menzionato come "dispositivo"). L'inosservanza delle istruzioni può causare scosse elettriche, incendi o gravi lesioni. Aiper non è responsabile per eventuali perdite o lesioni causate dall'uso improprio di questo dispositivo.

Per la tua sicurezza e per ottenere le prestazioni ottimali da questo dispositivo, leggere e seguire le seguenti istruzioni:

1. L'uso di questo dispositivo non è destinato a persone (inclusi bambini) con ridotte capacità fisiche, sensoriali o mentali, o prive di esperienza e conoscenza, a meno che queste siano supervisionate o abbiano ricevuto istruzioni in merito all'uso del dispositivo stesso da parte di una persona responsabile della loro sicurezza.
2. I bambini non devono giocare con il dispositivo. I bambini senza supervisione non possono effettuare la pulizia e la manutenzione del dispositivo.
3. Assicurarsi che i bambini senza supervisione non giochino con il dispositivo.
4. Assicurarsi che i bambini non provino a toccare il dispositivo, quando è in funzione.
5. Non consentire ai bambini di salire sul dispositivo in nessuna circostanza.
6. Non mettere in funzione il dispositivo in presenza di persone o animali nella piscina.
7. Durante il funzionamento, non mettere le mani in nessuna parte del dispositivo, in quanto ciò potrebbe causare delle lesioni.
8. Non mettere in funzione il dispositivo fuori dall'acqua, perché potrebbe verificarsi un surriscaldamento.
9. Un caricatore progettato a un tipo di gruppo batteria può causare un rischio di incendio, se utilizzato con un altro gruppo batteria.
10. **AVVERTENZA:** ai fini della ricarica della batteria, utilizzare esclusivamente l'unità di alimentazione rimovibile fornita con questo dispositivo.
11. La batteria al litio del dispositivo è da 14,4 V a corrente continua, 7800 mAh, dispone di dodici celle ed è compatibile con il modello di caricatore GC44-I68260-2C. La sua rimozione e il suo smaltimento devono avvenire secondo le normative e i regolamenti locali prima di eliminare il dispositivo.
12. Il presente dispositivo è utilizzabile con i gruppi batteria al litio del modello C1264C5.

13. Il dispositivo contiene batterie sostituibili esclusivamente da persone qualificate. Per sostituire la batteria del dispositivo, contattare l'Assistenza clienti.
14. Il presente dispositivo contiene batterie non sostituibili. Quando la batteria è esaurita, smaltire correttamente il dispositivo.
15. Fare attenzione al rischio che i terminali del dispositivo a batteria o la batteria non subiscano un cortocircuito da parte di oggetti metallici.
16. Nel caso in cui un dispositivo danneggiato produca un liquido insolito, evitare il contatto con questi. Se si entra in contatto con un liquido estraneo, in particolare gli occhi o altre parti sensibili, sciacquare immediatamente con acqua. Il liquido espulso da una batteria danneggiata può causare irritazioni alla pelle o ustioni.
17. Non esporre il dispositivo o la batteria al fuoco o a temperature eccessive. L'esposizione al fuoco o a temperature superiori a 130 °C (265 °F) può causare esplosioni.
18. Rimuovere il dispositivo dal caricatore e spegnerlo con il pulsante di alimentazione, prima di rimuovere la batteria per lo smaltimento del dispositivo.
19. Rimuovere e smaltire la batteria in conformità alle leggi e ai regolamenti locali prima dello smaltimento del dispositivo.
20. Smaltire le batterie usate in conformità alle leggi e ai regolamenti locali.
21. Non incenerire il dispositivo, anche se gravemente danneggiato. Le batterie possono esplodere in un incendio.
22. Prima di effettuare la ricarica con il caricatore, assicurarsi che il dispositivo sia spento e che il connettore di ricarica sia asciutto. Durante la ricarica, tenere il dispositivo in un luogo fresco, asciutto e ben ventilato. Durante la ricarica, non coprire il dispositivo per evitare che i componenti si surriscaldino.
23. **AVVERTENZA:** per ridurre il rischio di scosse elettriche, sostituire immediatamente il cavo danneggiato.
24. Se il cavo di alimentazione è danneggiato, deve essere sostituito o riparato da un elettricista qualificato o dall'Assistenza Clienti Aiper per evitare qualsiasi rischio.
25. Non riparare e non utilizzare l'alimentatore, se danneggiato o difettoso.
26. Solo i professionisti certificati devono smontare il kit di unità sigillato del dispositivo.
27. Utilizzare solo come descritto nel presente manuale. Utilizzare solo accessori consigliati o venduti dal produttore.
28. Non utilizzare lo dispositivo contemporaneamente ad altre apparecchiature per piscina, come un filtro, un pulitore o uno skimmer.

29. Quando si mette il dispositivo in acqua, la parte anteriore deve essere rivolta verso l'alto e non deve mai essere capovolto o gettato direttamente in piscina.
30. Fare attenzione quando si cammina e mantenere l'equilibrio quando si lavora vicino al bordo piscina.
31. Non far cadere, forare il guscio o danneggiare intenzionalmente il dispositivo in alcun modo, poiché ciò potrebbe invalidare la garanzia.
32. Scollegare il robot pulisci piscine dalla rete elettrica prima di effettuare operazioni di manutenzione da parte dell'utente, come la pulizia del filtro.
33. Rimuovere la spina dalla presa prima di pulire o effettuare la manutenzione del caricatore.
34. Quando non si utilizza il caricatore per un lungo periodo di tempo, scollegarlo.
35. Quando il dispositivo non è in uso, conservarlo in un luogo chiuso, fresco e ben ventilato.
36. ATTENZIONE:
 - DA UTILIZZARE ESCLUSIVAMENTE CON PISCINE.
 - NON FAR FUNZIONARE LA POMPA A SECCO.
 - PER L'USO ESCLUSIVO CON IL MODELLO DI CARICATORE GC44-168260-2C Aiper.

SALVARE LE PRESENTI ISTRUZIONI

2. Componenti del prodotto

2.1 Contenuto della confezione

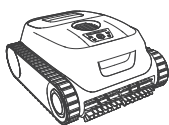

Robot pulisci piscine × 1

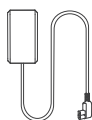

Caricatore × 1



Gancio × 1



Manuale utente × 1



Filtro ultrasottile extra sostituibile MicroMesh™ × 2



Spazzola a Rullo extra × 2

2.2 Panoramica dei componenti

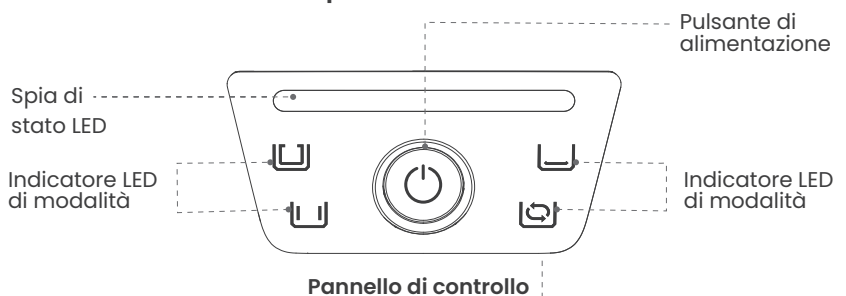

Manico scatola del filtro

Scatola del filtro

Manico

Cingolo Caterpillar

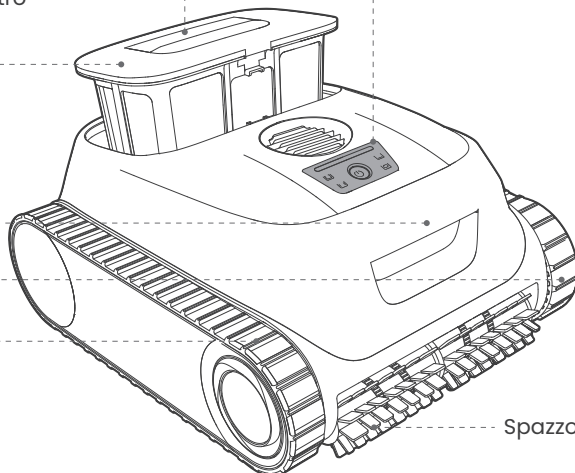

Spazzola a Rullo

Robot pulisci piscine (vista laterale)

3. Come utilizzare l'Aiper Scuba PI

3.1 Condizioni di funzionamento

Assicurarsi che il dispositivo venga utilizzato solo negli ambienti della piscina specificati. I danni derivanti dall'uso al di fuori di queste condizioni non saranno coperti dalla garanzia.

• Temperatura del acqua	10-40 °C (50-104 °F)
• Valore pH	7,0-7,8
• Cloro	massimo 4 ppm
• NaCl	massimo 5 000 ppm

3.2 Ricarica

ATTENZIONE:

Caricare completamente il dispositivo prima di utilizzarlo per pulire la piscina. Non ricaricare il dispositivo alla luce diretta del sole.

Opzione di ricarica:

Prima di procedere alla ricarica, rimuovere il coperchio della porta di ricarica e assicurarsi che quest'ultima sia asciutta. Se nella porta è presente acqua o umidità, asciugarla con un panno pulito prima di ricaricare il dispositivo.

Se la luce solare è insufficiente, utilizzare il caricatore CC in dotazione.

Collegare il caricatore alla porta di ricarica del dispositivo, quindi collegarlo a qualsiasi presa disponibile. La spia dello stato del LED lampeggerà durante la ricarica e diventerà verde fisso, quando il caricatore sarà completamente carico.

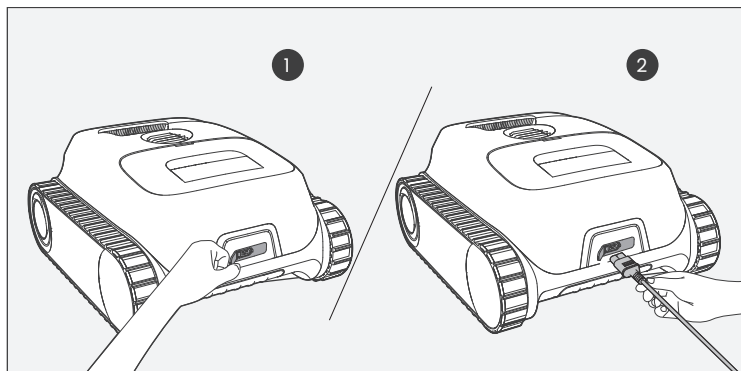

3.3 Scelta del filtro

Vengono forniti due filtri di spessore diverso: filtro ultrasottile sostituibile MicroMesh™ e scatola del filtro.

Il filtro ultrasottile sostituibile MicroMesh™ può intrappolare particelle di dimensioni fino a 3-10 µm, come limo e alcuni tipi di alghe. Quando i detriti visibili sono a livello minimo (es. pietre, foglie, sabbia, calcinacci, capelli) e l'acqua appare torbida con presenza di alghe, si raccomanda di utilizzare sia la scatola del filtro sia il filtro ultrasottile sostituibile MicroMesh™. Se è presente un quantitativo visibile di detriti, si consiglia di utilizzare solamente la scatola del filtro e non il filtro ultrasottile sostituibile MicroMesh™.

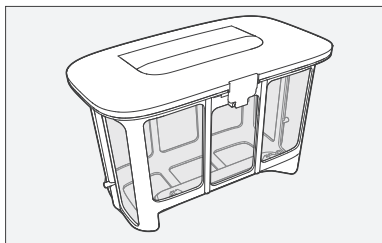

Scatola del filtro

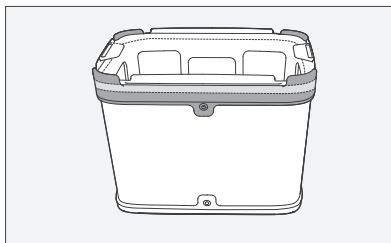

Filtro ultrasottile sostituibile
MicroMesh™

3.4 Procedura di pulizia

1. Premere e tenere premuto il pulsante  per due secondi per accendere/spegnere il dispositivo.

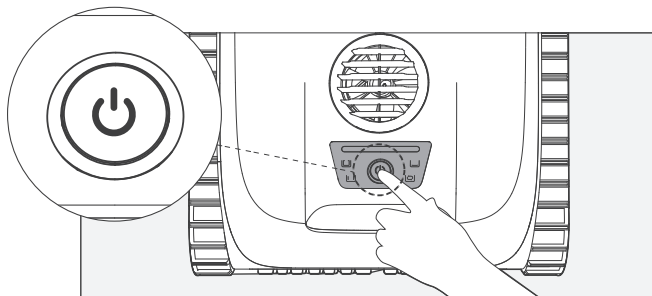

2. Per impostazione predefinita, il dispositivo si avvia in Modalità Smart. Premere brevemente il pulsante  per passare da una modalità all'altra tra le quattro disponibili: Modalità Smart, Modalità Pavimento, Modalità Parete e Modalità periodica.

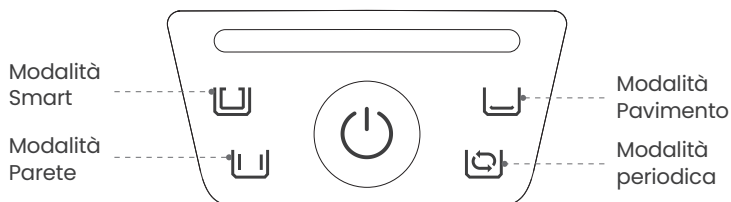

Dopo aver acceso il dispositivo e selezionato una modalità di pulizia, immergerlo nella piscina entro 30 secondi per evitare che si arresti automaticamente. Una volta che il dispositivo ha raggiunto il fondo della piscina, avvierà il programma di pulizia selezionato entro 10 secondi dal contatto con il fondo.

Di seguito sono descritti i dettagli di ciascuna modalità di pulizia:

- Modalità Smart: il dispositivo pulirà le pareti e il fondo della piscina in sequenza, pianificando il percorso in base al livello di carica della batteria.

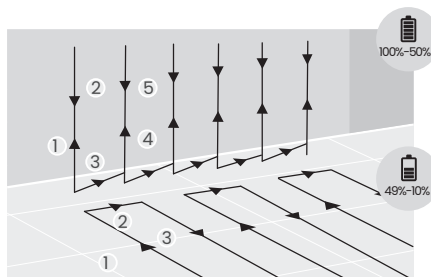
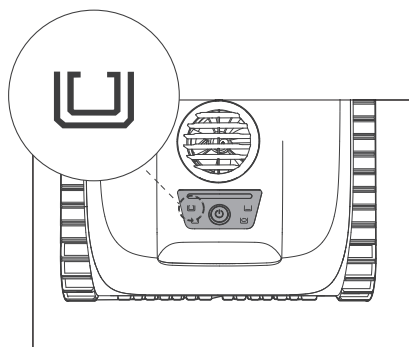

Modalità Smart

- Modalità Pavimento: il dispositivo pulisce il fondo della piscina seguendo un percorso a forma di S, senza arrampicarsi o pulire le pareti.

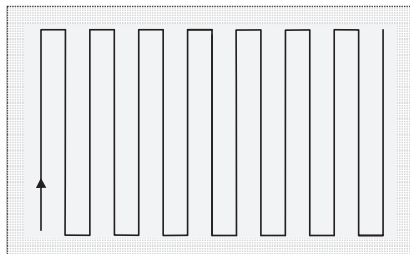
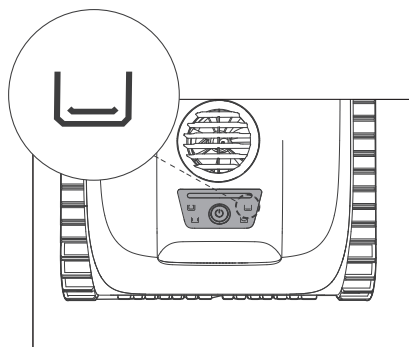

Modalità Pavimento

- Modalità Parete: il dispositivo pulirà le pareti della piscina seguendo un percorso a forma di N. In questa modalità, il dispositivo non pulisce il fondo della piscina.

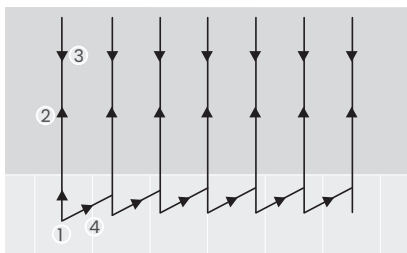
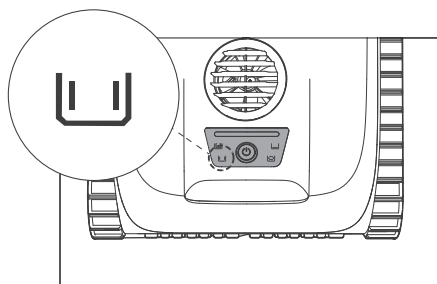

Modalità Parete

- Modalità periodica: una volta completamente carico, il dispositivo pulirà automaticamente il fondo della piscina ogni 48 ore per una settimana, con una durata di 45 minuti per ogni sessione.

Per interrompere la pulizia periodica e passare a un'altra modalità di pulizia, rimuovere il dispositivo dalla piscina quando non è in corso la pulizia. Premere il pulsante  per passare alla modalità di pulizia desiderata, quindi rimettere il dispositivo in piscina. Ora il dispositivo eseguirà la pulizia in base al piano selezionato.

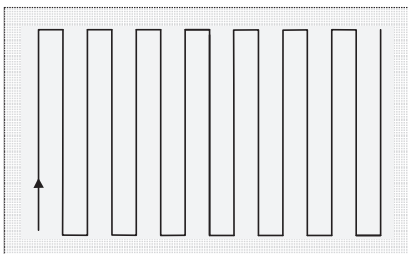
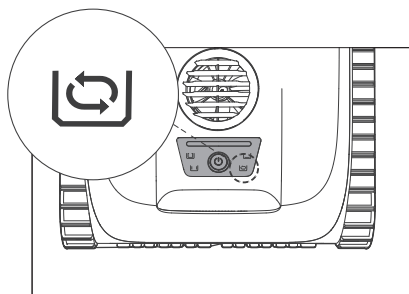

Modalità periodica

Se la vostra piscina ha un fondo a forma di diamante, a forma di ciotola o di altro tipo complesso, utilizzate la modalità Percorso Adattivo.

Come accedere alla modalità Percorso Adattivo: Tenere premuto il  per 6 secondi fino a sentirsi due bip, quindi rilasciare il pulsante e premerlo due volte. Tutti e quattro gli indicatori di modalità si accenderanno, indicando che il dispositivo è entrato con successo nella modalità Percorso Adattivo.

Nota: Nella modalità Percorso Adattivo, il dispositivo pulisce il fondo e le pareti della piscina e non utilizzerà la traiettoria a forma di S.

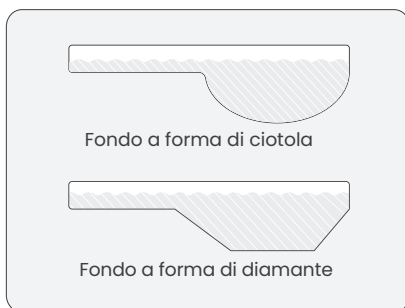

3. Quando il livello di carica della batteria è basso, segnalato da una spia di stato LED rosso fisso, il dispositivo interromperà l'attività di pulizia in corso e si fermerà automaticamente sul bordo della piscina.

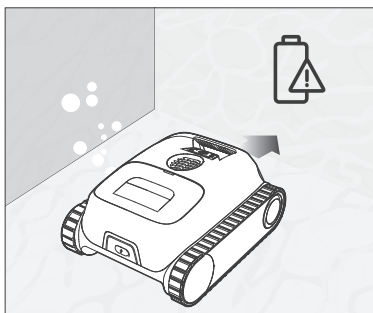

4. Gli utenti possono collegare il gancio a qualsiasi palo telescopico per piscina standard (non incluso) per estenderne la portata. Agganciare il manico del dispositivo e sollevarlo fuori dall'acqua.

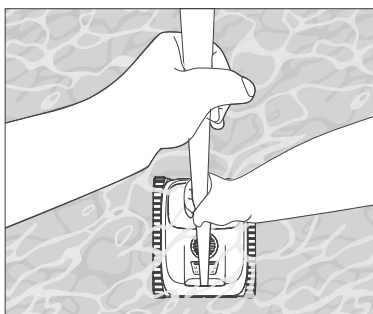
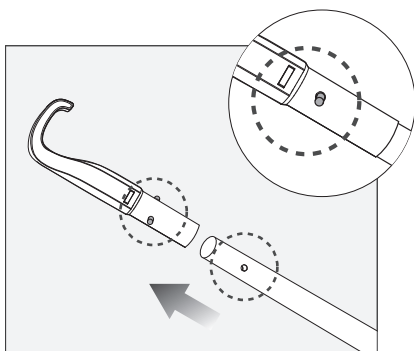

5. Lasciare che il dispositivo scarichi l'acqua accumulata prima di riportarlo o ricaricarlo.

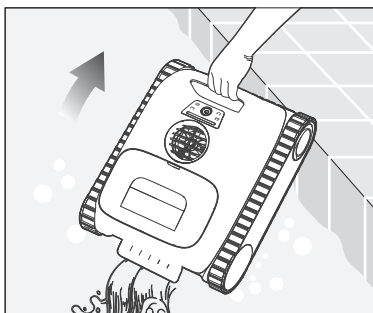

4. Manutenzione

4.1 Pulizia della scatola del filtro

1. Posizionare il dispositivo su una superficie piana.
2. Tenere il dispositivo con una mano e utilizzare l'altra per sollevare il manico della scatola del filtro e rimuoverla.

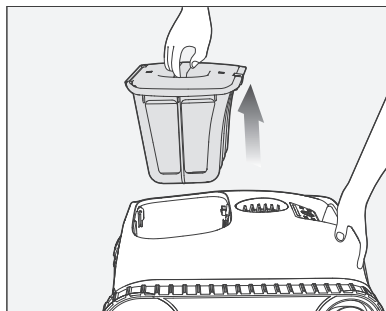

3. Premere il fermo sulla scatola del filtro e sollevare il manico della calotta superiore per aprirla.

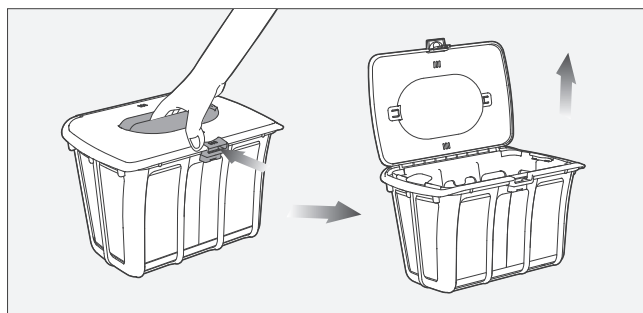

4. Svuotare la scatola del filtro e rimuovere il filtro ultrasottile sostituibile MicroMesh™.

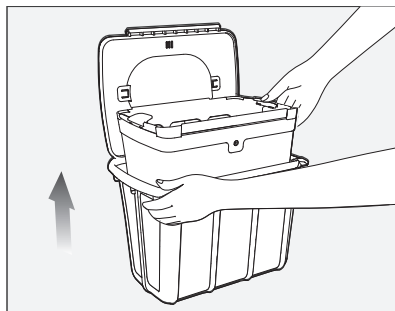
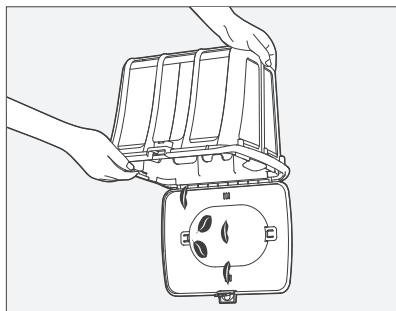



Rimuovere il chiavistello A, B, C o D sulla striscia di gomma del filtro ultrasottile sostituibile MicroMesh™ dallo slot di limitazione.

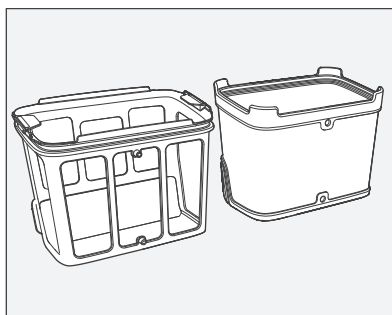

5. Sciacquare separatamente il filtro ultrasottile sostituibile MicroMesh™ e la scatola del filtro.

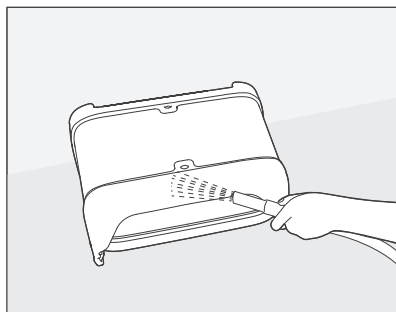
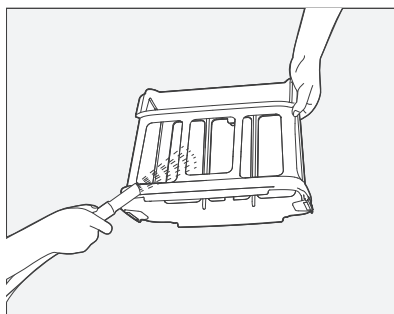
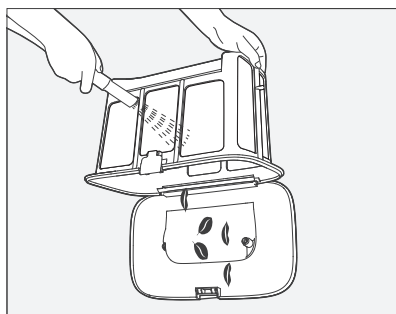

Il filtro ultrasottile sostituibile MicroMesh™ deve essere sciacquato all'interno e all'esterno. Strofinarlo con le mani se necessario.

6. Dopo aver asciugato il filtro ultrasottile sostituibile MicroMesh™ e la scatola del filtro, installare il filtro nella scatola del filtro e reinserirla nel dispositivo.

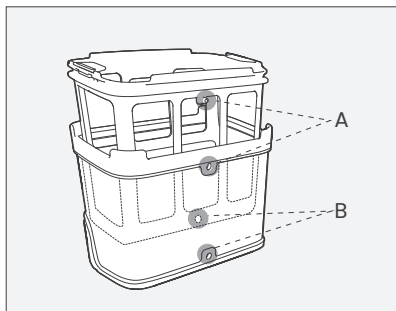

Assicurarsi che A e B sulla scatola del filtro siano allineati con con A e B sul filtro ultrasottile sostituibile MicroMesh™.

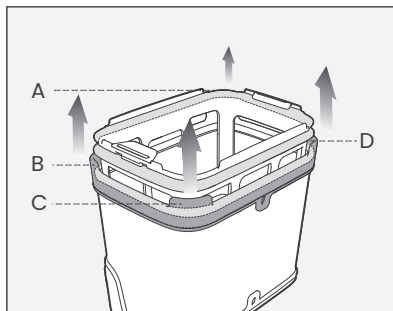

Tirare i quattro angoli A, B, C e D sulla striscia di gomma in ordine. Assicurarsi che siano fissati nello slot di limitazione del filtro ultrasottile sostituibile MicroMesh™.

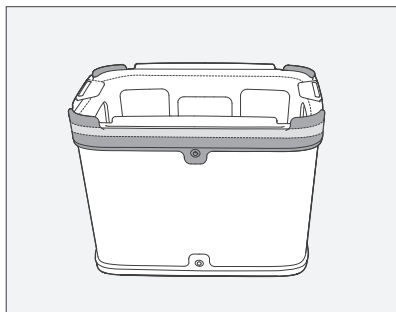

Dopo l'installazione, controllare che la striscia di gomma sia fissata nello slot di limitazione.

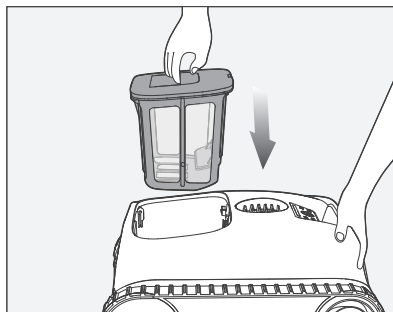

7. Una volta reinserito, assicurarsi che la scatola del filtro sia ben fissata. Tirare delicatamente il manico per verificare che il dispositivo sia bloccato in posizione.

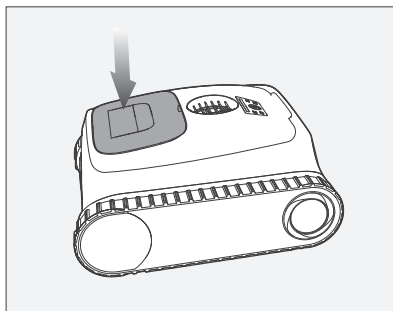

Note:

- Dopo ogni attività di pulizia, rimuovere tempestivamente il dispositivo dalla piscina e pulire immediatamente la scatola del filtro. Evitare di lasciare il dispositivo in piscina per periodi prolungati.
- Non è necessario asciugare il filtro ultrasottile sostituibile MicroMesh™ e la scatola del filtro dopo ogni pulizia; è consigliato solo per prevenire i cattivi odori causati dall'umidità.
- Quando si asciuga o si ripone il dispositivo, inclusi il filtro ultrasottile sostituibile MicroMesh™ di livello nano e la scatola del filtro, si consiglia di riporlo in un luogo ben ventilato, al riparo dalla luce solare diretta.
- Il filtro ultrasottile sostituibile MicroMesh™ può intrappolare particelle piccole fino a 3-10 µm, come limo e alcune alghe. Quando i detriti visibili sono di entità minima (ad esempio pietre, foglie, sabbia, detriti, capelli) e l'acqua appare torbida o presenta alghe, si consiglia di utilizzare sia la scatola del filtro sia il filtro ultrasottile sostituibile MicroMesh™. Se è presente una quantità significativa di detriti visibili, si consiglia di utilizzare solo la scatola del filtro e di non utilizzare il filtro ultrasottile sostituibile MicroMesh™.
- Si consiglia di utilizzare un'idropulitrice ad alta pressione per pulire il filtro ultrasottile sostituibile MicroMesh™ e la scatola del filtro, per garantire una pulizia accurata.
- Dopo diversi utilizzi, la superficie del filtro ultrasottile sostituibile MicroMesh™ potrebbe mostrare segni di usura, ma ciò non ne compromette le prestazioni.
- Il filtro ultrasottile sostituibile MicroMesh™ è un articolo consumabile e deve essere sostituito dopo circa 30 utilizzi per mantenere un'azione filtrante efficace.

4.2 Pulizia dell'elica

1. Utilizzare un cacciavite a testa piatta per fare leva e aprire il coperchio dello scarico.

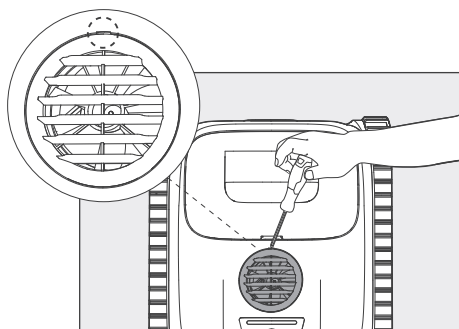

2. Dopo aver rimosso il coperchio dello scarico, rimuovere il coperchio dell'elica per esporre l'elica.

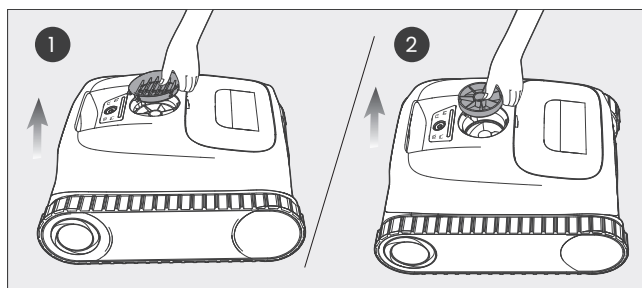

3. Rimuovere eventuali detriti incastrati nell'elica.

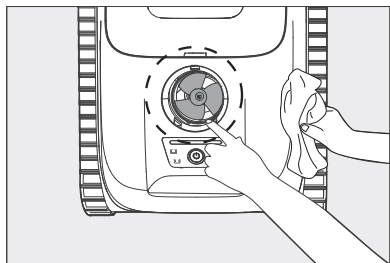

4. Dopo aver pulito l'elica, rimontare il coperchio dell'elica e poi il coperchio dello scarico.

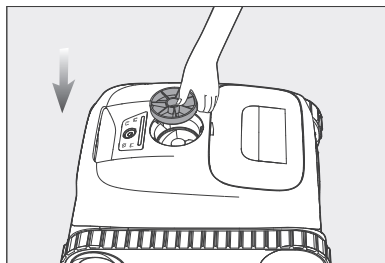

5. Allineare le clip A, B e C sul coperchio dello scarico con quelle sul dispositivo. Inserire i gancetti A e B del coperchio dello scarico nel dispositivo, quindi premere il gancetto C fino a fissarlo saldamente.

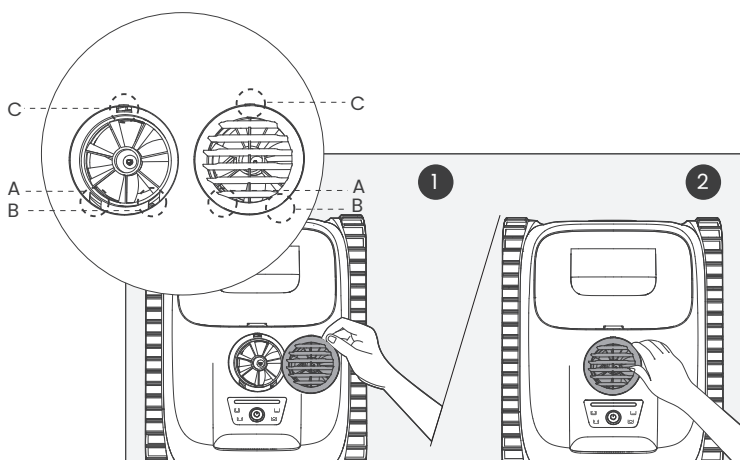

4.3 Sostituzione il cingolo Caterpillar

1. Rimuovere la piastra di copertura laterale dal dispositivo: Posizionare il dispositivo sul lato, premere verso l'interno i 4 gancetti sulla piastra protettiva sul lato per rimuovere la piastra facendo leva verso l'alto.

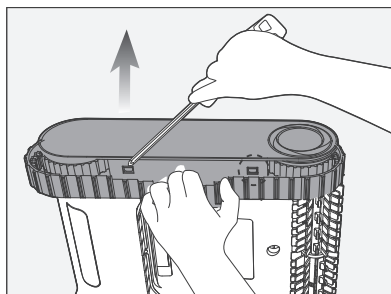

2. Rimuovere le viti e il manicotto della guida dalla ruota posteriore.

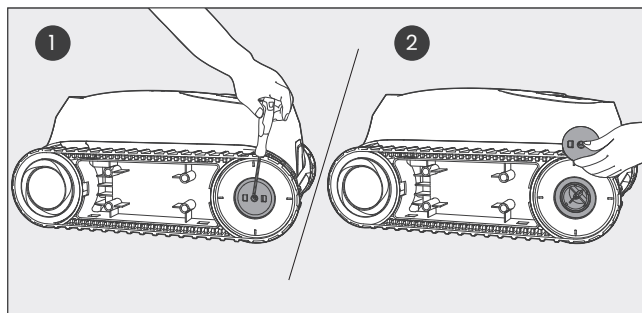

3. Rimuovere la ruota posteriore e il cingolo Caterpillar del dispositivo tirando delicatamente ciascun pezzo.

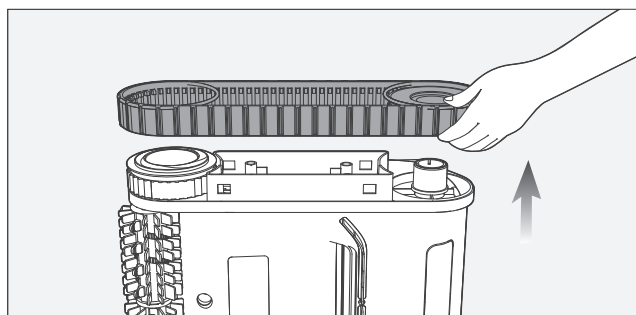

4. Allineare gli ingranaggi del cingolo Caterpillar sostitutivo con gli ingranaggi di entrambe le ruote. Reinstallare la ruota posteriore e il cingolo Caterpillar, assicurandosi che siano fissati lungo i manicotti del cingolo.

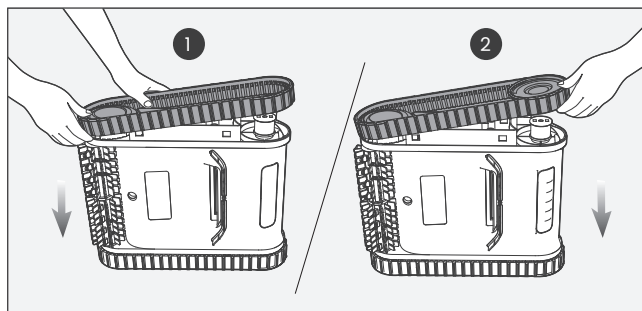

5. Installare il manicotto della guida della ruota posteriore, assicurandosi che la parte superiore dei tre alberi sia allineata con il foro sul dispositivo.

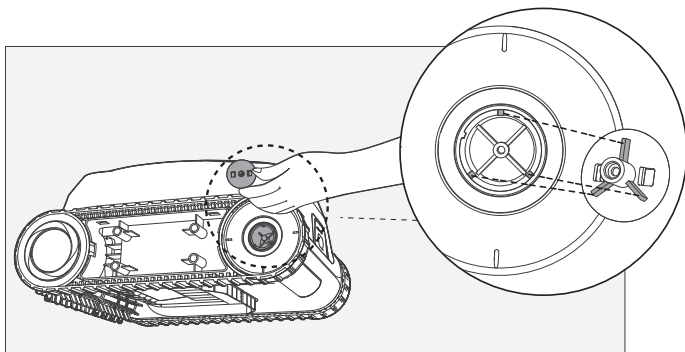

6. Serrare le viti e reinstallare la piastra di copertura laterale. Ripetere questa procedura per l'altro cingolo Caterpillar.

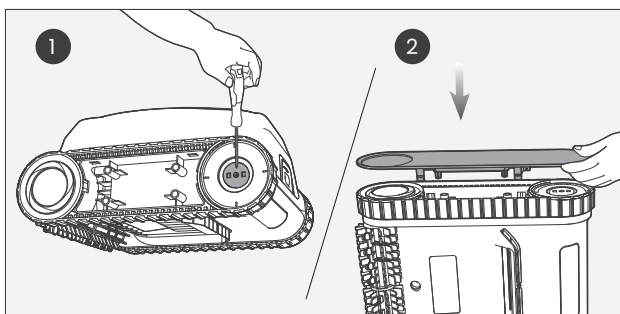

4.4 Sostituzione della spazzola a rullo

1. Rimuovi tutte le fibbie in silicone dall'attuale spazzola a rullo.

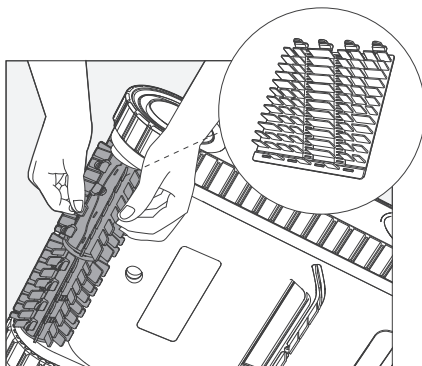

2. Una volta rimossa, prendere la spazzola a rullo sostitutiva e allineare le fibbie in silicone con le fessure. Premere le fibbie in ogni fessura per fissare la nuova spazzola a rullo al dispositivo. Ripetere questa procedura per l'altra spazzola a rullo.

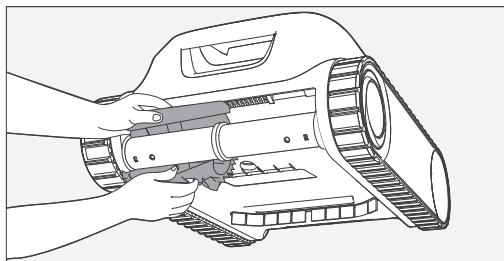









4.5 Spegnimento e stoccaggio del Aiper

Durante la bassa stagione, come l'inverno o le vacanze lunghe, quando il dispositivo Aiper non è in uso, seguire questi passaggi per mantenerlo in perfetta forma:

1. Caricare completamente il dispositivo prima di stoccarlo. Assicurarsi che il dispositivo sia spento e scollegato dal caricatore prima di stoccarlo.
2. Pulire accuratamente l'intero dispositivo, compresi i gusci superiore e inferiore, le ruote, le spazzole e la porta di ricarica per rimuovere eventuale sporco.
3. Asciugare il dispositivo con un fazzoletto o un panno morbido e assicurarsi che il coperchio della porta di ricarica sia chiuso correttamente.
4. Stoccare il dispositivo nella sua confezione originale in un luogo fresco, asciutto e ben ventilato.
5. Ricaricare la batteria ogni sei mesi per preservarne le condizioni.

5. Specifiche

Modello: PRE1
Dimensioni della piscina: 150 m ² /1 600 piedi quadrati
Ingresso nominale: 16,8 V = 2,6 A
Modello di caricatore: GC44-168260-2C
Ingresso del caricatore: 100-240V ~ , 50/60Hz, 1,5 A
Uscita del caricatore: 16,8 V = 2,6 A
Tempo di carica: 3-4 ore
Potenza di aspirazione: 15.000 LPH (3 960 GPH)
Autonomia del gruppo batteria: 150 minuti
Capacità del gruppo batteria: 7 800 mAh (112,32 Wh)
Tensione del gruppo batteria: 14,4 V
Indice di protezione dall'acqua: IPX8
Max profondità dell'acqua: 3 m (10 piedi)
Gamma di frequenza: 2,400-2,483 GHz, E.I.R.P massimo: 20 dBm

	Corrente continua.
	Corrente alternata.
	Attrezzatura di Classe II.
	Alimentatore con modalità Commutazione.
	Polarità del connettore di alimentazione CC.
	Trasformatore isolante di sicurezza a prova di cortocircuito.
	Solo per uso interno.
	Se i piedini delle parti della spina sono danneggiati, l'alimentatore a spina deve essere rottamato.
	Leggere il manuale utente.

6. Spia di stato LED

Stato dell'indicatore	Stato del dispositivo	Descrizione dello stato
Rosso lampeggiante	Carica	Carica (batteria < 15%).
Blu lampeggiante		Carica (batteria 15-50%).
Verde lampeggiante		Carica (batteria > 50%).
Verde fisso		Ricarica completa.
Rosso fisso	Standby o pulizia	Batteria scarica (batteria < 15%). L'attività si interromperà e il dispositivo si fermerà automaticamente sul bordo.
Blu fisso		Livello di carica della batteria moderato (batteria 15-50%).
Verde fisso		Funzionamento normale (batteria > 50%).
Lampeggiante rossa e gialla alternata	Guasto o errore	Fare riferimento alla sezione "Risoluzione dei problemi" per i dettagli.
Lampeggiante rossa e blu alternata		
Lampeggiante rossa e verde alternata		
Giallo lampeggiante		
Rosso lampeggiante		

7. Risoluzione dei problemi

N.	Malfunzionamento	Possibili cause	Soluzioni
1	Il dispositivo non si accende.	Alimentazione della batteria insufficiente.	Caricare completamente il dispositivo prima di utilizzarlo per pulire la piscina.
		Temperatura della batteria troppo alta/bassa.	Utilizzare il dispositivo solo in un ambiente con temperatura compresa tra 10 °C (50 °F) e 40 °C (104 °F).
		Caricatore non alimentato o danneggiato.	Controllare se il caricatore è collegato saldamente e se la spia su di esso è accesa. Se la spina è collegata correttamente, ma la luce è spenta, il caricatore potrebbe essere difettoso. Contattare l'Assistenza Clienti Aiper.
2	Il dispositivo non si carica.	Temperatura della batteria troppo alta/bassa.	Utilizzare il dispositivo solo in un ambiente con temperatura compresa tra 10 °C (50 °F) e 40 °C (104 °F).
		Il mancato utilizzo prolungato del dispositivo ha causato la scarica della batteria.	Seguire la sezione "Spegnimento e stoccaggio dell'Aiper" nella guida "Manutenzione" per un corretto stoccaggio del dispositivo. Se il dispositivo non si carica a causa di un prolungato inutilizzo, contattare l'Assistenza Clienti Aiper.
3	Il dispositivo rimane troppo a lungo sullo scarico della piscina.	Il dispositivo è rimasto incastrato nello scarico della piscina.	Non aprire lo scarico della piscina mentre il dispositivo è in fase di pulizia. Se bloccato, il dispositivo si libererà da solo.
4	Il dispositivo si inclina o mostra prestazioni di pulizia ridotte in acqua.	La scatola del filtro è piena.	Svuotare e pulire accuratamente la scatola del filtro.
		Il filtro ultrasottile sostituibile MicroMesh™ è ostruito.	Sciacquare il filtro con un'idropulitrice ad alta pressione.
		L'elica potrebbe essere bloccata.	Controllare che non vi siano detriti sull'elica e, se necessario, pulirla. Per maggiori dettagli, fare riferimento alla sezione "Manutenzione" per "Pulizia dell'elica".

N.	Malfunzionamento	Possibili cause	Soluzioni
5	Il dispositivo non risale le pareti della piscina.	La scatola del filtro è piena.	Svuotare e pulire accuratamente la scatola del filtro.
		Il filtro ultrasottile sostituibile MicroMesh™ è ostruito.	Sciagquare il filtro con un'idropulitrice ad alta pressione.
		Il dispositivo è in Modalità Smart, ma il livello di carica della batteria è inferiore al 50%.	Ricaricare completamente il dispositivo, quindi utilizzarlo nuovamente in Modalità Smart.
6	Il dispositivo ha smesso di funzionare.	Se la spia di stato LED è rossa e gialla lampeggiante alternata, il motore della pompa dell'acqua potrebbe essere inceppato o malfunzionante.	Controllare che non vi siano detriti sull'elica e, se necessario, pulirla. Per maggiori dettagli, fare riferimento alla sezione "Manutenzione" per "Pulizia dell'elica".
		Se la spia di stato LED è rossa e blu lampeggiante alternata, il motore di azionamento sinistro potrebbe essere inceppato o malfunzionante.	Controllare che non vi siano detriti incastrati attorno alla spazzola a rullo e, se necessario, pulirla. Se la spazzola a rullo continua a non ruotare, contattare il servizio clienti Aiper.
		Se la spia di stato LED è rossa e verde lampeggiante alternata, il motore di azionamento destro potrebbe essere inceppato o malfunzionante	
		Se la spia di stato LED è giallo lampeggiante, il dispositivo potrebbe essere bloccato.	Attendere che il dispositivo si liberi oppure rimuoverlo manualmente dalla zona bloccata.
Se la spia di stato LED è rosso lampeggiante, la temperatura della batteria potrebbe essere troppo alta/bassa.	Il dispositivo interromperà l'attività in corso finché la temperatura non tornerà a un livello sicuro, per poi riprendere a funzionare.		

8. Garanzia

Questo prodotto ha superato il controllo di qualità e i test di sicurezza condotti dai nostri tecnici.

1. Il presente prodotto viene fornito con una garanzia che copre la batteria e il motore dell'articolo a partire dalla data di acquisto. Si applicheranno, di conseguenza, le disposizioni legali del rispettivo Paese per le condizioni di garanzia.
2. La garanzia decade, se il prodotto viene alterato, utilizzato in modo improprio o riparato da persone non autorizzate.
3. Questa garanzia si applica solo ai difetti di fabbricazione e non copre i danni derivanti dalla cattiva gestione del prodotto da parte del proprietario.
4. In caso di richiesta di riparazione durante il periodo di garanzia, è necessario presentare il numero d'ordine o la registrazione dell'acquisto.
5. Si tratta di una garanzia aggiuntiva offerta da AIPER INTELLIGENT SARL, 43-47 avenue de la Grande Armée, 75116 Parigi, Francia. La presente garanzia non pregiudica i rimedi gratuiti per difetto di conformità che il consumatore ha nei confronti del venditore, a norma di legge.
6. E-mail Garanzia: supporto@aiper.it

Dichiarazione di conformità (CE)

Shenzhen Aiper Intelligent Co., Ltd. dichiara che il presente prodotto è conforme a tutti i requisiti delle direttive UE applicabili 2014/53/UE e 2011/65/UE. Il testo completo della Dichiarazione di conformità è disponibile visitando il seguente collegamento:
<https://aiper.com/eu/productdoc>

La dichiarazione di conformità UE può essere richiesta al seguente indirizzo:
 AIPER INTELLIGENT SARL
 43-47 avenue de la Grande Armée, 75116 Parigi, Francia

Etichettatura ambientale



Scansionare questo codice QR per scoprire come riciclare il proprio imballaggio.



Points de collecte sur www.quefairede mesdechets.fr
 Privilégiez la réparation ou le don de votre appareil !

Points de collecte sur www.quefairede mesdechets.fr
 Privilégiez la réparation ou le don de votre appareil !



Questo simbolo indica che il presente prodotto non deve essere trattato come rifiuto domestico. Deve invece essere consegnato al punto di raccolta appropriato per il riciclaggio di apparecchiature elettriche ed elettroniche.

DE

Danke, dass Sie sich für Aiper entschieden haben.

Sie gehören nun zu den Millionen von Menschen, die Aiper bereits die Pflege ihres Pools anvertraut haben und den Komfort eines makellos sauberen Pools genießen.

Dieses Benutzerhandbuch hilft Ihnen, Ihr Gerät zu warten und sicherzustellen, dass es über Jahre hinweg mit maximaler Effizienz arbeitet. Bitte nehmen Sie sich einen Moment Zeit, um es durchzulesen.

Wenn Sie Fragen haben, besuchen Sie bitte unsere Website www.aiper.com und wenden Sie sich an unseren Kundendienst, wenn Sie Hilfe oder weitere Informationen benötigen.

Aiper Kundendienst:

Land	Gebührenfreie Nummer	Sprache
Deutschland	+49 8001012355	Deutsch

 E-Mail: service@aiper.com



Für Videoanleitung
scannen



QR-Code scannen,
um den Kundendienst
zu kontaktieren

1. WICHTIGE SICHERHEITSANWEISUNGEN

Bitte lesen Sie diese Bedienungsanleitung sorgfältig durch und befolgen Sie alle Warnhinweise und Anweisungen, wenn Sie Ihren Aiper Kabelloser Poolreinigungsroboter (im Folgenden als das „Gerät“ bezeichnet) benutzen. Bei Nichtbeachtung besteht die Gefahr eines Stromschlags, eines Brandes oder schwerer Verletzungen. Aiper haftet nicht für Verluste oder Verletzungen, die durch den unsachgemäßen Gebrauch dieses Geräts verursacht werden.

Zu Ihrer Sicherheit und um eine optimale Leistung des Geräts zu erreichen, lesen und befolgen Sie bitte diese Anleitung:

1. Dieses Gerät ist nicht dafür bestimmt, durch Personen (einschließlich Kinder) mit eingeschränkten physischen, sensorischen oder geistigen Fähigkeiten oder mangels Erfahrung und mangels Wissen benutzt zu werden, es sei denn, sie werden durch eine für ihre Sicherheit zuständige Person beaufsichtigt oder erhielten von ihr Anweisungen, wie das Gerät zu benutzen ist.
2. Kinder dürfen nicht mit dem Gerät spielen. Die Reinigung und Wartung durch den Benutzer darf nicht von Kindern ohne Aufsicht durchgeführt werden.
3. Kinder sollten beaufsichtigt werden, um sicherzustellen, dass sie nicht mit dem Gerät spielen.
4. Achten Sie darauf, dass Kinder nicht versuchen, das Gerät zu berühren, während es in Betrieb ist.
5. Erlauben Sie Kindern unter keinen Umständen, sozusagen auf dem Gerät mitzufahren.
6. Betreiben Sie das Gerät nicht, wenn sich Menschen oder Tiere im Pool befinden.
7. Fassen Sie während des Betriebs nicht in das Gerät, da dies zu Verletzungen führen kann.
8. Lassen Sie Ihr Gerät nicht außerhalb des Wassers laufen, da dies zu einer Überhitzung führen kann.
9. Ein Ladegerät, das für einen Akkutyp geeignet ist, kann bei Verwendung mit einem anderen Akkutyp eine Brandgefahr darstellen.
10. **WARNUNG:** Verwenden Sie zum Aufladen des Akkus nur das abnehmbare Netzteil, das mit diesem Gerät geliefert wird.
11. Das Lithium-Akkupack in diesem Gerät hat 14,4V und 7800mAh, zwölf Zellen, und ist kompatibel mit dem Ladegerät Modell GC44-168260-2C. Der Akku muss vor der Entsorgung des Geräts gemäß den örtlichen Gesetzen und Vorschriften entfernt und entsorgt werden.

12. Dieses Gerät darf nur mit Lithium-Akkupacks Modell C1264C5 verwendet werden.
13. Das Gerät enthält Akkus, die nur von Fachleuten ausgewechselt werden können. Um den Akku des Geräts zu ersetzen, wenden Sie sich bitte an den Kundendienst.
14. Dieses Gerät enthält Akkus, die nicht austauschbar sind. Wenn der Akku das Ende seiner Lebensdauer erreicht hat, muss das Gerät ordnungsgemäß entsorgt werden.
15. Seien Sie sich der Gefahr bewusst, dass die Pole des akkubetriebenen Geräts oder des Akkus durch Metallgegenstände kurzgeschlossen werden können.
16. Falls aus einem beschädigten Gerät eine unbekannte Flüssigkeit austritt, vermeiden Sie den Kontakt mit dieser Flüssigkeit. Wenn Sie mit einer Fremdflüssigkeit in Kontakt kommen, insbesondere mit den Augen oder anderen empfindlichen Körperteilen, spülen Sie diese sofort mit Wasser. Flüssigkeit, die von einer beschädigten Batterie austritt, kann Hautreizungen oder Verbrennungen verursachen.
17. Setzen Sie das Gerät oder den Akku keinem Feuer oder übermäßigen Temperaturen aus. Wird der Akku Feuer oder Temperaturen über 130 °C (265°F) ausgesetzt, kann es zu einer Explosion kommen.
18. Nehmen Sie das Gerät aus dem Ladegerät, und schalten Sie die Power-Taste des Geräts aus, bevor Sie den Akku herausnehmen, um das Gerät zu entsorgen.
19. Vor der Entsorgung des Geräts muss der Akku separat entfernt und gemäß den örtlichen Gesetzen und Vorschriften entsorgt werden.
20. Bitte entsorgen Sie verbrauchte Akkus entsprechend den örtlichen Gesetzen und Vorschriften.
21. Verbrennen Sie das Gerät nicht, auch wenn es stark beschädigt ist. Der Akku kann bei einem Brand explodieren.
22. Stellen Sie sicher, dass Ihr Gerät ausgeschaltet und die Ladestation trocken ist, bevor Sie es mit dem Ladegerät aufladen. Während des Ladevorgangs sollte Ihr Gerät an einem kühlen, gut belüfteten Ort aufbewahrt werden. Decken Sie das Gerät während des Ladevorgangs nicht zu, da dies zu einer Überhitzung der Komponenten führen kann.
23. **WARNUNG:** Ersetzen Sie beschädigte Kabel sofort, um die Gefahr eines Stromschlags zu reduzieren.
24. Wenn das Netzkabel beschädigt ist, muss es von einem qualifizierten Elektriker oder dem Aiper-Kundendienst ausgetauscht oder repariert werden, um jegliche Gefahr zu vermeiden.
25. Das Netzgerät darf nicht repariert und nicht mehr verwendet werden, wenn es beschädigt oder defekt ist.
26. Nur zertifizierte Fachleute sollten die versiegelte Antriebseinheit Ihres Geräts zerlegen.

27. Verwenden Sie das Gerät nur wie in dieser Anleitung beschrieben.
Verwenden Sie nur Anbaugeräte, die vom Hersteller empfohlen oder verkauft werden.
28. Betreiben Sie Ihren Gerät nicht gleichzeitig mit anderen Geräten, wie z. B. einem Poolfilter, Reinigungsgerät oder Reiniger.
29. Wenn Sie Ihr Gerät ins Wasser legen, muss die Vorderseite des Geräts nach oben zeigen und sollte niemals auf den Kopf gestellt oder ins Pool geworfen werden.
30. Achten Sie auf Ihre Schritte und halten Sie sich im Gleichgewicht, wenn Sie in der Nähe des Pools arbeiten.
31. Lassen Sie das Gerät nicht fallen, durchbohren Sie nicht das Gehäuse und beschädigen Sie es nicht absichtlich, da dies zum Erlöschen der Garantie führen kann.
32. Trennen Sie den Poolreinigungsroboter vom Stromnetz, bevor Sie Wartungsarbeiten, wie z. B. die Reinigung des Filters, durchführen.
33. Vor der Reinigung oder Wartung des Ladegeräts muss der Stecker aus der Steckdose gezogen werden.
34. Wenn Sie das Ladegerät über einen längeren Zeitraum nicht benutzen, ziehen Sie bitte den Stecker.
35. Wenn Sie das Gerät nicht benutzen, bewahren Sie es in einem kühlen, gut belüfteten Raum auf.
36. VORSICHT:
 - NUR FÜR DIE VERWENDUNG IN POOLS.
 - DIE PUMPE DARF NICHT TROCKEN LAUFEN.
 - NUR ZUR VERWENDUNG MIT DEM GENEHMIGTEN Aiper-LADEGERÄT MODELL GC44-168260-2C.

**BEWAHREN SIE DIESE
BEDIENUNGSANLEITUNG
GUT AUF**

2. Produktbestandteile

2.1 Verpackungsinhalt

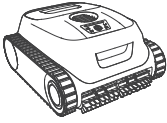

Poolreinigungsroboter × 1

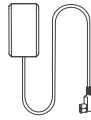

Ladegerät × 1



Haken × 1



Benutzerhandbuch × 1



Extra Austauschbarer
MicroMesh™- Ultrafeinfilter × 2



Extra Walzenbürste × 2

2.2 Komponentenübersicht

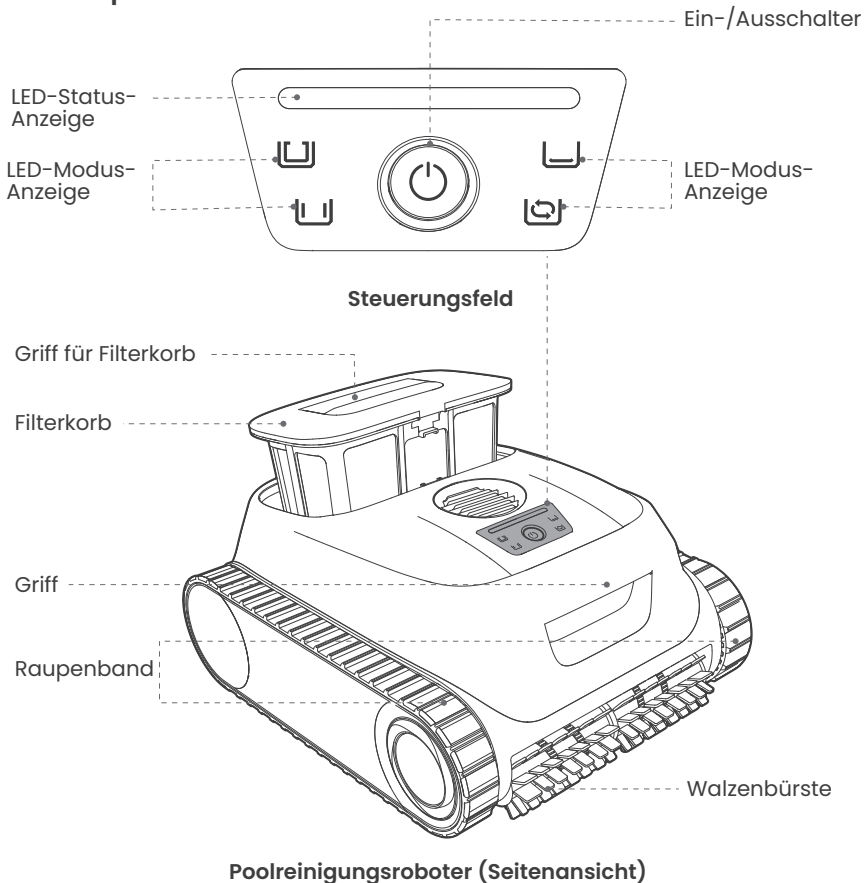

3. Wie Sie Ihre Aiper Scuba P1 benutzen

3.1 Betriebsbedingungen

Bitte stellen Sie sicher, dass das Gerät nur in den angegebenen Poolumgebungen verwendet wird. Schäden, die durch die Verwendung außerhalb dieser Bedingungen entstehen, sind nicht von der Garantie abgedeckt.

• Wassertemperatur	10–40 °C (50–104 °F)
• pH-Wert	7,0–7,8
• Chlor	Maximal 4 ppm
• Natriumchlorid	Maximal 5 000 ppm

3.2 Ladevorgang

VORSICHT:

Bitte laden Sie das Gerät vollständig auf, bevor Sie es zur Reinigung des Pools verwenden.

Laden Sie das Gerät nicht in direktem Sonnenlicht auf.

Option zum Aufladen:

Entfernen Sie vor dem Aufladen die Abdeckung der Ladestation und stellen Sie sicher, dass der Ladeanschluss trocken ist. Wenn Wasser oder Feuchtigkeit in den Anschluss eingedrungen ist, wischen Sie ihn mit einem sauberen Tuch trocken, bevor Sie Ihr Gerät aufladen.

Verwenden Sie das mitgelieferte Gleichstromladegerät. Schließen Sie das Ladegerät an die Ladestation des Geräts an und stecken Sie es dann in eine beliebige Steckdose; die LED-Statusanzeige pulsiert während des Ladevorgangs und leuchtet grün, wenn das Gerät vollständig geladen ist.

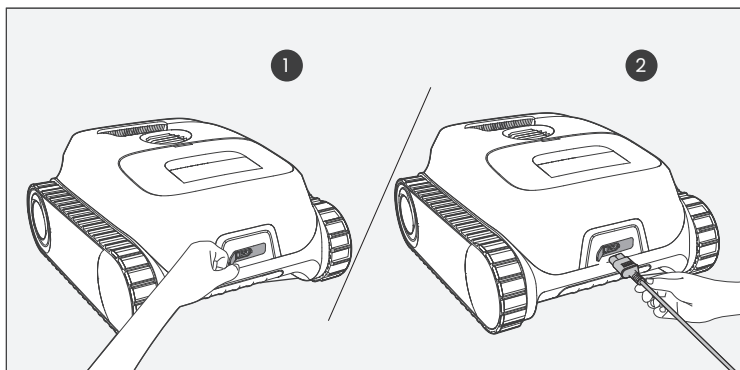

3.3 Wählen des Filters

Es werden zwei unterschiedlich dicke Filter angeboten: ein auswechselbarer MicroMesh™-ultrafeinfilter und ein Filterkorb.

Der auswechselbarer MicroMesh™-ultrafeinfilter kann Partikel mit einer Größe von 3-10µm abfangen, z. B. Schlamm und einige Algen. Wenn die sichtbaren Verunreinigungen minimal sind (z. B. Steine, Blätter, Sand, Schutt, Haare) und das Wasser trüb erscheint oder einige Algen aufweist, empfiehlt es sich, sowohl den Filterkorb als auch den auswechselbarer MicroMesh™-ultrafeinfilter zu verwenden.

Wenn eine große Menge an sichtbaren Verunreinigungen vorhanden ist, wird empfohlen, nur den Filterkorb und nicht den auswechselbarer MicroMesh™-ultrafeinfilter zu verwenden.

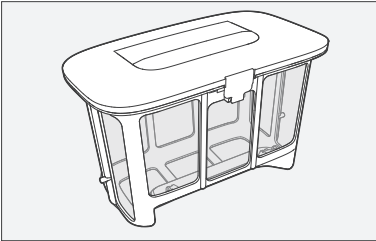

Filterkorb

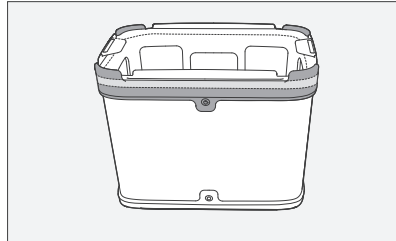

Auswechselbarer MicroMesh™-Ultrafeinfilter

3.4 Reinigungsprozess

1. Halten Sie die -Taste 2 Sekunden lang gedrückt, um das Gerät ein- bzw.

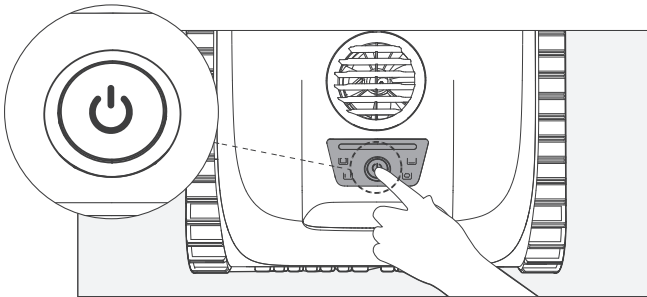

2. Standardmäßig startet das Gerät im Intelligenten Modus. Drücken Sie kurz die -Taste, um die vier Reinigungsmodi zu durchlaufen und einen auszuwählen: Intelligenter Modus, Poolboden-Modus, Poolwand-Modus und Periodischer Modus.

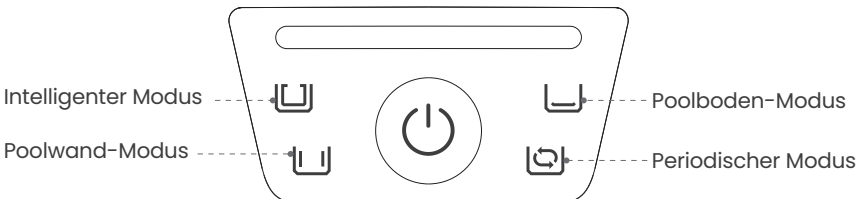

Tauchen Sie das Gerät nach dem Einschalten und der Auswahl eines Reinigungsmodus innerhalb von 30 Sekunden in das Schwimmbecken ein, um ein automatisches Abschalten zu verhindern. Sobald das Gerät den Boden des Schwimmbeckens erreicht hat, beginnt es innerhalb von 10 Sekunden nach dem Bodenkontakt mit dem ausgewählten Reinigungsprogramm.

Die Details der einzelnen Reinigungsmodi werden im Folgenden beschrieben:

- **Intelligenter Modus:** Das Gerät reinigt die Wände und den Boden Ihres Pools nacheinander und plant seinen Weg anhand des Akkustands.

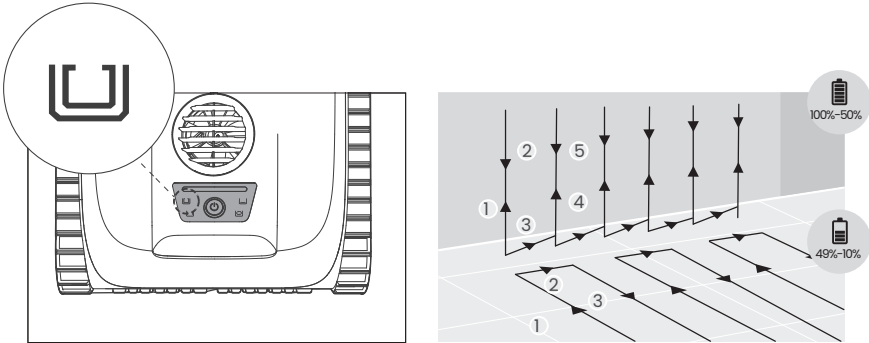

Intelligenter Modus

- **Poolboden-Modus:** Das Gerät reinigt den Boden des Schwimmbeckens auf einer S-förmigen Route, ohne emporzuklettern oder Wände zu reinigen.

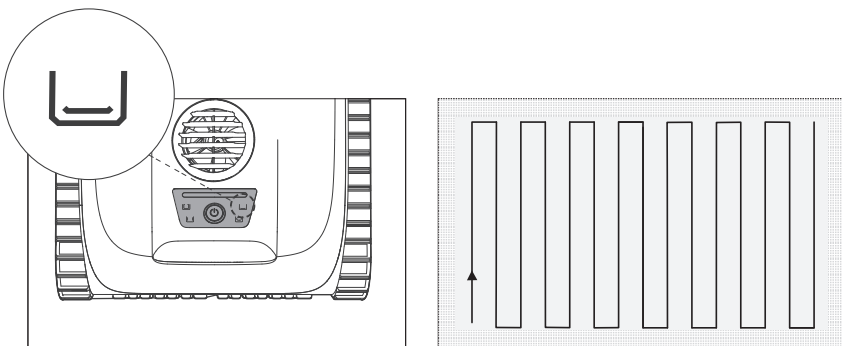

Poolboden-Modus

- Poolwand-Modus: Das Gerät reinigt die Beckenwände auf einer N-förmigen Route. In diesem Modus reinigt das Gerät nicht den Boden des Pools.

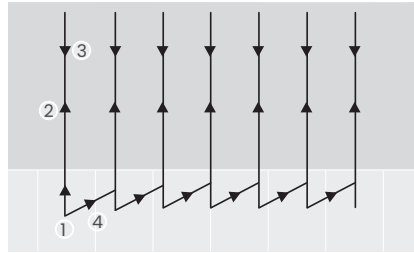
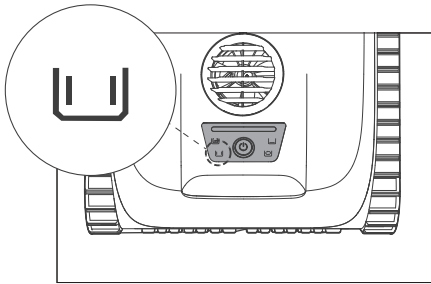

Poolwand-Modus

- Periodischer Modus: Wenn das Gerät vollständig aufgeladen ist, reinigt es den Poolboden eine Woche lang automatisch alle 48 Stunden, wobei jede Reinigung 45 Minuten dauert.

Um die periodische Reinigung zu beenden und in einen anderen Reinigungsmodus wechseln, entfernen Sie das Gerät aus Ihrem Pool, wenn er nicht gereinigt wird. Drücken Sie die  -Taste, um die Reinigungsmodi zu durchlaufen und den gewünschten auszuwählen, und setzen Sie das Gerät wieder in den Pool. Das Gerät reinigt nun gemäß dem ausgewählten Plan.

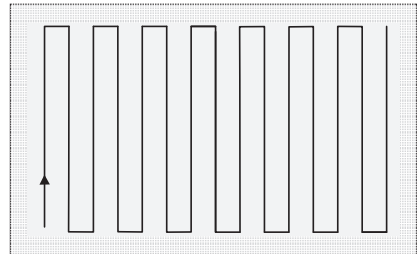
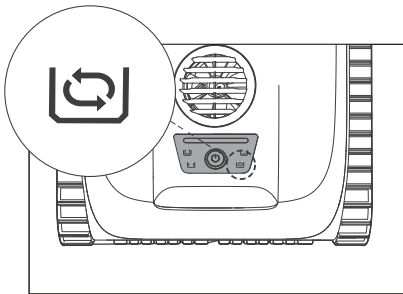

Periodischer Modus

Wenn Ihr Pool einen rautenförmigen, schalenförmigen oder sonstigen komplexen Boden hat, verwenden Sie den Modus „Adaptiver Pfad“.

Wie Sie den Adaptiver Pfad aktivieren:
Halten Sie die  6 Sekunden lang gedrückt, bis Sie zwei Pieptöne hören. Lassen Sie dann die Taste los und drücken Sie sie zweimal. Alle vier Modusanzeigen leuchten auf – dies signalisiert, dass das Gerät erfolgreich den Modus „Adaptiver Pfad“ aktiviert hat.

Hinweis: Im Modus „Adaptiver Pfad“ reinigt das Gerät den Boden und die Wände des Pools und nutzt keine S-förmige Flugbahn.

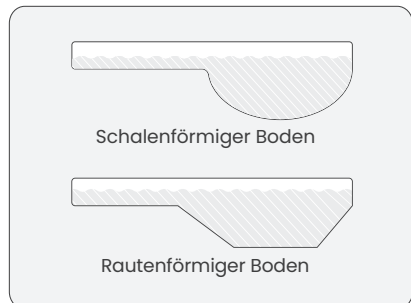

3. Wenn der Akkustand niedrig ist, was durch eine stetig rot leuchtende LED-Status-Anzeige signalisiert wird, stoppt das Gerät den aktuellen Reinigungsvorgang und parkt automatisch am Beckenrand.

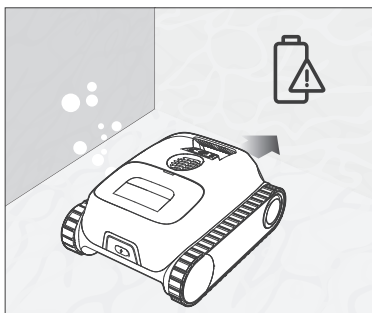

4. Der Benutzer kann den Haken an jede handelsübliche teleskopische Poolstange (nicht im Lieferumfang enthalten) anschließen, um die Reichweite des Hakens zu vergrößern. Haken Sie den Griff des Geräts ein und heben Sie das Gerät aus dem Wasser.

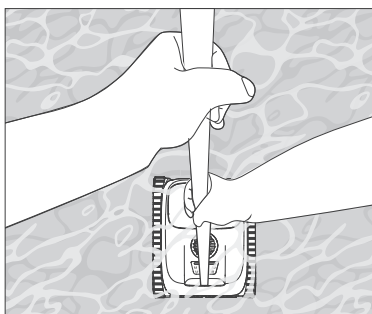
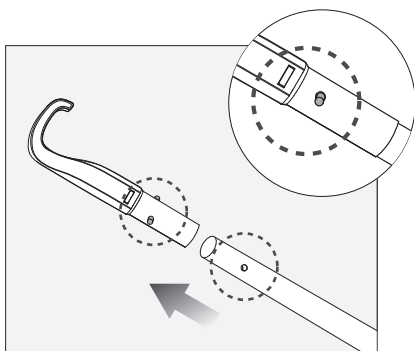

5. Lassen Sie das Wasser aus dem Gerät ablaufen, bevor Sie es verstauen oder aufladen.

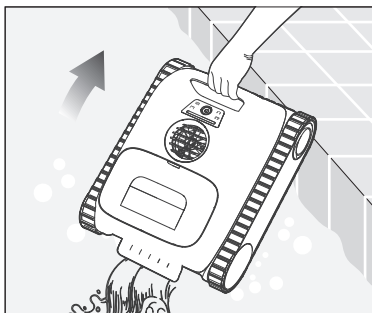

4. Wartung

4.1 Reinigung des Filterkorbs

1. Stellen Sie das Gerät auf eine ebene Fläche.
2. Halten Sie das Gerät mit einer Hand und heben Sie mit der anderen Hand den Griff des Filterkorbs an, um ihn zu entfernen.

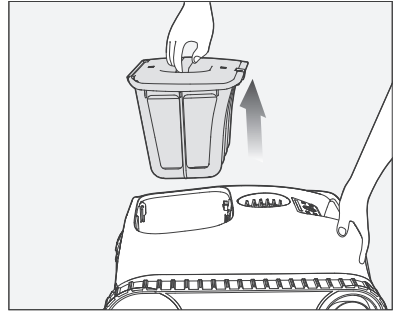

3. Drücken Sie auf die Verriegelung des Filterkorbs und heben Sie den Griff der Oberschale an, um sie zu öffnen.

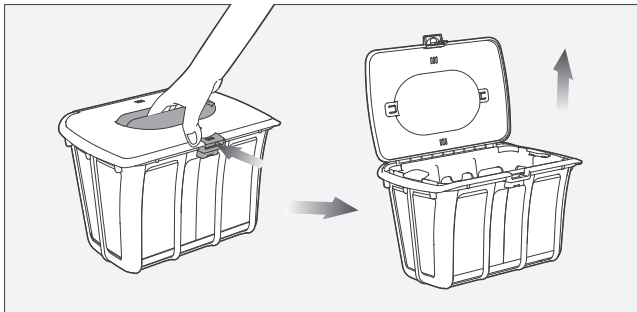

4. Entleeren Sie den Filterkorb und entfernen Sie den auswechselbaren MicroMesh™-ultrafeinfilter

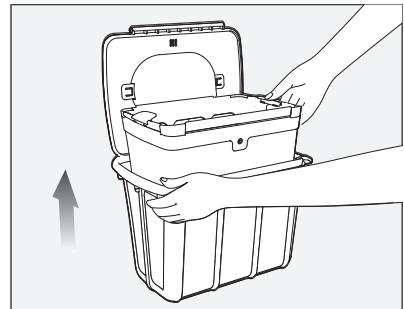
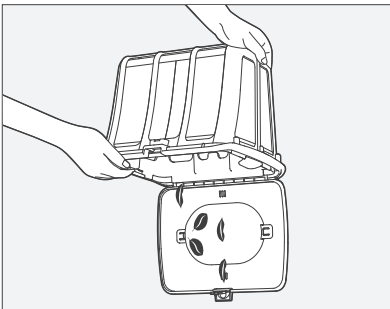

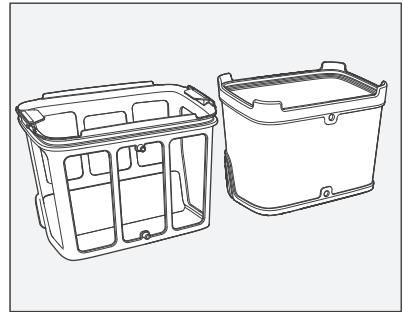
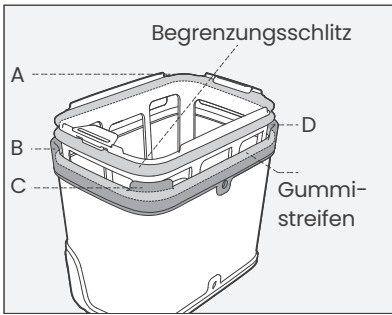

Entfernen Sie die Verriegelungen A, B, C und D des Gummi-streifens des auswechselbarer MicroMesh™-ultrafeinfilters aus dem Begrenzungsschlitz.

5. Spülen Sie den auswechselbarer MicroMesh™-ultrafeinfilter und den Filterkorb separat aus.

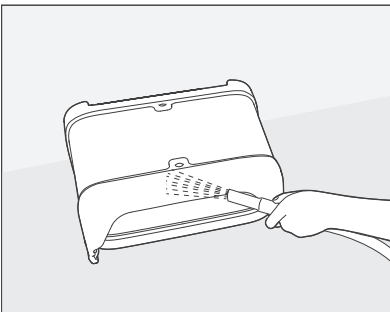
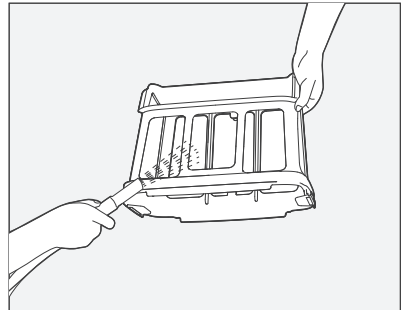
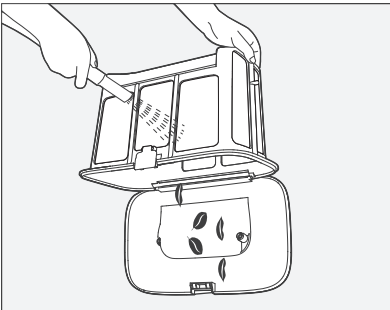

Der auswechselbarer MicroMesh™-ultrafeinfilter muss innen und außen gespült werden. Falls nötig, können Sie ihn von Hand schrubben.

6. Setzen Sie den Filter nach dem Trocknen des auswechselbarer MicroMesh™-ultrafeinfilters und des Filterkorbs in den Filterkorb und setzen den Filterkorb wieder in das Gerät ein.

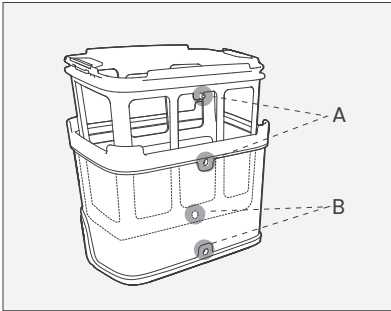

Achten Sie darauf, dass A und B auf dem Filterkorb mit A und B auf dem auswechselbarer MicroMesh™-ultrafeinfilter übereinstimmen.

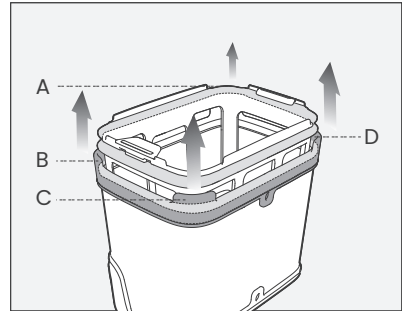

Ziehen Sie nacheinander die vier Ecken A, B, C und D am Gummistreifen hoch. Achten Sie darauf, dass er in dem Begrenzungsschlitz des auswechselbarer MicroMesh™-ultrafeinfilters steckt.

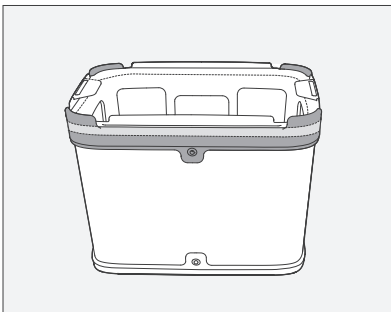

Prüfen Sie nach dem Einbau, ob sich der Gummistreifen in dem Begrenzungsschlitz befindet.

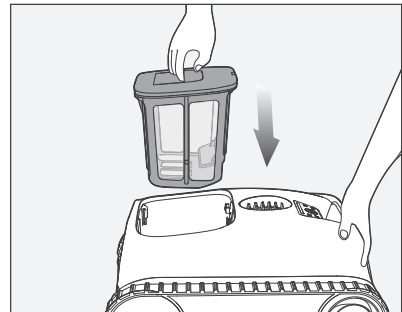

7. Vergewissern Sie sich nach dem Wiedereinsetzen, dass der Filterkorb fest sitzt. Ziehen Sie den Griff vorsichtig nach oben, um zu prüfen, ob das Gerät eingerastet ist.

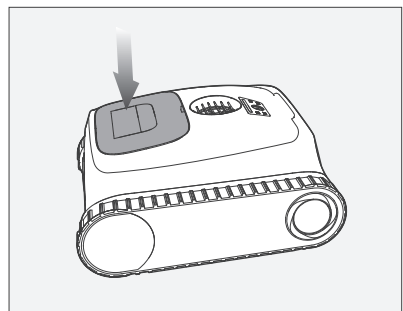

Anmerkungen:

- Nehmen Sie das Gerät nach jedem Reinigungsvorgang sofort aus dem Pool und reinigen Sie den Filterkorb sofort. Lassen Sie das Gerät nicht für längere Zeit im Pool.
- Das Trocknen des auswechselbarer MicroMesh™-ultrafeinfilters und des Filterkorbs nach jeder Reinigung ist nicht erforderlich und wird nur empfohlen, um feuchtigkeitsbedingte Gerüche zu vermeiden.
- Wenn Sie Ihr Gerät, einschließlich des auswechselbarer MicroMesh™-ultrafeinfilters und des Filterkorbs, trocknen oder aufbewahren, sollten Sie es an einem gut belüfteten Ort und vor direkter Sonneneinstrahlung geschützt aufbewahren.
- Der auswechselbarer MicroMesh™-ultrafeinfilter kann Partikel bis zu einer Größe von 3-10 µm abfangen, z. B. Schlamm und einige Algen. Wenn die sichtbaren Verunreinigungen minimal sind (z. B. Steine, Blätter, Sand, Schutt, Haare) und das Wasser trüb erscheint oder einige Algen aufweist, wird empfohlen, sowohl den Filterkorb als auch den auswechselbarer MicroMesh™-ultrafeinfilter zu verwenden. Bei einem hohen Anteil an sichtbaren Verunreinigungen wird empfohlen, nur den Filterkorb und nicht den auswechselbarer MicroMesh™-ultrafeinfilter zu verwenden.
- Es ist ratsam, den auswechselbarer MicroMesh™-ultrafeinfilter und den Filterkorb mit einer Hochdruck-Wasserpistole zu reinigen, um eine gründliche Reinigung zu gewährleisten.
- Nach mehrmaligem Gebrauch kann die Oberfläche des auswechselbarer MicroMesh™-ultrafeinfilters Abnutzungserscheinungen aufweisen, was seine Leistung jedoch nicht beeinträchtigt.
- Der auswechselbarer MicroMesh™-ultrafeinfilter ist ein Verbrauchsartikel und sollte nach ungefähr 30 Anwendungen ausgetauscht werden, um eine effektive Filterung zu gewährleisten.

4.2 Reinigung des Propellers

1. Verwenden Sie einen Schlitzschraubendreher, um die Ablaufabdeckung aufzuhebeln.

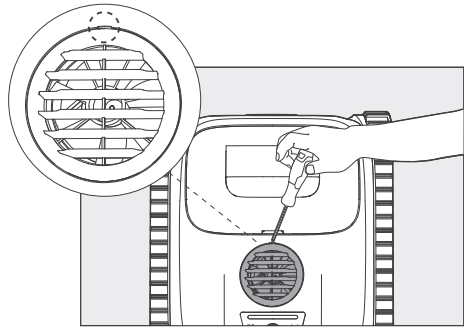

2. Entfernen Sie nach dem Abnehmen der Ablaufabdeckung die Propellerabdeckung, um den Propeller freizulegen.

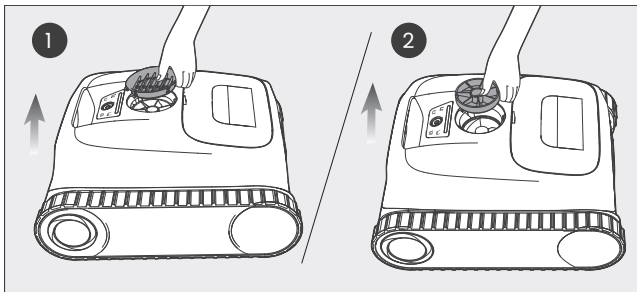

3. Entfernen Sie alle Verunreinigungen, die sich im Propeller fangen haben.

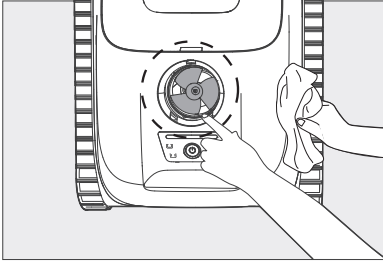

4. Bringen Sie nach der Reinigung des Propellers die Propellerabdeckung und die Ablaufabdeckung wieder an.

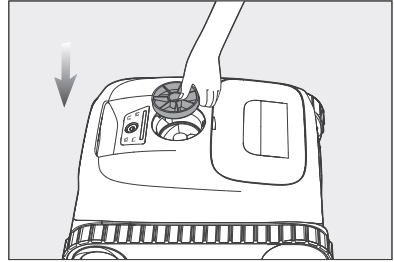

5. Richten Sie die A-, B- und C-Clips am Ablaufabdeckung an denen des Geräts aus. Stecken Sie die A- und B-Clips der Ablaufabdeckung in das Gerät und drücken Sie dann den C-Clip nach unten, bis er sicher befestigt ist.

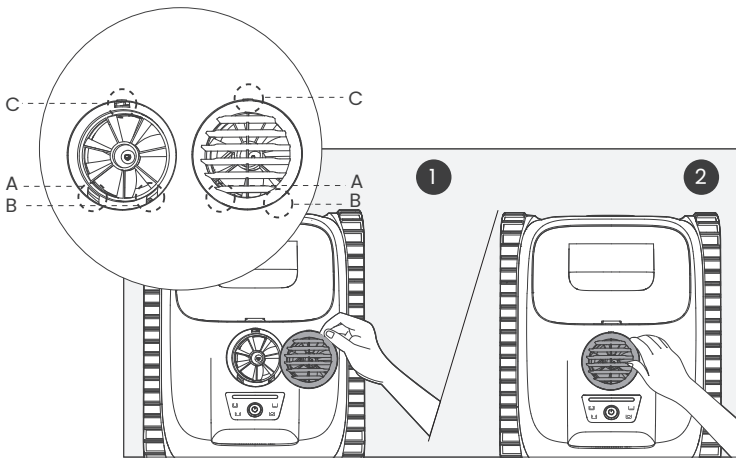

4.3 Auswechseln des Raupenbands

1. Nehmen Sie die seitliche Abdeckplatte vom Gerät ab: Legen Sie das Gerät auf die Seite, drücken Sie die 4 Clips an der seitlichen Abdeckplatte nach innen und hebeln Sie sie auf, und nehmen Sie die seitliche Abdeckplatte nach oben ab.

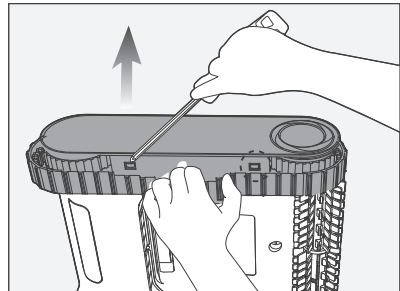

2. Entfernen Sie die Schrauben und die Führungshülse vom Hinterrad.

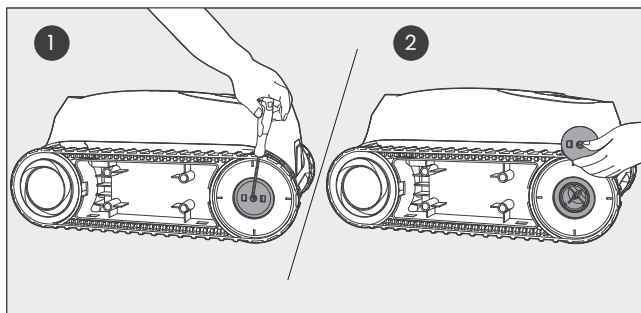

3. Entfernen Sie das Hinterrad und das Raupenband des Geräts, indem Sie vorsichtig an jedem Teil ziehen.

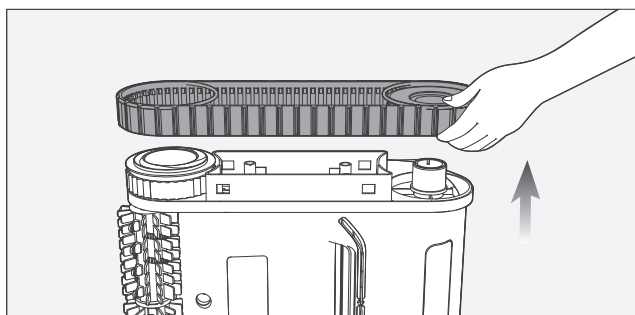

4. Richten Sie die Zahnräder des Ersatz-Raupenband an den Zahnrädern beider Räder aus. Montieren Sie das Hinterrad und das Raupenband wieder und vergewissern Sie sich, dass sie an der Kettenführung befestigt sind.

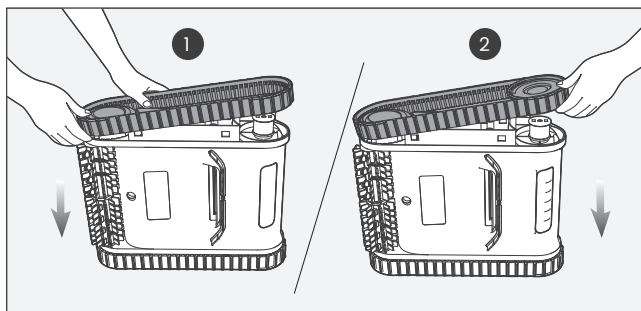

5. Bringen Sie die Führungshülse für das Hinterrad an und achten Sie darauf, dass die Oberseite der drei Schäfte mit dem Loch am Gerät übereinstimmt.

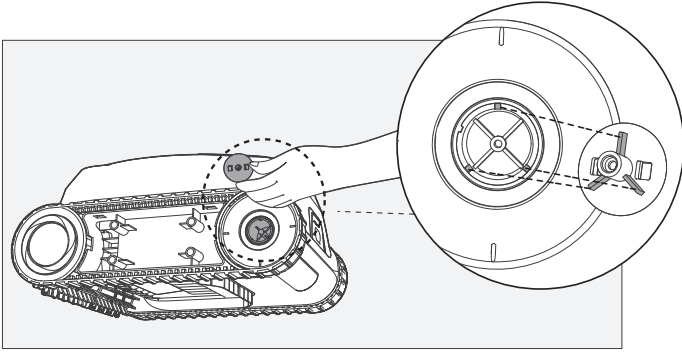

6. Ziehen Sie die Schrauben fest und bringen Sie die seitliche Abdeckplatte wieder an. Wiederholen Sie diesen Schritt für das andere Raupenband.

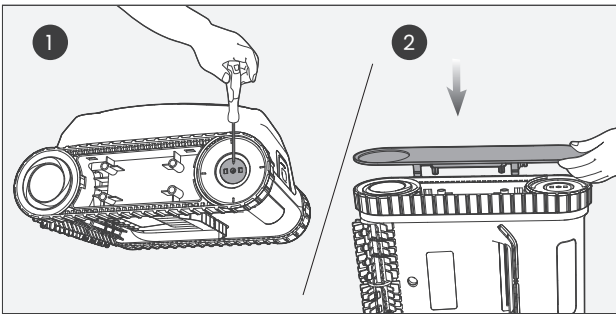

4.4 Auswechseln der Walzenbürste

1. Entfernen Sie alle Silikonschnallen von Ihrer aktuellen Walzenbürste.

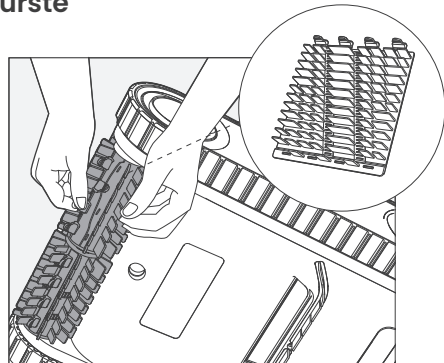

2. Nehmen Sie nach dem Entfernen die ErsatzWalzenbürste und richten Sie die Silikonschnallen an den Schlitzen aus. Drücken Sie die Schnallen in jeden Schlitz, um die neue Walzenbürste an Ihrem Gerät zu befestigen. Wiederholen Sie diesen Schritt für die andere Walzenbürste.

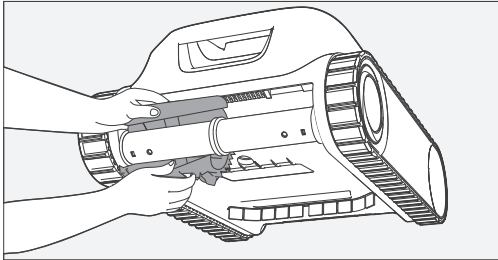









4.5 Ausschalten und Aufbewahren des Aiper

Wenn Ihr Aiper-Gerät in der Nebensaison, z. B. im Winter oder während langer Urlaube, nicht benutzt wird, sollten Sie die folgenden Schritte befolgen, um es in Topform zu halten:

1. Laden Sie das Gerät vollständig auf, bevor Sie es einlagern. Stellen Sie sicher, dass das Gerät ausgeschaltet und vom Ladegerät getrennt ist, bevor Sie es einlagern.
2. Reinigen Sie das gesamte Gerät gründlich, einschließlich der Ober- und Unterschale, der Räder, der Bürsten und der Ladestation, um jeglichen Schmutz zu entfernen.
3. Trocknen Sie das Gerät mit einem Papiertuch oder einem weichen Tuch ab und stellen Sie sicher, dass die Abdeckung der Ladestation richtig geschlossen ist.
4. Lagern Sie das Gerät in seiner Originalverpackung an einem kühlen, trockenen und gut belüfteten Ort.
5. Laden Sie den Akku alle sechs Monate auf, um seinen Zustand zu erhalten.

5. Technische Daten

Modell: PRE1
Poolgröße: 150 m ² / 1 600 Fuß ²
Nenneingang: 16,8 V=2,6 A
Ladegerätmodell: GC44-168260-2C
Ladegerät-Eingang: 100-240 V~, 50/60 Hz, 1,5 A
Ladegerät-Ausgang: 16,8 V=2,6 A
Aufladezeit: 3-4 Stunden
Absaugleistung: 15000 L/h (3 960 G/h)
Akkulaufzeit: 150 Minuten
Akkukapazität: 7 800 mAh (112,32Wh)
Akkuspannung: 14,4 V
Wasserschutzklasse: IPX8
Maximale Wassertiefe: 3 m (10 Fuß)
Frequenzbereich: 2,4-2,483 GHz, Maximale Strahlungsleistung (EIRP): 20dBm

	Gleichstrom.
	Wechselstrom.
	Geräte der Klasse II.
	Schaltnetzteil.
	Polarität des Gleichstromanschlusses.
	Kurzschlussfester Sicherheitstrenntransformator.
	Nur zur Verwendung in Innenräumen.
	Wenn die Stifte der Steckerteile beschädigt sind, muss das Steckernetzteil verschrottet werden.
	Lesen Sie die Bedienungsanleitung sorgfältig.

6. LED-Status-Anzeige

Status-Anzeige	Gerätestatus	Statusbeschreibung
Rot pulsierend	Aufladen	Aufladen (Akku < 15%).
Blau pulsierend		Aufladen (Akku 15-50%).
Grün pulsierend		Aufladen (Akku > 50%).
Grün stetig		Laden abgeschlossen.
Rot stetig	Standby oder Reinigung	Akku fast leer (Batterie < 15%). Die Aufgabe wird gestoppt, und das Gerät parkt automatisch am Rand.
Blau stetig		Akkuverbrauch reduzieren (Akku 15-50%).
Grün stetig		Normaler Betrieb (Akku > 50%).
Blinkt abwechselnd rot und gelb	Störung oder Fehler	Einzelheiten finden Sie im Abschnitt „Fehlerbehebung“.
Blinkt abwechselnd rot und blau		
Blinkt abwechselnd rot und grün		
Gelb blinkend		
Rot blinkend		

7. Fehlerbehebung

NR.	Fehlfunktion	Mögliche Ursachen	Lösungen
1	Das Gerät schaltet sich nicht ein.	Unzureichende Akkuleistung.	Laden Sie das Gerät vollständig auf, bevor Sie versuchen, Ihr Pool reinigen zu lassen.
		Akkutemperatur zu hoch/niedrig.	Betreiben Sie das Gerät nur in einer Umgebung zwischen 10 °C (50 °F) und 40 °C (104 °F).
2	Gerät wird nicht geladen.	Ladegerät nicht eingeschaltet oder beschädigt.	Prüfen Sie, ob das Ladegerät sicher angeschlossen ist und ob die Kontrollleuchte am Ladegerät leuchtet. Wenn der Stecker richtig angeschlossen ist, aber das Licht nicht leuchtet, ist das Ladegerät möglicherweise defekt. Bitte wenden Sie sich an den Aiper-Kundendienst.
		Akkutemperatur zu hoch/niedrig.	Betreiben Sie das Gerät nur in einer Umgebung zwischen 10 °C (50 °F) und 40 °C (104 °F).
		Durch längere Nichtbenutzung des Geräts hat sich der Akku entladen.	Befolgen Sie den Abschnitt „Ausschalten und Aufbewahren des Aiper“ in der Anleitung „Wartung“, um das Gerät ordnungsgemäß aufzubewahren. Sollte sich das Gerät aufgrund längerer Nichtbenutzung nicht aufladen lassen, wenden Sie sich bitte an den Aiper-Kundendienst.
3	Das Gerät bleibt zu lange auf dem Abfluss des Pools.	Das Gerät hat sich im Abfluss des Pools verfangen.	Öffnen Sie den Abfluss des Pools nicht, während das Gerät die Reinigung durchführt. Wenn es feststeckt, befreit sich das Gerät selbst.
4	Das Gerät kippt oder zeigt eine verminderte Reinigungsleistung im Wasser.	Der Filterkorb ist voll.	Bitte entleeren und reinigen Sie den Filterkorb gründlich.
		Der auswechselbarer MicroMesh™-ultrafeinfilter ist verstopft.	Bitte spülen Sie den Filter mit einer Hochdruck-Wasserpistole aus.
		Ist möglicherweise der Propeller blockiert.	Überprüfen Sie den Propeller auf Verunreinigungen und reinigen Sie ihn bei Bedarf. Einzelheiten dazu finden Sie im Abschnitt „Wartung“ unter „Reinigung des Propellers“.

NR.	Fehlfunktion	Mögliche Ursachen	Lösungen
5	Das Gerät klettert nicht an den Poolwänden hoch.	Der Filterkorb ist voll.	Bitte entleeren und reinigen Sie den Filterkorb gründlich.
		Der auswechselbarer MicroMesh™-ultrafeinfilter ist verstopft.	Bitte spülen Sie den Filter mit einer Hochdruck-Wasserpistole aus.
		Das Gerät befindet sich im Intelligenten Modus, aber der Akkustand liegt unter 50%.	Laden Sie das Gerät vollständig auf und betreiben Sie es dann wieder im Intelligenten Modus.
6	Das Gerät funktioniert nicht mehr.	Wenn die LED-Status-Anzeige abwechselnd rot und gelb blinkt, ist der Motor der Wasserpumpe möglicherweise verstopft oder defekt.	Überprüfen Sie den Propeller auf Verunreinigungen und reinigen Sie ihn bei Bedarf. Einzelheiten dazu finden Sie im Abschnitt „Wartung“ unter „Reinigung des Propellers“.
		Wenn die LED-Status-Anzeige abwechselnd rot und blau blinkt, ist der linke Antriebsmotor möglicherweise verstopft oder defekt.	Prüfen Sie, ob sich Schmutz um die Walzenbürste herum verfangen hat, und reinigen Sie sie bei Bedarf. Wenn sich die Walzenbürste immer noch nicht dreht, wenden Sie sich bitte an den Aiper-Kundendienst.
		Wenn die LED-Status-Anzeige abwechselnd rot und grün blinkt, ist der rechte Antriebsmotor möglicherweise verstopft oder defekt.	
		Wenn die LED-Status-Anzeige gelb blinkt, steckt das Gerät möglicherweise fest.	Warten Sie, bis sich das Gerät von selbst befreit, oder entfernen Sie es manuell aus dem Bereich, in dem es feststeckt.
		Wenn die LED-Status-Anzeige rot blinkt, ist möglicherweise die Akkutemperatur zu hoch/niedrig.	Das Gerät unterbricht die laufende Aufgabe, bis die Temperatur wieder ein sicheres Niveau erreicht hat, und nimmt dann die Arbeit wieder auf.

8. Garantie

Dieses Produkt hat die von unseren Technikern durchgeführte Qualitätskontrolle und Sicherheitsprüfung bestanden.

1. Dieses Produkt wird mit einer Garantie geliefert, die den Akku und den Motor Ihres Artikels ab dem Kaufdatum abdeckt.
2. Diese Garantie erlischt, wenn das Produkt verändert, missbraucht oder von nicht autorisierten Personen repariert wurde.
3. Diese Garantie erstreckt sich nur auf Fabrikationsfehler und deckt keine Schäden ab, die durch unsachgemäße Handhabung des Produkts durch den Besitzer entstehen.
4. Die Bestellnummer oder der Kaufbeleg muss bei jeder Reparaturanforderung während der Garantiezeit vorgelegt werden.
5. Dies ist eine zusätzliche Garantie, die von AIPER INTELLIGENT SARL, 43-47 avenue de la Grande Armée, 75116 Paris, Frankreich, angeboten wird. Diese Garantie berührt nicht die unentgeltlichen Rechtsbehelfe wegen Nichteinhaltung von Eigenschaften, die dem Verbraucher gegenüber dem Verkäufer nach dem Gesetz zustehen.
6. Garantie E-Mail: service@aiper.com

Konformitätserklärung (CE)

Shenzhen Aiper Intelligent Co., Ltd. erklärt hiermit, dass dieses Produkt allen Anforderungen der geltenden EU-Richtlinien 2014/53/EU & 2011/65/EU entspricht - den vollständigen Text der Konformitätserklärung finden Sie unter dem folgenden Link:
<https://aiper.com/eu/productdoc>

Die EU-Konformitätserklärung kann unter der unten angegebenen Adresse angefordert werden:
 AIPER INTELLIGENT SARL
 43-47 Avenue de la Grande Armée, 75116 Paris, Frankreich



Points de collecte sur www.quefairedesdechets.fr
 Privilégiez la réparation ou le don de votre appareil !

Points de collecte sur www.quefairedesdechets.fr
 Privilégiez la réparation ou le don de votre appareil !



Dieses Symbol weist darauf hin, dass dieses Produkt nicht als Hausmüll behandelt werden darf, sondern bei der entsprechenden Sammelstelle für das Recycling von Elektro- und Elektronikgeräten abgegeben werden muss.

NL

Bedankt dat u voor Aiper hebt gekozen.

U bent nu één van de miljoenen mensen die Aiper al hun zwembadonderhoud toevertrouwen en die nu genieten van een brandschoon zwembad, zonder daar veel voor te hoeven doen.

Deze gebruikershandleiding helpt u bij het onderhouden van uw apparaat en zorgt ervoor dat deze jarenlang optimaal zal presteren. Neem even de tijd om de handleiding door te lezen.

Als u vragen hebt, ga dan naar onze website www.aiper.com en neem contact op met ons klantenserviceteam voor hulp of meer informatie.

Aiper Klantenservice:



E-mail: service@aiper.com



Scan voor
videohandleiding



Scan de QR-code om contact
op te nemen met de
klantenservice

1. BELANGRIJKE VEILIGHEIDSINSTRUCTIES

Lees deze handleiding zorgvuldig door en volg alle waarschuwingen en instructies op wanneer u uw Aiper snoerloze robot voor zwembadreiniging (hierna te noemen: apparaat) gebruikt. Het niet opvolgen van de waarschuwingen en instructies kan leiden tot elektrische schokken, brand of ernstig letsel. Aiper is niet aansprakelijk voor verlies of letsel veroorzaakt door onjuist gebruik van dit apparaat.

Voor uw veiligheid en optimale prestaties van dit apparaat, lees en volg de volgende instructies:

1. Dit apparaat is niet bedoeld voor gebruik door personen (inclusief kinderen) met verminderde fysieke, zintuiglijke of mentale vermogens, of gebrek aan ervaring en kennis, tenzij zij onder toezicht staan of instructies hebben gekregen over het gebruik van het apparaat van een persoon die verantwoordelijk is voor hun veiligheid.
2. Kinderen mogen niet met het apparaat spelen. Reiniging en gebruikersonderhoud mogen zonder toezicht niet door kinderen worden uitgevoerd.
3. Er moet toezicht worden gehouden op kinderen om ervoor te zorgen dat ze niet met het apparaat spelen.
4. Zorg ervoor dat kinderen niet proberen om het apparaat aan te raken terwijl het in werking is.
5. Laat kinderen onder geen enkele omstandigheid op het apparaat rijden.
6. Gebruik het apparaat niet met mensen of dieren in het zwembad.
7. Als het apparaat in werking is, steek uw handen dan niet in enig deel van het apparaat, omdat dit tot letsel kan leiden.
8. Laat het apparaat niet uit het water 'lopen', omdat dit tot oververhitting kan leiden.
9. Een oplader die geschikt is voor het ene type batterij kan een brandgevaar vormen bij gebruik met een ander type batterij.
10. **WAARSCHUWING:** Gebruik voor het opladen van de batterij alleen de afneembare voedingseenheid die met dit apparaat wordt meegeleverd.
11. De lithiumbatterij in dit apparaat is een 12-cellige 14,4V-gelijkstroombatterij van 7800 mAh, compatibel met opladermodel GC44-168260-2C. Voordat u het apparaat weggooit, moet de batterij in overeenstemming met de lokale wet- en regelgeving worden verwijderd en weggegooid.
12. Dit apparaat kan alleen worden gebruikt met lithiumbatterijen van het model C1264C5.
13. Het apparaat bevat batterijen die alleen door vakmensen kunnen worden vervangen. Als u de batterij van het apparaat wilt vervangen, neem dan contact op met de klantenservice.

14. Dit apparaat bevat batterijen die niet kunnen worden vervangen.
Wanneer de batterij het einde van zijn levensduur heeft bereikt, moet het apparaat op de juiste manier worden weggegooid.
15. Wees u bewust van het risico op kortsluiting op de aansluitingen van het batterijgevoede apparaat of de batterij door metalen voorwerpen.
16. Als een beschadigd apparaat een onbekende vloeistof produceert, vermijd dan contact met de vloeistof. Als u in contact komt met een vreemde vloeistof, vooral wanneer deze in contact komt met uw ogen of andere gevoelige delen, spoel dan onmiddellijk met water. Vloeistof die uit een beschadigde batterij komt, kan huidirritatie of brandwonden veroorzaken.
17. Stel het apparaat of de batterij niet bloot aan vuur of extreme temperaturen. Blootstelling aan vuur of temperaturen boven 130 °C (265 °F) kan een explosie veroorzaken.
18. Koppel het apparaat los van de oplader en zet de aan/uit-knop van het apparaat in de stand UIT voordat u de batterij verwijdert en het apparaat weggooit.
19. Voordat u het apparaat weggooit, moet de batterij in overeenstemming met de lokale wet- en regelgeving worden verwijderd en weggegooid.
20. Gooi gebruikte batterijen weg in overeenstemming met de lokale wet- en regelgeving.
21. Verbrand het apparaat niet, zelfs niet als het ernstig beschadigd is. De batterijen kunnen exploderen als ze in contact komen met vuur.
22. Voordat u uw apparaat oplaadt met de oplader moet u ervoor zorgen dat het apparaat is uitgeschakeld en dat de oplaadpoort droog is. Zorg ervoor dat uw apparaat tijdens het opladen in een koele, goed geventileerde ruimte is geplaatst. Bedek uw apparaat niet tijdens het opladen, omdat dit ervoor kan zorgen dat onderdelen oververhit raken.
23. **WAARSCHUWING:** Vervang een beschadigd netsnoer onmiddellijk om het risico op elektrische schokken te verkleinen.
24. Als het netsnoer is beschadigd, moet het worden vervangen of gerepareerd door een gekwalificeerd elektricien of door de Aiper Klantenservice om gevaar te voorkomen.
25. De voeding mag niet worden gerepareerd en niet langer worden gebruikt als deze beschadigd of defect is.
26. Alleen gecertificeerde professionals mogen de verzegelde aandrijfset van uw apparaat demonteren.
27. Gebruik het apparaat alleen zoals beschreven in deze handleiding.
Gebruik alleen door de fabrikant aanbevolen of verkochte hulpstukken.
28. Gebruik uw apparaat niet tegelijkertijd met andere zwembadapparatuur, zoals een zwembadfilter, -reiniger of -skimmer.

29. Wanneer u uw apparaat in het water plaatst, moet de voorkant van het apparaat naar boven gericht zijn en het apparaat mag nooit ondersteboven worden geplaatst of in het zwembad worden gegooid.
30. Let op uw stappen en behoud uw evenwicht wanneer u in de buurt van het zwembad werkt.
31. Laat het apparaat niet vallen, doorboor de behuizing niet en beschadig het apparaat niet opzettelijk, omdat dit uw garantie kan doen vervallen.
32. Koppel de robot voor zwembadreiniging los van het elektriciteitsnet voordat u onderhoudswerkzaamheden uitvoert, zoals het reinigen van het filter.
33. De stekker moet uit het stopcontact worden getrokken voordat u de oplader gaat reinigen of onderhoud gaat doen.
34. Als u de oplader gedurende een langere periode niet gebruikt, trek de stekker van de oplader dan uit het stopcontact.
35. Als het apparaat niet wordt gebruikt, bewaar het dan binnenshuis in een koele, goed geventileerde ruimte.
36. LET OP:
 - ALLEEN VOOR GEBRUIK MET ZWEMBADEN.
 - DO NOT RUN PUMP DRY.
 - UITSLUITEND TE GEBRUIKEN MET EEN ERKENDE Aiper-OPLADER, MODEL: GC44-168260-2C.

BEWAAR DEZE HANDLEIDING

2. Productonderdelen

2.1 Inhoud van het pakket

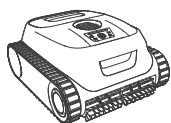

Robot voor zwembadreiniging
× 1

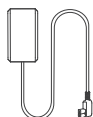

Oplader × 1



Haak × 1



Gebruikershandleiding
× 1



Extra Vervangbare ultrafijne
MicroMesh™-filter × 2



Extra Rollerborstel × 2

2.2 Onderdelenoverzicht

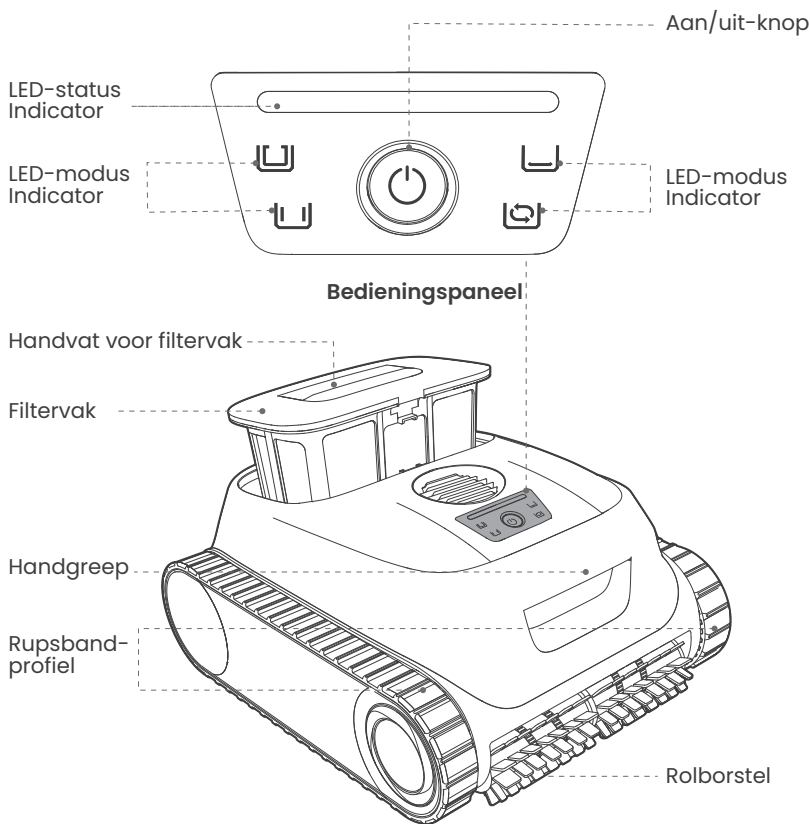

Robot voor zwembadreiniging (zijaanzicht)

3. Hoe u met de Aiper Scuba P1 moet omgaan

3.1 Gebruiksomstandigheden

Zorg ervoor dat het apparaat alleen wordt gebruikt binnen de aangegeven zwembadomgevingen. Als het apparaat buiten deze voorwaarden gebruikt wordt en daar schade uit voortvloeit, valt dat niet onder de garantie.

• Watertemperatuur	10-40°C (50-104°F)
• pH-waarde	7,0-7,8
• Chloor	Maximaal 4 ppm
• NaCl	Maximaal 5.000 ppm

3.2 Opladen

LET OP:

Laad het apparaat volledig op voordat u het gebruikt om het zwembad te reinigen.

Laad het apparaat niet op in direct zonlicht.

Opladoptie:

Verwijder voor het opladen de afdekking van de oplaadpoort en zorg ervoor dat de oplaadpoort droog is. Als er water of vocht in de poort zit, veeg deze dan droog met een schone doek voordat u uw apparaat oplaadt.

Gebruik de meegeleverde DC-oplader. Sluit de oplader aan op de oplaadpoort van het apparaat en steek de stekker van de oplader vervolgens in een beschikbaar stopcontact. De LED-statusindicator knippert tijdens het opladen en brandt continu groen wanneer de batterij volledig is opgeladen.

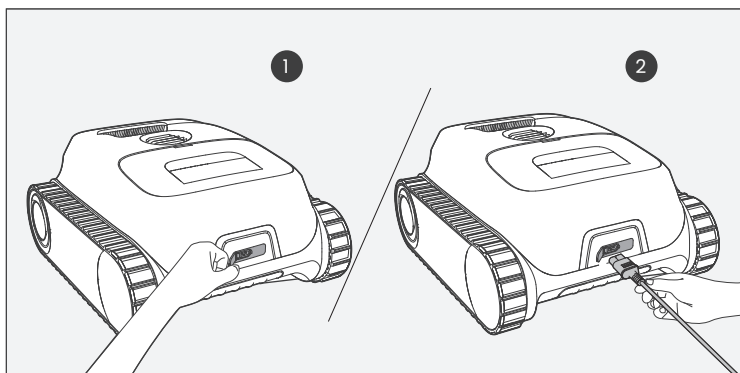

3.3 Het filter kiezen

Er worden twee filters van verschillende dikte meegeleverd: een vervangbare ultrafijne MicroMesh™-filter en een filtervak.

Het vervangbare ultrafijne MicroMesh™-filter kan deeltjes opvangen die zo klein zijn als 3-10 µm, zoals slib en sommige algen. Wanneer er weinig zichtbaar vuil is (bijv. stenen, bladeren, zand, vuil, haar) en het water troebel lijkt of enkele algen bevat, wordt aanbevolen om zowel het filtervak als het vervangbare ultrafijne MicroMesh™-filter te gebruiken.

Als er een aanzienlijke hoeveelheid zichtbaar vuil is, wordt aanbevolen om alleen het filtervak te gebruiken en niet het vervangbare ultrafijne MicroMesh™-filter.

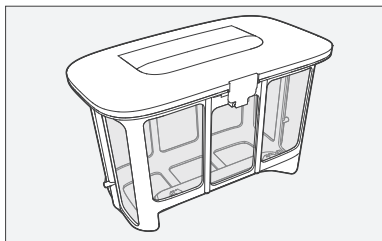

Filtervak

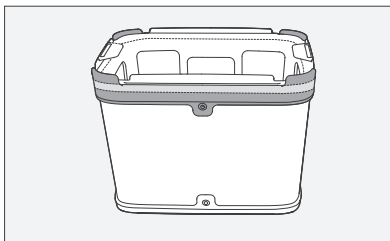

Vervangbare ultrafijne MicroMesh™-filter

3.4 Reinigingsproces

1. Houd de  knop 2 seconden ingedrukt om het apparaat in of uit te schakelen.

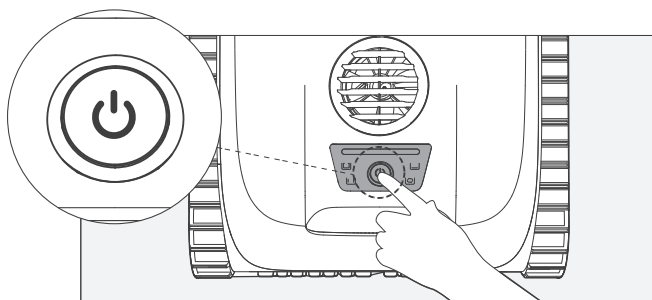

2. Standaard start het apparaat in de slimme modus. Druk kort op de  knop om door de vier reinigingsmodi te bladeren en er een te kiezen: Slimme modus, vloermodus, wandmodus en periodieke modus.

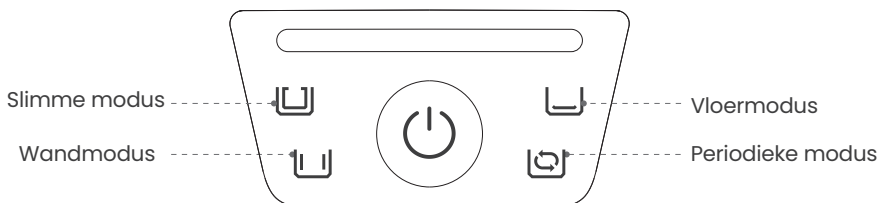

Nadat u het apparaat hebt ingeschakeld en een reinigingsmodus hebt geselecteerd, dompelt u het apparaat binnen 30 seconden onder in het water om te voorkomen dat het automatisch uitschakelt. Zodra het apparaat de bodem van het zwembad heeft bereikt, start het binnen 10 seconden na contact met de bodem het geselecteerde reinigingsprogramma. De details van elke reinigingsmodus worden hieronder beschreven:

- Slimme modus: Het apparaat reinigt de wanden en bodem van uw zwembad na elkaar en plant zijn route op basis van het batterijniveau.

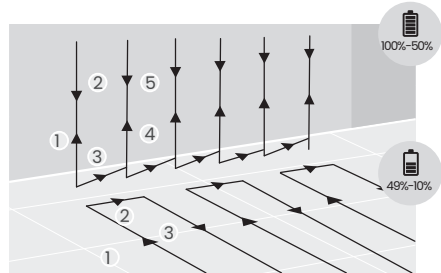
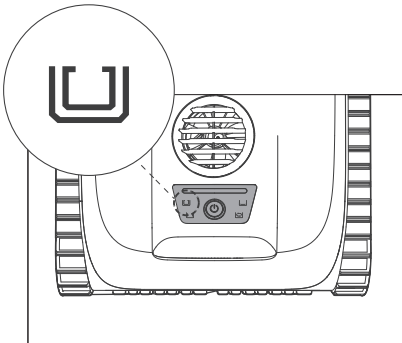

Slimme modus

- Vloermodus: Het apparaat reinigt de zwembadvloer in een S-vormige route, zonder daarbij wanden te beklimmen of te reinigen.

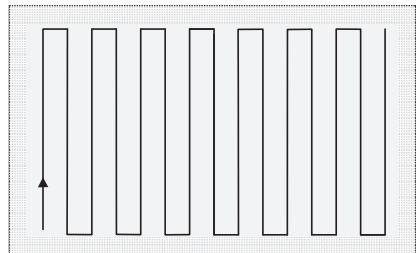
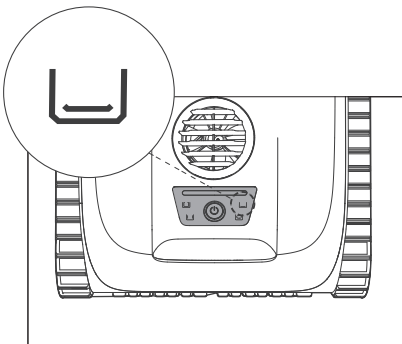

Vloermodus

- Wandmodus: Het apparaat reinigt de zwembadwanden via een N-vormig traject. Het apparaat reinigt de bodem van het zwembad niet in deze modus.

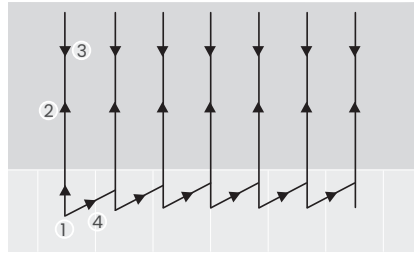
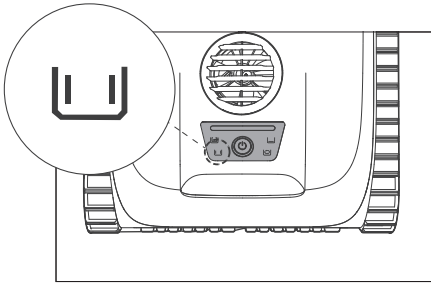

Wandmodus

- Periodieke modus: Wanneer het apparaat volledig is opgeladen, reinigt het automatisch de bodem van het zwembad elke 48 uur gedurende een week. Elke sessie duurt 45 minuten.

Om de periodieke reiniging te stoppen en over te schakelen naar een andere reinigingsmodus, verwijdert u het apparaat uit uw zwembad wanneer het niet wordt gereinigd. Druk op de  knop om de gewenste reinigingsmodus te selecteren en plaats het apparaat terug in het zwembad. Het apparaat zal nu schoonmaken volgens het geselecteerde plan.

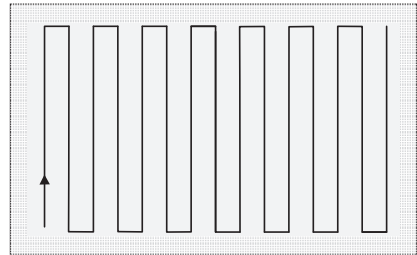
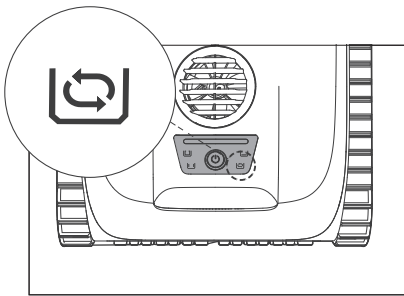

Periodieke modus

Als uw zwembad een diamantvormig, komvormig of een ander complex bodemoppervlak heeft, gebruik dan de modus Adaptief pad.

Hoe u de modus Adaptief pad opent: Houd de  6 seconden lang ingedrukt totdat u twee pieptonen hoort. Laat de knop daarna los en druk er tweemaal op. Alle vier de modusindicatoren gaan aan – dit geeft aan dat het apparaat met succes de modus Adaptief pad heeft geopend.

Opmerking: In de modus Adaptief pad reinigt het apparaat de bodem en de wanden van het zwembad en maakt geen gebruik van de S-vormige baan.

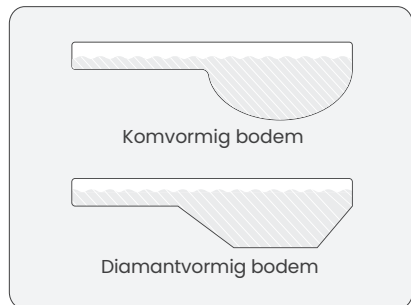

3. Wanneer het batterijniveau laag is, wat wordt aangegeven door een continu rode LED-statusindicator, stopt het apparaat met de huidige reinigingstaak en parkeert het automatisch aan de rand van het zwembad.

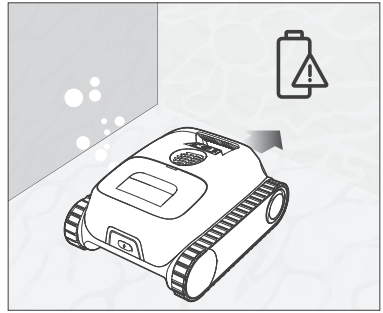

4. Gebruikers kunnen de haak aan elke standaard telescopische zwembadpaal (niet meegeleverd) bevestigen om het apparaat uit te schuiven, vast te haken en omhoog te trekken vanaf de bodem van het zwembad.

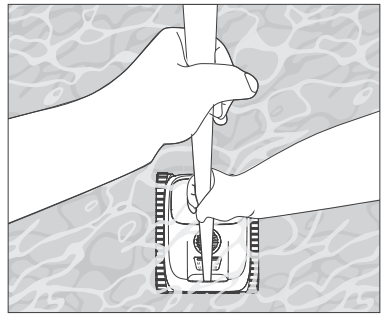
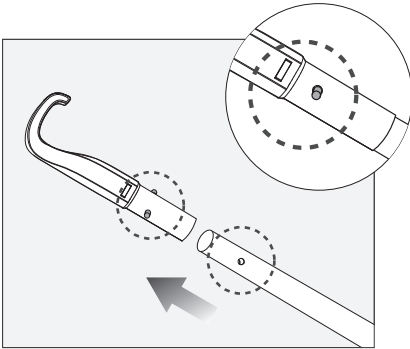

5. Laat het apparaat eerst al het water afvoeren voordat u het opbergt of oplaadt.

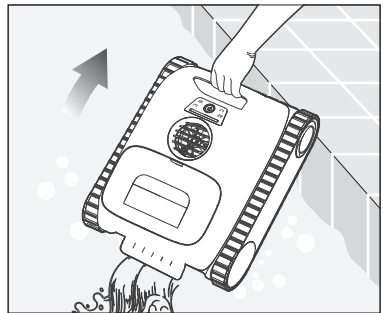

4. Onderhoud

4.1 Het filtervak reinigen

1. Plaats het apparaat op een vlakke ondergrond.
2. Houd het apparaat met één hand vast en gebruik de andere hand om de hendel van het filtervak op te tillen en deze te verwijderen.

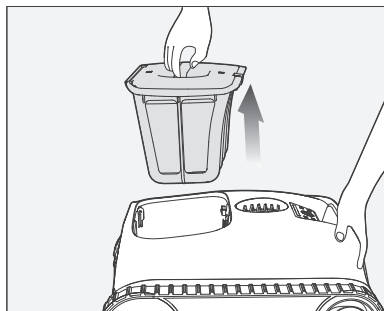

3. Druk op de vergrendeling op het filtervak en til de bovenste handgreep op om het vak te openen.

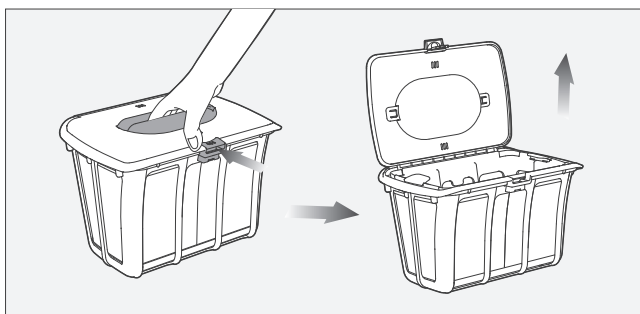

4. Maak het filtervak leeg en verwijder het vervangbare ultrafijne MicroMesh™-filter.

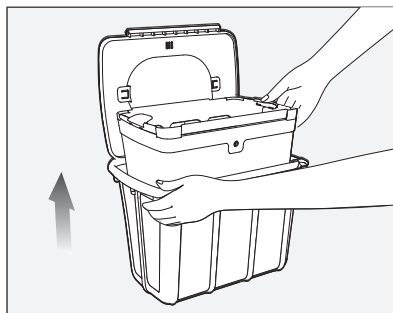
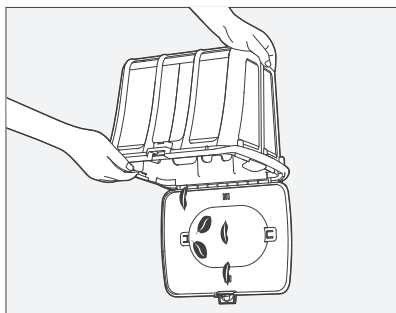

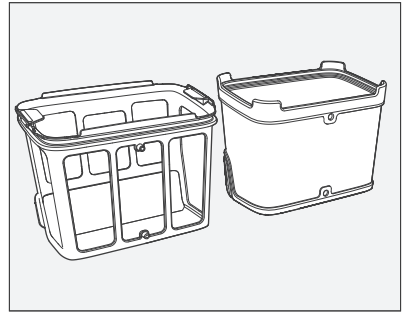
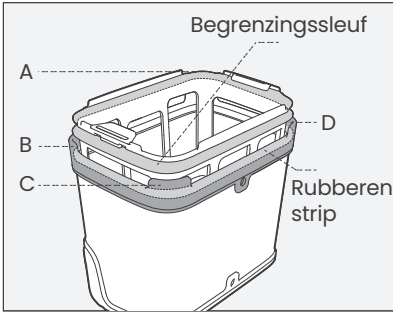

Verwijder de vergrendelingen A, B, C en D op de rubberen strip van het vervangbare ultrafijne MicroMesh™-filter uit de begrenzingsleuf.

5. Spoel het vervangbare ultrafijne MicroMesh™-filter en het filtervak apart af.

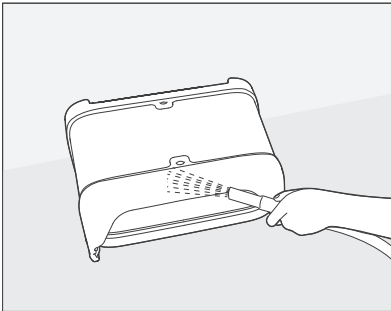
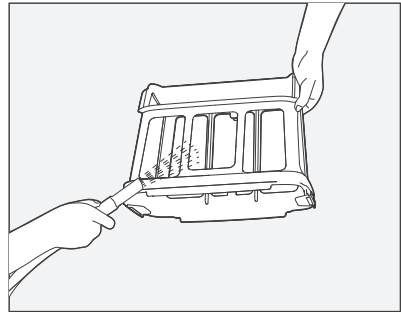
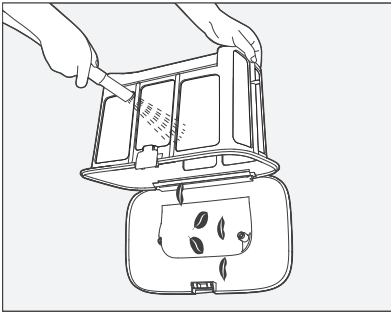

Het vervangbare ultrafijne MicroMesh™-filter moet van binnen en van buiten worden afgespoeld. Schrob het met de hand indien nodig.

6. Nadat u het vervangbare ultrafijne MicroMesh™-filter en het filtervak hebt gedroogd, plaatst u het filter in het filtervak en plaatst u het filtervak terug in het apparaat.

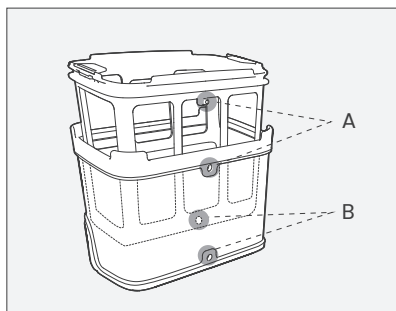

Zorg ervoor dat A en B op de filtervak op één lijn liggen met A en B op het vervangbare ultrafijne MicroMesh™-filter.

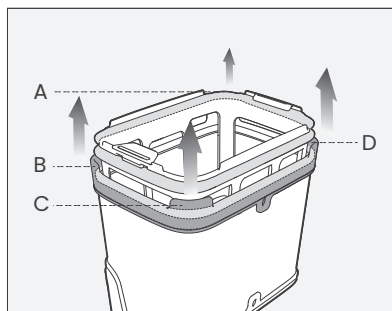

Trek de vier hoeken A, B, C en D op de rubberen strip achtereenvolgens omhoog. Zorg ervoor dat ze vastzitten in de begreningsgleuf van het vervangbare ultrafijne MicroMesh™-filter.

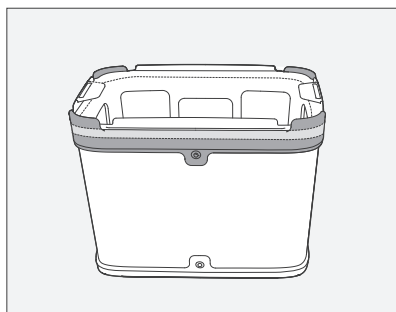

Controleer na installatie of de rubberen strip volledig in de begreningsgleuf vastzit.

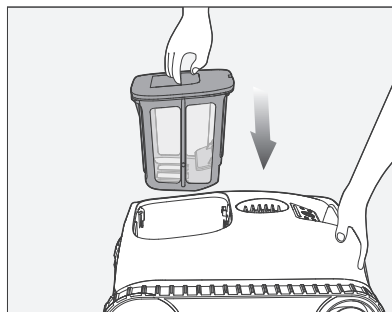

7. Controleer of het filtervak goed vastzit nadat u hem weer hebt geplaatst. Trek voorzichtig aan de hendel om te controleren of het apparaat goed vastzit.

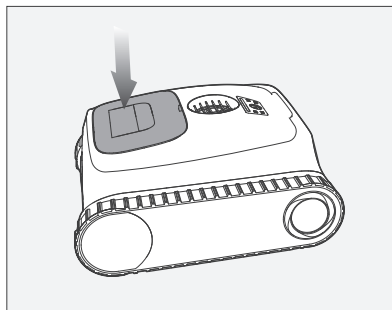

Opmerkingen:

- Haal het apparaat na elke reinigingstaak onmiddellijk uit het zwembad en maak het filtervak direct schoon. Laat het apparaat niet gedurende langere tijd in het zwembad liggen.
- Het is niet nodig om het vervangbare ultrafijne MicroMesh™-filter en het filtervak na elke reinigingstaak te drogen. Dit wordt alleen aanbevolen om vochtgerelateerde geurtjes te voorkomen.
- Wanneer u uw apparaat, inclusief het vervangbare ultrafijne MicroMesh™-filter en het filtervak, droogt of opbergt, wordt aanbevolen dat u ze op een goed geventileerde plaats buiten het bereik van direct zonlicht opbergt.
- Het vervangbare ultrafijne MicroMesh™-filter kan deeltjes opvangen die zo klein zijn als 3-10 µm, zoals slib en sommige algen. Wanneer er weinig zichtbaar vuil is (bijv. stenen, bladeren, zand, vuil, haar) en het water troebel lijkt of enkele algen bevat, wordt aanbevolen om zowel het filtervak als het vervangbare ultrafijne MicroMesh™-filter te gebruiken. Als er een aanzienlijke hoeveelheid zichtbaar vuil is, wordt aanbevolen om alleen het filtervak te gebruiken en niet het vervangbare ultrafijne MicroMesh™-filter.
- Het wordt aanbevolen om een hogedrukspuit te gebruiken om het vervangbare ultrafijne MicroMesh™-filter en het filtervak grondig te reinigen.
- Nadat het een aantal keer gebruikt is, kan het oppervlak van het vervangbare ultrafijne MicroMesh™-filter tekenen van slijtage vertonen. Dit heeft geen invloed op de prestaties.
- Het vervangbare ultrafijne MicroMesh™-filter is een verbruiksartikel en moet steeds worden vervangen wanneer het 30 keer gebruikt is om een effectieve filtratie te behouden.

4.2 De propeller reinigen

1. Gebruik een platte schroevendraaier om de afdekking van de afvoer open te wrikken.

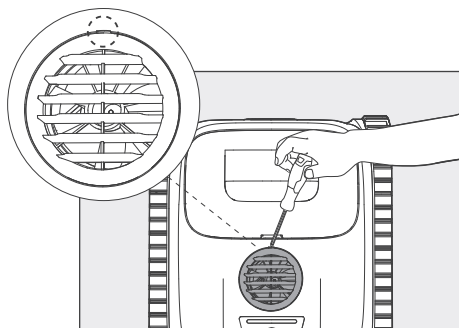

2. Nadat u de afdekking van de afvoer hebt verwijderd, verwijdert u de afdekking van de propeller om de propeller bloot te leggen.

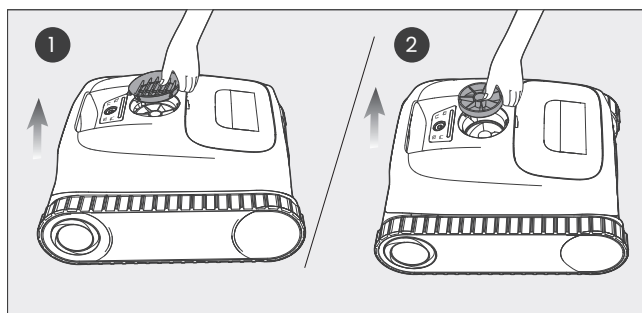

3. Verwijder alle vuil dat in de propeller vastzit.

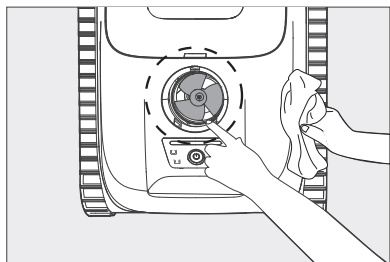

4. Nadat u de propeller hebt schoongemaakt, plaatst u de afdekking van de propeller terug.

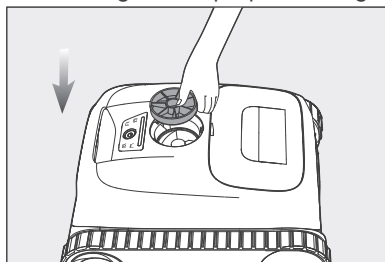

5. Lijn de klemmen A, B en C op de afdekking van de afvoer uit met die op het apparaat. Plaats de klemmen A en B van de afdekking van de afvoer in het apparaat en druk vervolgens op de C-klem totdat deze stevig vastzit.

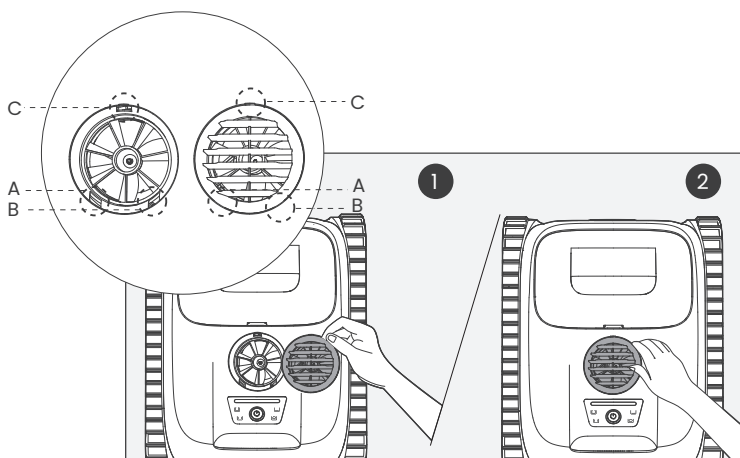

4.3 Het rupsbandprofiel vervangen

1. Verwijder de zijafdekplaat van het apparaat: Leg het apparaat op de zijkant, verwijder de 4 klemmen op de zijafdekplaat met de platte schroevendraaier en trek de zijafdekplaat naar boven toe eruit.

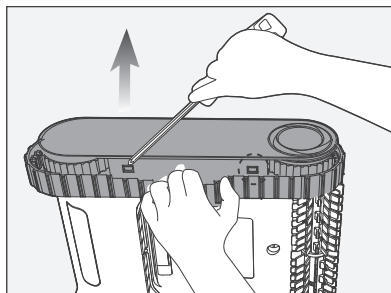

2. Verwijder de schroeven en de geleidehuls van het achterwiel.

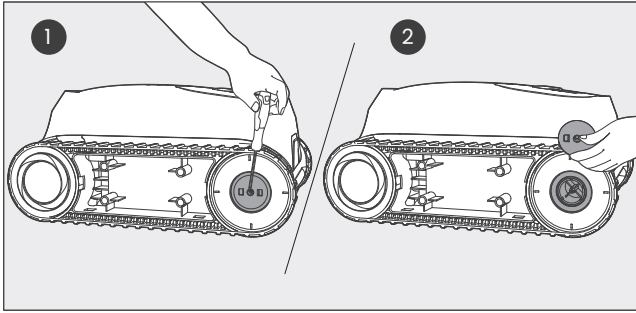

3. Verwijder het achterwiel en het rupsbandprofiel van het apparaat door voorzichtig aan elk onderdeel te trekken.

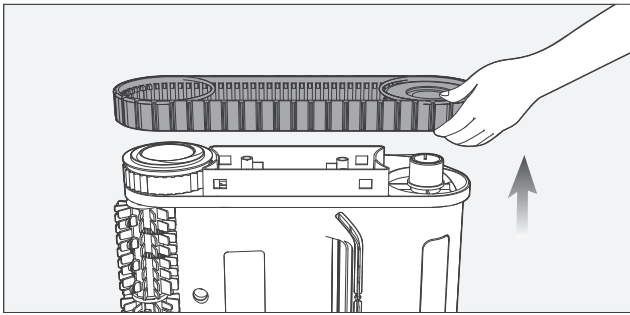

4. Lijn de tandwielen van het vervangende rupsbandprofiel uit met de tandwielen op beide wielen. Plaats het achterwiel en het rupsbandprofiel terug en zorg ervoor dat ze goed vastzitten langs de profielhulzen.

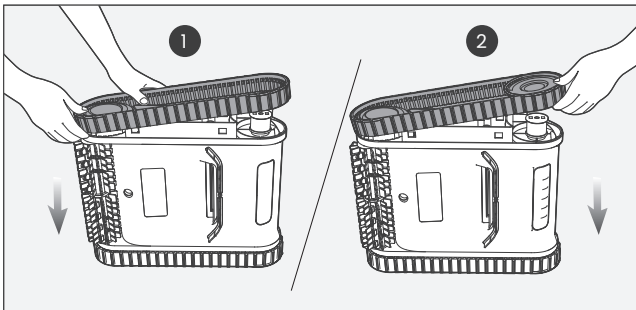

5. Plaats de geleidehuls voor het achterwiel en zorg ervoor dat de bovenkant van de drie assen op één lijn ligt met het gat in het apparaat.

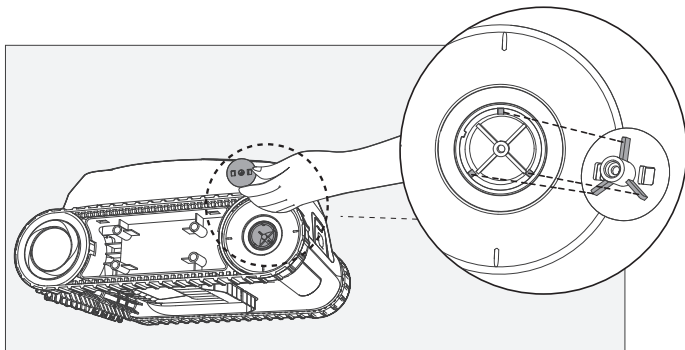

6. Draai de schroeven vast en installeer de zijafdekplaat opnieuw. Herhaal deze stap voor het andere rupsbandprofiel.

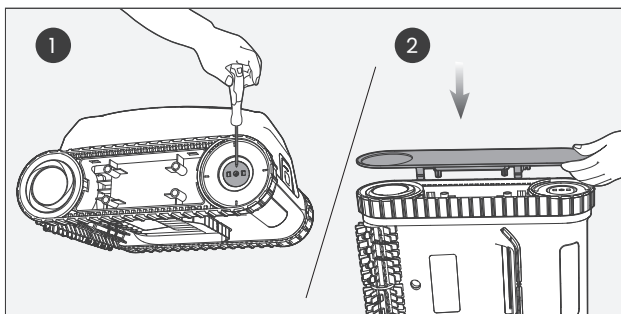

4.4 Vervangen van de rolborstel

1. Verwijder alle siliconen gespen van uw huidige rolborstel.

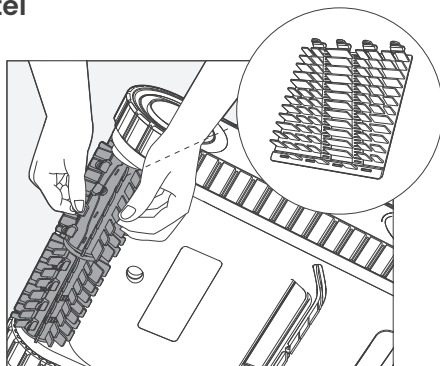

2. Nadat u deze hebt verwijderd, pakt u de vervangende rolborstel en lijnt u de siliconen gespen uit met de sleuven. Druk de gespen in elke sleuf om de nieuwe rolborstel aan uw apparaat te bevestigen. Herhaal deze stap voor de andere rolborstel.

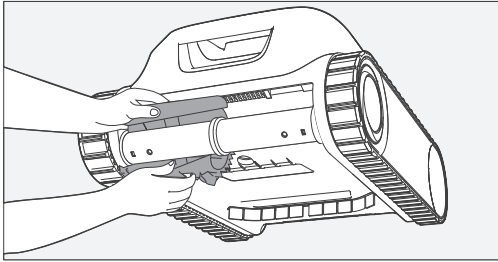





4.5 Uw Aiper uitschakelen en opbergen

Buiten het seizoen, zoals in de winter of tijdens lange vakanties, wanneer u uw Aiper-apparaat niet gebruikt, kunt u de volgende stappen volgen om het in topconditie te houden:

1. Laad het apparaat volledig op voordat u het opbergt. Zorg ervoor dat het apparaat is uitgeschakeld en losgekoppeld van de oplader voordat u het opbergt.
2. Maak het hele apparaat grondig schoon, inclusief de boven- en onderkant, wieltjes, borstels en de oplaadpoort, om al het vuil te verwijderen.
3. Droog het apparaat af met een tissue of zachte doek en zorg ervoor dat de afdekking van de oplaadpoort goed gesloten is.
4. Bewaar het apparaat in de originele verpakking op een koele, droge en goed geventileerde plaats.
5. Laad de batterij elke zes maanden op om de conditie ervan te behouden.

5. Specificaties

Model: PRE1
Zwembadformaat: 150m ² (1600 sq. ft.)
Nominale input: 16,8V==2,6A
Opladermodel: GC44-168260-2C
Input oplader: 100-240V~, 50/60Hz, 1,5A
Charger Output: 16.8V==2.6A
Oplaadtijd: 3-4 uur
Zuigkracht: 15.000 liter per uur (3.960 gallon per uur)
Levensduur batterij: 150 minuten
Capaciteit van de batterij: 7.800 mAh (112,32Wh)
Batterijspanning: 14,4V
Waterbeschermingsclassificatie: IPX8
Maximale waterdiepte: 3m (10 ft)
Frequentiebereik: 2,400 - 2,483 GHz, maximaal E.I.R.P.: 20 dBm

	Gelijkstroom.
	Wisselstroom.
	Klasse II-apparatuur.
	Geschakelde voeding.
	Polariteit van de gelijkstroomconnector.
	Veiligheidstransformator met kortsluitbeveiliging.
	Alleen voor gebruik binnenshuis.
	Als de pinnen van de stekkeronderdelen beschadigd zijn, moet de stekkervoeding worden afgedankt.
	Lees de gebruikershandleiding.

6. LED-statusindicator

Indicatorstatus	Apparaatstatus	Statusbeschrijving
Pulserend rood	Aan het opladen	Aan het opladen (batterij < 15%).
Pulserend blauw		Aan het opladen (batterij 15-50%).
Pulserend groen		Aan het opladen (batterij > 50%).
Continu groen		Opladen voltooid.
Continu rood	Stand-by of aan het schoonmaken	Batterij bijna leeg (batterij <15%). De taak wordt gestopt en het apparaat wordt automatisch aan de rand geparkeerd.
Continu blauw		Gemiddeld batterijniveau (batterij 15-50%).
Continu groen		Werkt normaal (batterij > 50%).
Knipperend rood en geel afwisselend	Storing of fout	Raadpleeg het gedeelte Problemen oplossen voor meer informatie.
Knipperend rood en blauw afwisselend		
Knipperend rood en groen afwisselend		
Knipperend geel		
Knipperend rood		

7. Problemen oplossen

Nr.	Storing	Mogelijke oorzaken	Oplossingen
1	Apparaat gaat niet aan.	Onvoldoende batterij.	Laad het apparaat volledig op voordat u het apparaat uw zwembad laat schoonmaken.
		Batterijtemperatuur te hoog/laag.	Gebruik het apparaat alleen bij temperaturen tussen 10°C (50°F) en 40°C (104°F).
2	Apparaat laadt niet op.	De oplader krijgt geen stroom of is beschadigd.	Controleer of de stekker van de oplader goed is aangesloten en of het indicatielampje op de oplader brandt. Als de stekker goed is aangesloten, maar het lampje niet brandt, is de oplader mogelijk defect. Neem contact op met de klantenservice van Aiper.
		Batterijtemperatuur te hoog/laag.	Gebruik het apparaat alleen bij temperaturen tussen 10°C (50°F) en 40°C (104°F).
		Doordat het apparaat langdurig niet is gebruikt, is de batterij ontladen.	Volg de instructies in het gedeelte Uw Aiper uitschakelen en opbergen in de Onderhoudsgids voor informatie over de juiste manier om het apparaat op te bergen. Als het apparaat niet oplaat omdat u het langere tijd niet heeft gebruikt, neem dan contact op met de klantenservice van Aiper.
3	Het apparaat blijft te lang op de zwembad.	Het apparaat is in de afvoer van het zwembad terechtgekomen.	Open de afvoer van het zwembad niet terwijl het apparaat schoonmaakt. Als het apparaat vastzit, komt het vanzelf los.
4	Het apparaat kantelt of verliest zijn reinigingskracht in water.	Filtervak is vol.	Maak het filtervak leeg en maak het grondig schoon.
		De vervangbare ultrafijne MicroMesh™ filter is verstopt.	Spoel het filter af met een hogedrukspuit.
		De propeller kan vastzitten.	Controleer of er vuil op de propeller zit en maak deze indien nodig schoon. Raadpleeg voor meer informatie het gedeelte Onderhoud over het reinigen van de propeller.

Nr.	Storing	Mogelijke oorzaken	Oplossingen
5	Het apparaat klimt niet omhoog langs de zwembadwanden.	Filtervak is vol.	Maak het filtervak leeg en maak het grondig schoon.
		De vervangbare ultrafijne MicroMesh™ filter is verstopt.	Spoel het filter af met een hogedrukspuit.
		Het apparaat staat in de slimme modus, maar het batterijniveau is lager dan 50%.	Laad het apparaat volledig op en gebruik het vervolgens opnieuw in de slimme modus.
6	Het apparaat is gestopt met werken.	Als de LED-statusindicator afwisselend rood en geel knippert, is de motor van de waterpomp mogelijk vastgelopen of defect.	Controleer of er vuil op de propeller zit en maak deze indien nodig schoon. Raadpleeg voor meer informatie het gedeelte Onderhoud over het reinigen van de propeller.
		Als de LED-statusindicator afwisselend rood en blauw knippert, is de linker aandrijfmotor mogelijk vastgelopen of defect.	Controleer of er vuil vastzit rond de rolborstel en maak deze indien nodig schoon. Als de rolborstel nog steeds niet draait, neem dan contact op met de klantenservice van Aiper.
		Als de LED-statusindicator afwisselend rood en groen knippert, is de rechter aandrijfmotor mogelijk vastgelopen of defect.	
		LED-statusindicator geel knippert, is het apparaat mogelijk vastgelopen.	Wacht tot het apparaat uit zichzelf loskomt of verwijder het handmatig uit het gebied.
Als de LED-statusindicator rood knippert, is de batterijtemperatuur mogelijk te hoog/laag.	Het apparaat stopt met de taak van dat moment totdat de temperatuur weer een veilig niveau heeft bereikt. Daarna wordt de taak hervat.		

8. Garantie

Dit product heeft een kwaliteitscontrole en veiligheidstest ondergaan die zijn uitgevoerd door onze technici.

1. Dit product wordt geleverd met een garantie die de batterij en motor van uw product dekt vanaf de aankoopdatum. De wettelijke bepalingen inzake garanti-voorwaarden in het land waarin gebruikers woonachtig zijn, zijn ook van toepassing.
2. Deze garantie vervalt als het product is gewijzigd, verkeerd is gebruikt of is gerepareerd door onbevoegd personeel.
3. Deze garantie geldt alleen voor fabricagefouten en dekt geen schade die het gevolg is van verkeerd gebruik van het product door de eigenaar.
4. Bij een reparatieclaim binnen de garantieperiode dient u het bestelnummer of de aankoopbon te overleggen.
5. Dit is een aanvullende garantie die wordt aangeboden door AIPER INTELLIGENT SARL, 43-47 avenue de la Grande Armée, 75116 Parijs, Frankrijk. Deze garantie doet geen afbreuk aan de gratis rechtsmiddelen bij gebrek aan conformiteit waarop de consument in overeenstemming met de wet recht op heeft jegens de verkoper.
6. E-mailadres voor garantie: service@aiper.com.

Conformiteitsverklaring (CE)

Shenzhen Aiper Intelligent Co., Ltd. verklaart hierbij dat dit product voldoet aan alle vereisten van de toepasselijke EU-richtlijnen 2014/53/EU en 2011/65/EU. – De volledige tekst van de conformiteitsverklaring is beschikbaar via de volgende link:
<https://aiper.com/declaration-of-conformity>

De EU-conformiteitsverklaring kan worden aangevraagd via het onderstaande adres:
 AIPER INTELLIGENT SARL 43-47 avenue de la Grande Armée, 75116 Parijs, Frankrijk



Dit symbool geeft aan dat dit product niet als huishoudelijk afval mag worden behandeld. In plaats daarvan moet het worden ingeleverd bij het daarvoor bestemde inzamelpunt voor de recycling van elektrische en elektronische apparatuur.

EN

Thank you for choosing Aiper.

You've now joined millions who have already trusted Aiper to care for their pools and are enjoying the convenience of a pristinely clean pool.

This user manual will help you maintain your device and ensure it performs at its maximum efficiency for years to come. Please take a moment to read through it.

If you have any questions, please visit our website at www.aiper.com and contact our customer service team for assistance or more information.

Aiper Customer Service:

 Email: service@aiper.com



Scan for
Video Guide



Scan the QR
Code to Access
Customer Support

1. IMPORTANT SAFETY INSTRUCTIONS

Please read this manual carefully and follow all warnings and instructions when using your Aiper Cordless Robotic Pool Cleaner (hereinafter referred to as *device*). Failure to comply may result in electric shock, fire, or serious injury. Aiper is not liable for any losses or injuries caused by improper use of this device.

For your safety and the optimal performance of this device, please read and follow these instructions:

1. This device is not intended for use by persons (including children) with reduced physical, sensory or mental capabilities, or lack of experience and knowledge, unless they have been given supervision or instruction concerning use of the device by a person responsible for their safety.
2. Children shall not play with the device. Cleaning and user maintenance shall not be made by children without supervision.
3. Children should be supervised to ensure that they do not play with the device.
4. Ensure that children do not attempt to touch the device while it is operating.
5. Do not allow children to ride the device under any circumstance.
6. Do not operate the device with people or animals in the pool.
7. While operational, do not place your hands into any part of the device as this may result in injury.
8. Do not run your device out of the water as it may lead to over-heating.
9. A charger that is suitable for one type of battery pack may create a risk of fire when used with another battery pack.
10. **WARNING:** For the purposes of recharging the battery, only use the detachable supply unit provided with this device.
11. The lithium battery in this device is a DC 14.4V, 7800mAh, 12-cell battery, compatible with charger model GC44-168260-2C. The battery must be removed and discarded according to local laws and regulations before disposing of the device.
12. This device can only be used with C1264C5 model lithium battery packs.
13. The device contains batteries that are only replaceable by skilled persons. To replace the device's battery, please contact Customer Service.
14. This device contains batteries that are non-replaceable. When the battery is at end of life, the device shall be properly disposed of.
15. Be aware of the risk of terminals of the battery-operated device or battery being short-circuited by metal objects.

16. In the event a damaged device produces an unfamiliar liquid, avoid contact with the liquid. If coming into contact with a foreign liquid, especially the eyes or other sensitive parts, immediately flush with water. Liquid ejected from a damaged battery may cause skin irritation or burns.
17. Do not expose the device or battery to fire or excessive temperature. Exposure to fire or temperature above 130°C (265°F) may cause explosion.
18. Remove the device from the charger, and turn OFF the power button to the device before removing the battery for disposal of the device .
19. The battery must be removed and discarded according to local laws and regulations before disposal of the device .
20. Please dispose of used batteries according to local laws and regulations.
21. Do not incinerate the device even if it is severely damaged. The batteries can explode in a fire.
22. Ensure your device is turned off and the charging port is dry before charging with the charger. While charging, your device should be kept in a cool, well-ventilated area. Do not cover your device while charging, as this may cause components to overheat.
23. WARNING: To reduce the risk of electric shock, replace damaged cord immediately.
24. If the power cord is damaged, it must be replaced or repaired by a qualified electrician or Aiper Customer Care to avoid any hazards.
25. The power supply is not to be repaired and not to be used any longer if it is damaged or defective.
26. Only certified professionals should disassemble the sealed drive kit of your device.
27. Only use as described in this manual. Only use attachments recommended or sold by the manufacturer.
28. Do not operate your device simultaneously with any other pool equipment, such as a pool filter, cleaner, or skimmer.
29. When putting your device into the water, the front of the device must face upwards and should never be placed upside down or thrown into the swimming pool.
30. Watch your steps and maintain balance when working near the poolside.
31. Do not drop, pierce the shell, or intentionally damage the device in any way, as this may void your warranty.
32. Disconnect the robotic pool cleaner from the supply mains before carrying out user maintenance such as cleaning the filter.
33. The plug must be removed from the receptacle before cleaning or maintaining the charger.

34. When not using the charger for a long period of time, please unplug it.
35. When not in use, store the device indoors, in a cool, well-ventilated area.
36. CAUTION:
- FOR USE WITH SWIMMING POOLS ONLY.
 - DO NOT RUN PUMP DRY.
 - FOR USE ONLY WITH AUTHORIZED AIPER CHARGER, MODEL: GC44-168260-2C.

SAVE THESE INSTRUCTIONS

2. Product Components

2.1 Package Contents

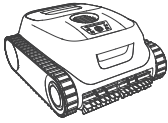

Robotic Pool Cleaner × 1

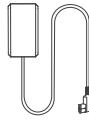

Charger × 1



Hook × 1



User Manual × 1



Extra Replaceable
MicroMesh™ Ultra-fine Filter × 2

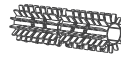

Extra Roller Brush × 2

2.2 Component Overview

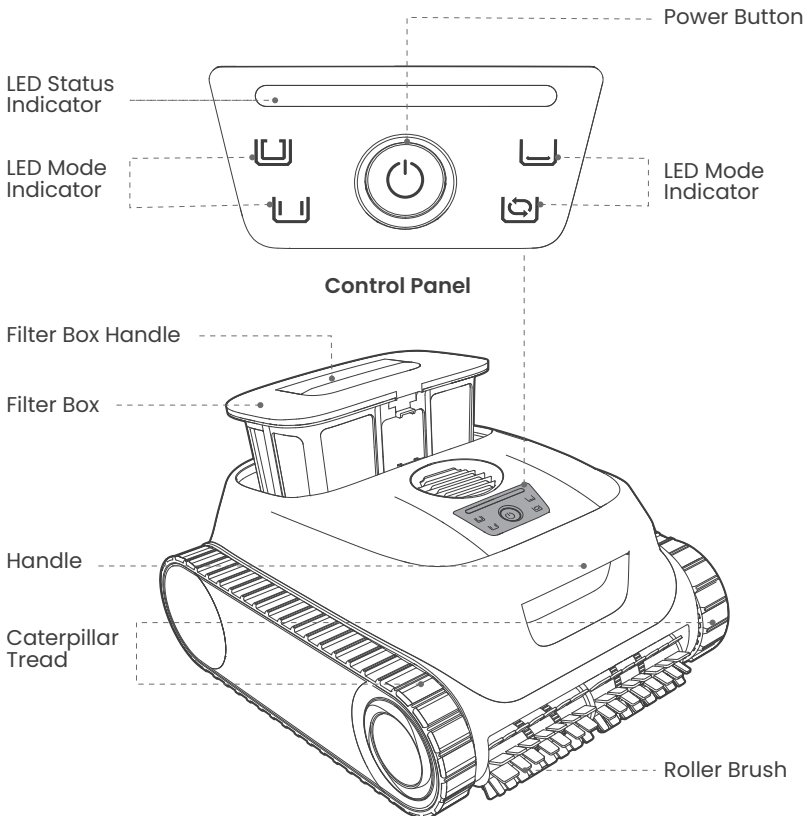

Robotic Pool Cleaner (Side View)

3. How to Use Your Aiper Scuba PI

3.1 Operating Conditions

Please ensure the device is only used within the specified pool environments. Damage resulting from use outside these conditions will not be covered under warranty.

• Water Temperature	10-40°C (50-104°F)
• pH Value	7.0-7.8
• Chlorine	Maximum 4 ppm
• NaCl	Maximum 5 000 ppm

3.2 Charging

CAUTION:

Please fully charge the device before using it to clean the pool.
Do not charge the device in direct sunlight.

Charging Option:

Before charging, remove the charging port cover and ensure the charging port is dry. If there's any water or dampness in the port, wipe it dry with a clean cloth before charging your device.

Use the provided DC charger. Connect the charger to the device's charging port, then plug the charger into any available outlet. The LED status indicator will pulse while charging and turn solid green when fully charged.

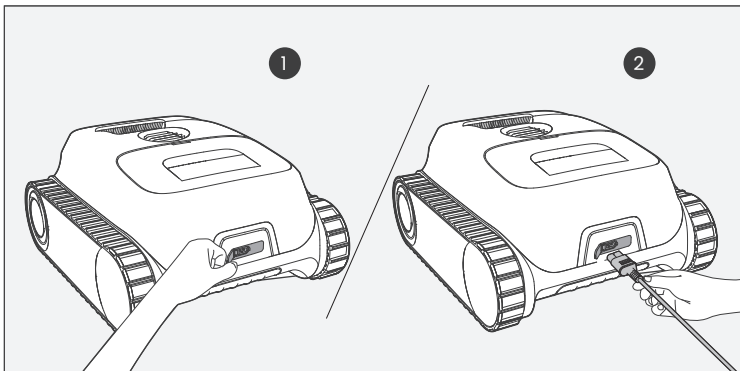

3.3 Choosing Filter

Two filters of different thickness are provided: replaceable MicroMesh™ ultra-fine filter and filter box.

The replaceable MicroMesh™ ultra-fine filter can trap particles as small as 3-10µm, such as silt and some algae. When visible debris is minimal (e.g., stones, leaves, sand, debris, hair) and the water appears cloudy or some algae, it is recommended to use both the filter box and the replaceable MicroMesh™ ultra-fine filter.

If there is a significant amount of visible debris, it is recommended to use only the filter box and not use the replaceable MicroMesh™ ultra-fine filter.

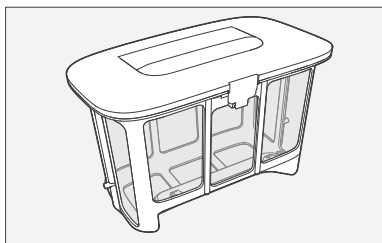

Filter Box

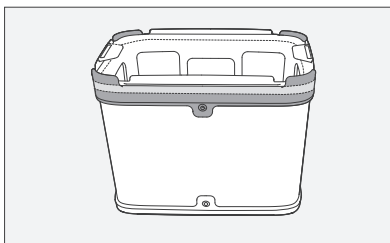

Replaceable MicroMesh™
Ultra-fine Filter

3.4 Cleaning Process

1. Press and hold the  Button for 2 seconds to turn on/off the device.

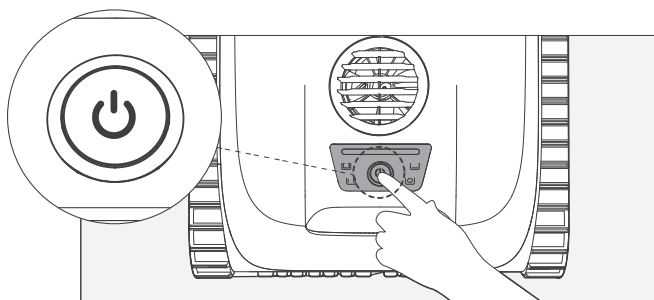

2. By default, the device starts in Smart Mode. Press the  button briefly to cycle through and choose one of the four cleaning modes: Smart Mode, Floor Mode, Wall Mode, and Periodic Mode.

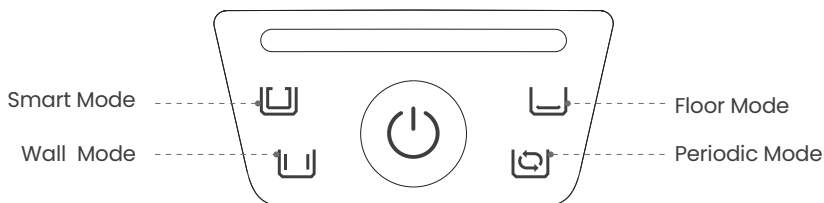

After powering on the device and selecting a cleaning mode, submerge the device into the pool within 30 seconds to prevent automatic shutdown. Once the device has reached the pool floor, it will begin the selected cleaning program within 10 seconds of floor contact.

The details of each cleaning mode are described below:

- **Smart Mode:** The device will clean your pool walls and pool floor sequentially, planning its path based on the battery level.

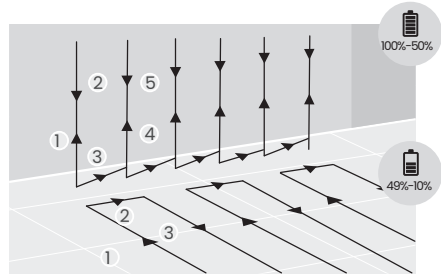
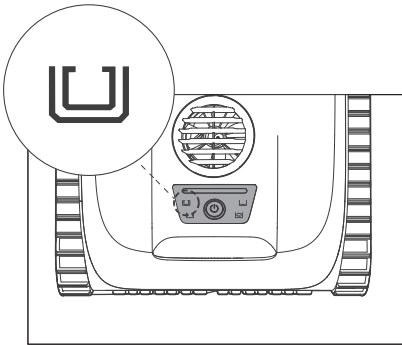

Smart Mode

- **Floor Mode:** The device will clean the pool floor in an S-shaped route, without climbing or cleaning walls.

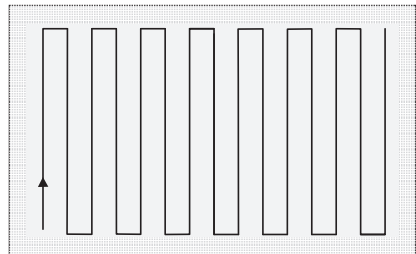
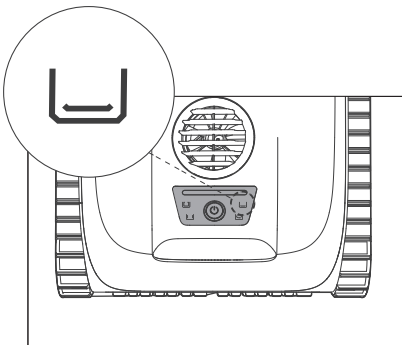

Floor Mode

- **Wall Mode:** The device will clean the pool walls utilizing an N-shaped route. The device will not clean the pool floor in the mode.

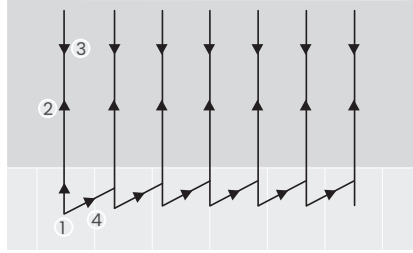
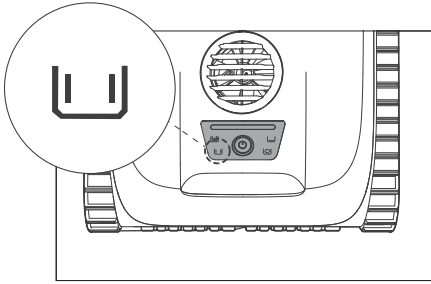

Wall Mode

- **Periodic Mode:** When fully charged, the device will automatically clean the pool floor every 48 hours for a week, with each session lasting for 45 minutes.

To stop Periodic Cleaning and switch to another cleaning mode, remove the device from your pool in a non-cleaning situation. Press the  button to cycle through and select the desired cleaning mode and place your device back into the pool. The device will now clean according to the selected plan.

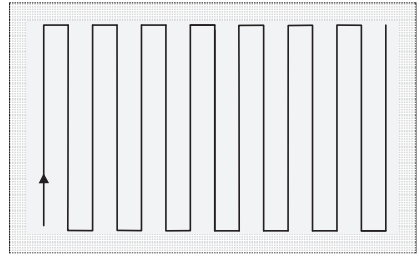
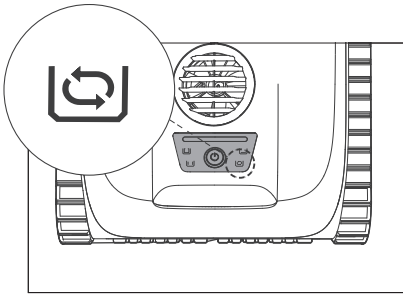

Periodic Mode

If your pool has a diamond-shaped, bowl-shaped, or other complex bottom, use the Adaptive Path mode.

How to enter Adaptive Path: Press and hold the  for 6 seconds until you hear two beeps, then release the button and press it twice. All four mode indicators will light up, indicating the device has successfully entered Adaptive Path mode.

Note: In Adaptive Path mode, the device cleans the pool floor and walls and will not utilize the S-shaped route.

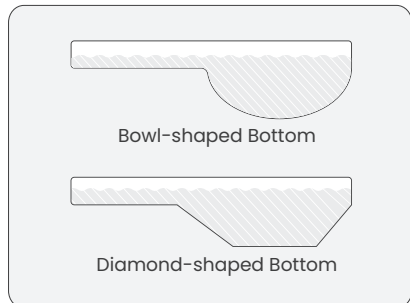

3. When the battery level is low, indicated by a solid red LED status indicator, the device will stop the current cleaning task and automatically park at the edge of the pool.

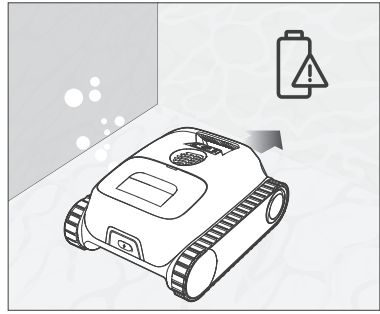

4. Users can attach the hook to any standard telescopic pool pole (not included) to extend, hook, and pull up the device from the pool floor.

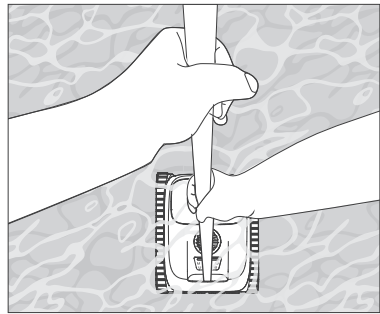
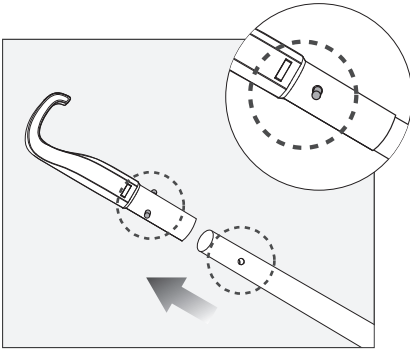

5. Allow the device to drain any stored water before storing or charging the device.

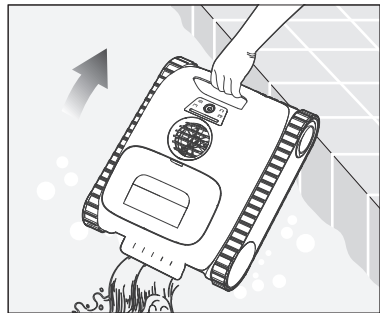

4. Maintenance

4.1 Cleaning the Filter Box

1. Place the device on a flat surface.
2. Hold the device with one hand and use the other hand to lift the handle of the filter box to remove it.

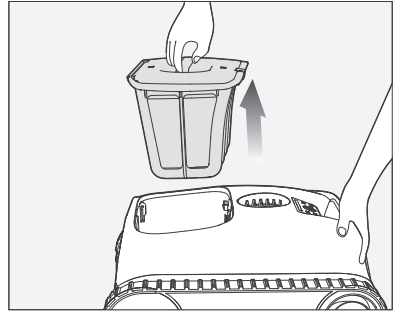

3. Press the latch on the filter box and lift the top shell handle to open it.

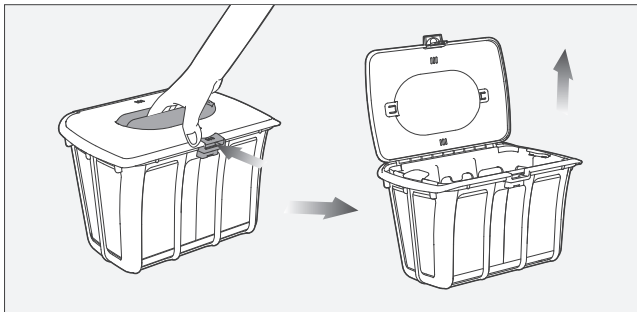

4. Empty the filter box and remove the replaceable MicroMesh™ ultra-fine filter.

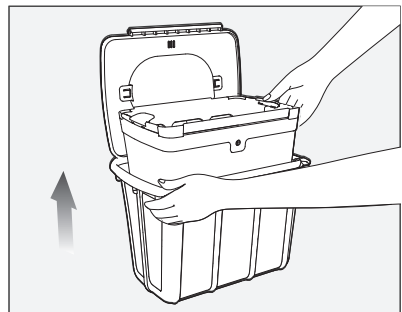
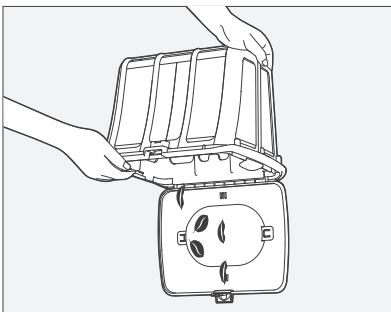

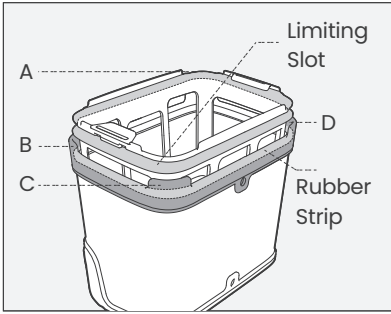

Remove the A, B, C, and D latches on the replaceable MicroMesh™ ultra-fine filter rubber strip from the limiting slot.

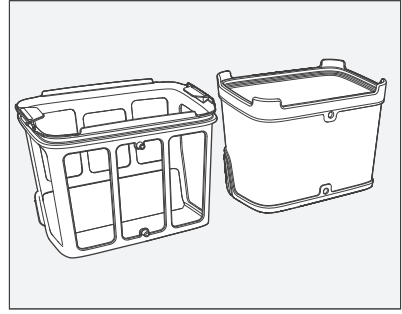

5. Rinse the replaceable MicroMesh™ ultra-fine filter and filter box separately.

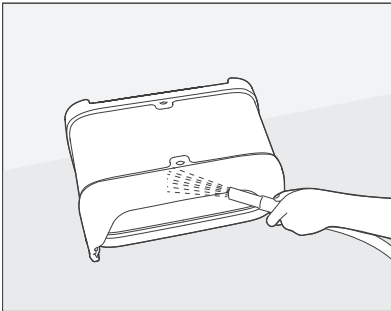
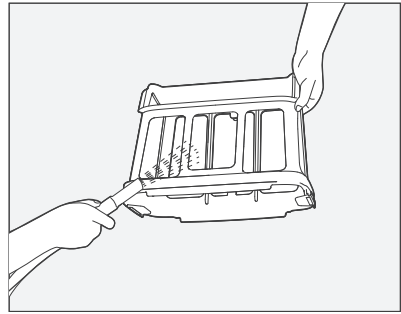
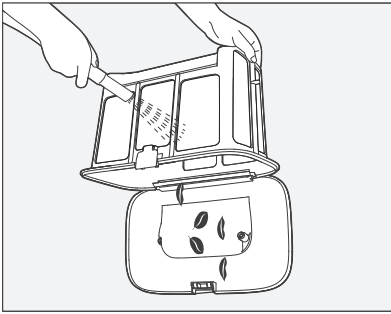

The replaceable MicroMesh™ ultra-fine filter needs to be rinsed inside and outside. Scrub it by hand if necessary.

6. After drying the replaceable MicroMesh™ ultra-fine filter and filter box, install the filter in the filter box, and insert the filter box back into the device.

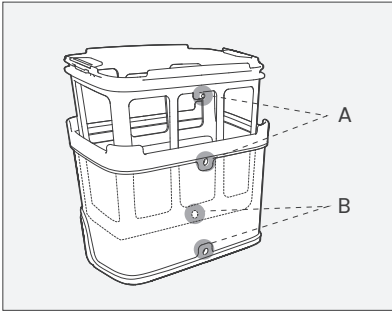

Ensure that A and B on the filter box are aligned with A and B on the replaceable MicroMesh™ ultra-fine filter.

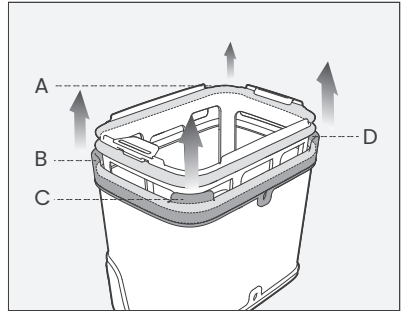

Pull up the four corners A, B, C, and D on the rubber strip in turn. Ensure that they are stuck in the limiting slot of the replaceable MicroMesh™ ultra-fine filter.

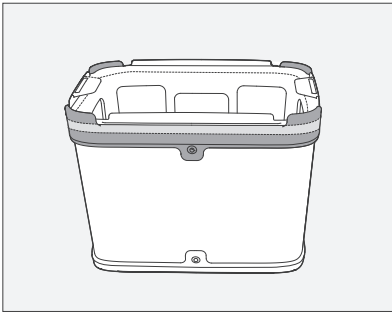

After installation, check whether the rubber strip is all stuck into the limiting slot.

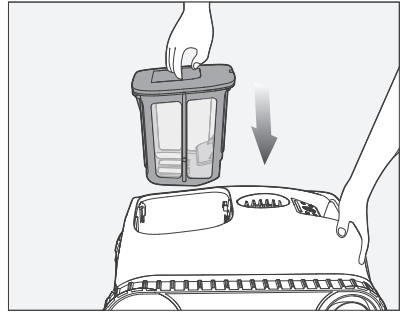

7. Once reinserted, ensure that the filter box is secure. Gently pull up on the handle to confirm that the device is locked into place.

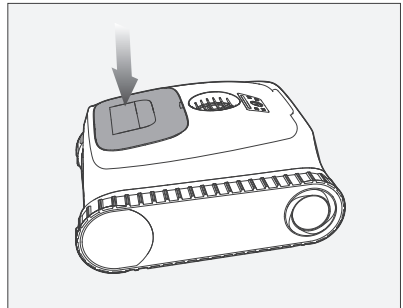

Notes:

- After each cleaning task, promptly remove the device from the pool and clean the filter box immediately. Avoid leaving the device in the pool for extended periods.
- Drying the replaceable MicroMesh™ ultra-fine filter and filter box after each cleaning is not required and is recommended solely to prevent moisture-related odors.
- When drying or storing your device, including the replaceable MicroMesh™ ultra-fine filter and filter box, it's recommended to store them in a well-ventilated area, out of direct sunlight.
- The replaceable MicroMesh™ ultra-fine filter can trap particles as small as 3-10µm, such as silt and some algae. When visible debris is minimal (e.g., stones, leaves, sand, debris, hair) and the water appears cloudy or some algae, it is recommended to use both the filter box and the replaceable MicroMesh™ ultra-fine filter. If there is a significant amount of visible debris, it is recommended to use only the filter box and not use the replaceable MicroMesh™ ultra-fine filter.
- It is advisable to use a high-pressure water gun to clean the replaceable MicroMesh™ ultra-fine filter and the filter box to ensure thorough cleaning.
- After several uses, the surface of the replaceable MicroMesh™ ultra-fine filter may show signs of wear, this does not impact its performance.
- The replaceable MicroMesh™ ultra-fine filter is a consumable item and should be replaced about every 30 uses to maintain effective filtration.

4.2 Cleaning the Propeller

1. Use a flathead screwdriver to pry open the drain cover.

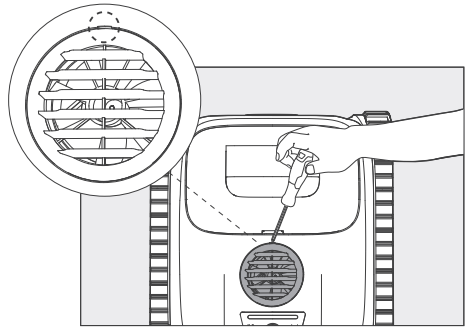

2. After removing the drain cover, remove the propeller cover to expose the propeller.

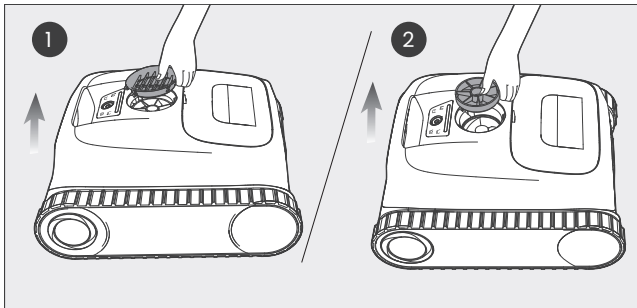

3. Remove any debris entangled in the propeller.

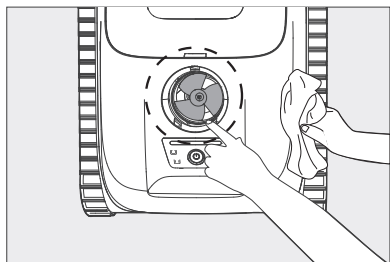

4. After cleaning the propeller, reattach the propeller cover.

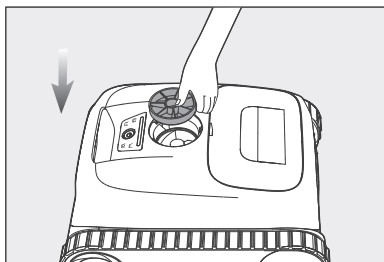

5. Align the A, B, and C clips on the drain cover with those on the device. Insert the A and B clips of the drain cover into the device, and then press down on the C clip until it is securely fastened.

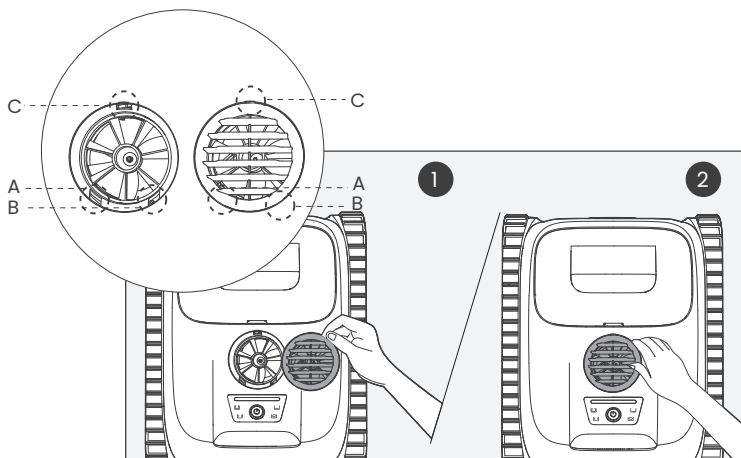

4.3 Replacing the Caterpillar Tread

1. Remove the side cover plate from the device: Lay the device on its side, remove the 4 clips on the side cover plate with the flathead screwdriver, and pull out the side cover plate upwards.

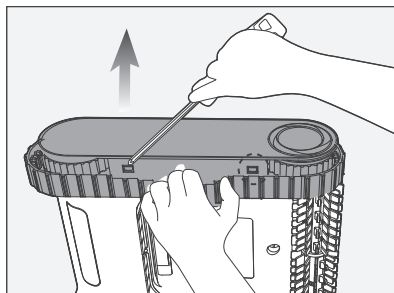

2. Remove the screws and the guide sleeve from the rear wheel.

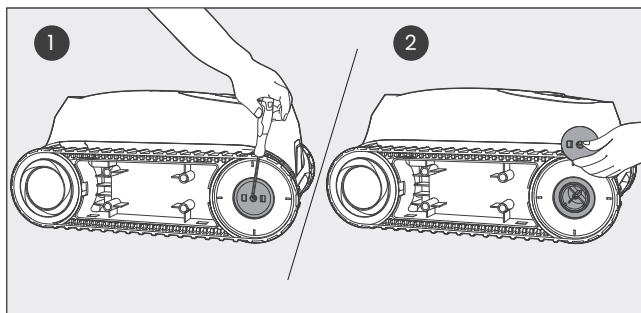

3. Remove the rear wheel and caterpillar tread of the device by gently pulling on each piece.

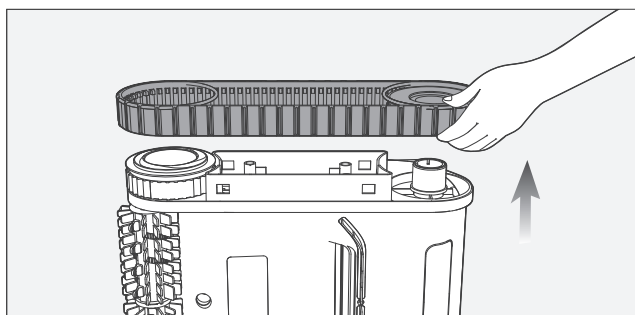

4. Align the gears of the replacement caterpillar tread with the gears on both wheels. Reinstall the rear wheel and the caterpillar tread, ensuring they are secured along the tread sleeves.

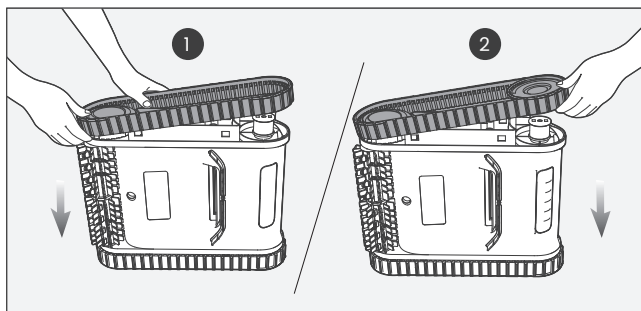

5. Install the rear wheel guide sleeve, ensuring the top of the three shafts aligns with the hole on the device.

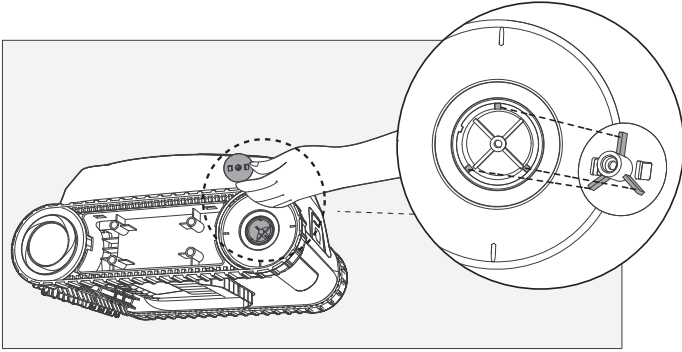

6. Tighten the screws and re-install the side cover plate. Repeat this step for the other caterpillar tread.

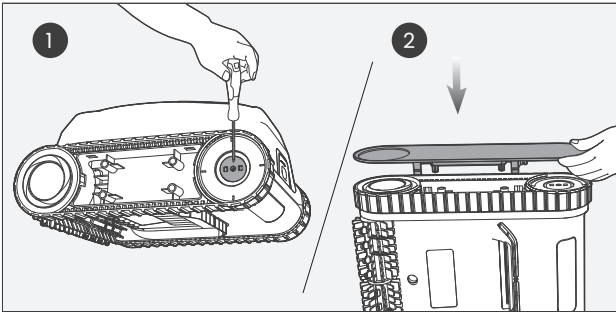

4.4 Replacing the Roller Brush

1. Remove all the silicone buckles from your current roller brush.

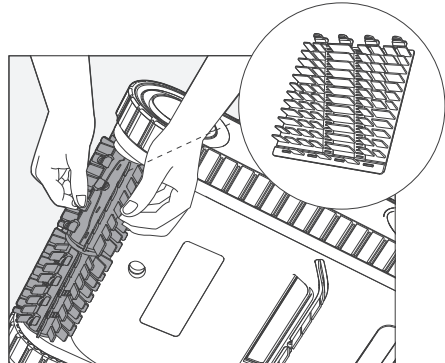

2. Once removed, grab your replacement roller brush and align the silicone buckles with the slots. Press the buckles into each slot to secure the new roller brush to your device. Repeat this step for the other roller brush.

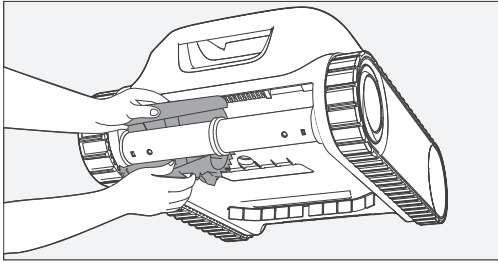









4.5 Powering Off and Storing Your Aiper

During off-seasons, such as winter or long vacations, when your Aiper device isn't in use, follow these steps to keep it in top shape:

1. Fully charge the device before storing it. Ensure the device is turned off and disconnected from the charger before storing.
2. Thoroughly clean the entire device, including the top and bottom shells, wheels, brushes, and charging port to remove any dirt.
3. Dry the device with a tissue or soft cloth, and ensure the charging port cover is properly closed.
4. Store the device in its original packaging in a cool, dry, and well-ventilated place.
5. Recharge the battery every six months to maintain its health.

5. Specifications

Model: PRE1
Pool Size: 1 600 sq. ft. (150m ²)
Rated Input: 16.8V==2.6A
Charger Model: GC44-168260-2C
Charger Input: 100-240V~, 50/60Hz, 1.5A
Charger Output: 16.8V==2.6A
Charging Time: 3-4 Hours
Suction Power: 15000 LPH (3 960 GPH)
Battery Pack Life: 150 Minutes
Battery Pack Capacity: 7 800mAh (112.32Wh)
Battery Pack Voltage: 14.4V
Water Protection Rating: IPX8
Max Water Depth: 3m (10 ft)
Frequency Range: 2.400-2.483 GHz, Maximum E.I.R.P: 20 dBm

	Direct current.
	Alternating current.
	Class II equipment.
	Switch mode power supply.
	Polarity of d.c. power connector.
	Short-circuit-proof safety isolating transformer.
	For indoor use only.
	If the pins of the plug parts are damaged, the plug-in power supply shall be scrapped.
	Read user's manual.

6. LED Status Indicator

Indicator Status	Device Status	Status Description
Pulsing Red	Charging	Charging (Battery < 15%).
Pulsing Blue		Charging (Battery 15-50%).
Pulsing Green		Charging (Battery > 50%).
Solid Green		Charging Complete.
Solid Red	Standby or Cleaning	Low battery (Battery < 15%). Task will stop, and the device will automatically park at the edge.
Solid Blue		Moderate Battery Level (Battery 15-50%).
Solid Green		Operating normally (Battery > 50%).
Flashing Red and Yellow Alternately	Fault or Error	Refer to the <i>Troubleshooting</i> section for details.
Flashing Red and Blue Alternately		
Flashing Red and Green Alternately		
Flashing Yellow		
Flashing Red		

7. Troubleshooting

NO.	Malfunction	Possible Causes	Solutions
1	Device doesn't turn on.	Insufficient battery power.	Fully charge the device before attempting to clean your pool.
		Battery temperature too high/low.	Only operate the device in an environment between 10°C (50°F) and 40°C (104°F).
2	Device not charging.	Charger is not powered or get damaged.	Check if the charger plug is securely connected and if the indicator light on the charger is lit. If the plug is properly connected but the light is off, the charger might be faulty. Please contact Aiper customer service.
		Battery temperature too high/low.	Only operate the device in an environment between 10°C (50°F) and 40°C (104°F).
		Extended non-use of the device has caused the battery to discharge.	Follow the <i>Powering Off and Storing Your Aiper</i> section in the <i>Maintenance</i> guide for proper storage of the device. If the device won't charge due to extended non-use, please contact Aiper customer service.
3	Device remains on the pool drain for too long.	The device has been caught by the pool drain.	Do not open the pool drain while the device is cleaning. If stuck, the device will free itself.
4	Device tilts or loses cleaning efficiency in water.	Filter box is full.	Please empty and thoroughly clean the filter box.
		Replaceable MicroMesh™ ultra-fine filter is clogged.	Please rinse the filter with a high-pressure water gun.
		The propeller may be jammed.	Check for any debris on the Propeller and clean it if needed. For details, refer to the <i>Maintenance</i> section for <i>Cleaning the Propeller</i> .

NO.	Malfunction	Possible Causes	Solutions
5	Device does not climb the pool walls.	Filter box is full.	Please empty and thoroughly clean the filter box.
		Replaceable MicroMesh™ ultra-fine filter is clogged.	Please rinse the filter with a high-pressure water gun.
		Device is in Smart Mode, but the battery level is below 50%.	Fully charge the device, and then operate it again in Smart Mode.
6	Device has stopped working.	If the LED status indicator is flashing red and yellow alternately, the water pump motor may be jammed or malfunctioning.	Check for any debris on the propeller and clean it if needed. For details, refer to the <i>Maintenance</i> section for <i>Cleaning the Propeller</i> .
		If the LED status indicator is flashing red and blue alternately, the left drive motor may be jammed or malfunctioning.	Check if there is any debris entangled around the roller brush and clean it if needed. If the roller brush still does not rotate, please contact Aiper customer service.
		If the LED status indicator is flashing red and green alternately, the right drive motor may be jammed or malfunctioning.	
		If the LED status indicator is flashing yellow, the device may be stuck.	Wait for the device to free itself or manually remove it from the stuck area.
		If the LED status indicator is flashing red, the battery temperature may be too high/low.	The device will stop the current task until the temperature returns to a safe level, and then resume working.

8. Warranty

This product has passed quality control and safety test conducted by our technicians.

1. This product comes with a warranty that covers your item's battery and motor from the date of purchase. The respective country's legal provisions for warranty conditions shall apply accordingly.
2. This warranty is voided if the product has been altered, misused, or has been repaired by unauthorized persons.
3. This warranty extends only to manufacturing defects and does not cover damage resulting from the mishandling of the product by the owner.
4. The order number or record of purchase must be presented at the request of any repair claim during the warranty period.
5. This is an additional warranty offered by AIPER INTELLIGENT SARL, 43-47 avenue de la Grande Armée, 75116 Paris, France. This warranty does not affect the free of charge remedies for lack of conformity that the consumer holds against the seller, according to law.
6. Warranty Email: service@aiper.com

Declaration of Conformity (CE)

Shenzhen Aiper Intelligent Co., Ltd. hereby declares that this product complies with all the requirements of the applicable EU directives 2014/53/EU & 2011/65/EU. – The full text of the Declaration of Conformity is available by visiting the following link:
<https://aiper.com/eu/productdoc>

The EU declaration of conformity can be requested via the address below:
 AIPER INTELLIGENT SARL
 43-47 avenue de la Grande Armée, 75116 Paris, France



Points de collecte sur www.quefairedesdechets.fr
 Privilégiez la réparation ou le don de votre appareil !

Points de collecte sur www.quefairedesdechets.fr
 Privilégiez la réparation ou le don de votre appareil !



This symbol indicates that this product shall not be treated as household waste. Instead it shall be handed over to the applicable collection point for the recycling of electrical and electronic equipment.

AIPEER®



040401.0276-0813

www.aiper.com