



Descripción general

Las válvulas de bola de 2 y 3 vías y las de mariposa CH, pueden automatizarse mediante la incorporación de actuadores, tanto de tipo neumático como eléctrico. Para ello, se ha buscado y probado minuciosamente aquellos actuadores existentes en el mercado, que por su calidad, precio y adaptabilidad puedan ofrecer el mejor rendimiento ante la mayor parte de posibles aplicaciones. Debido a lo anterior, queremos indicarles que la información contenida, se refiere a los actuadores más idóneos del mercado actual, según nuestra investigación y que en cualquier momento **nos reservamos el derecho a modificar los modelos de actuadores adaptados a nuestras válvulas**, siempre con la intención de ofrecer a nuestros clientes los artículos más adecuados.

La elección del modo más idóneo de automatizar una válvula, empezaría por decidir cuál será el tipo de energía que disponemos más fácilmente para poder alimentar al actuador, es decir: electricidad, aire comprimido u otros fluidos no agresivos. Otra particularidad a tener en cuenta en las válvulas con actuador es que **siempre deberán instalarse de manera vertical/horizontal, nunca hacia abajo.**

General description

CH 2- and 3-way ball valves and butterfly valves can be automated by incorporating pneumatic or electrical actuators.

Therefore, the actuators currently available on the market were thoroughly searched and tested to determine which offer the best performance for the majority of the potential applications, in terms of quality, price and adaptability.

It should be noted that this information refers to the most ideal actuators currently available on the market, according to our study. **We reserve the right, at any time, to modify the actuator models adapted to our valves**, in order to offer our customers the most suitable products.

When choosing the most appropriate means of automating a valve, first, the most readily available type of energy to power the actuator should be determined; that is: electricity, compressed air or other non-aggressive fluids. Another element to consider with regard to actuated valves is that they **should always be installed vertically or horizontally, never downwards.**

Description générale

Les vannes à bille de 2 et 3 voies, et les vannes à papillon CH, peuvent s'automatiser par moyen de l'incorporation des actionneurs, tant de type pneumatique comme électrique. Pour cela, nous avons cherché et essayé minutieusement les actionneurs existants au marché, que par leur qualité, prix et adaptabilité peuvent offrir le meilleur résultat sur la plus part des possibles applications. Après cela, nous voulons vous indiquer que l'information comprise, fait référence aux actionneurs plus indiqués du marché actuel, selon notre recherche, et que **nous nous réservons le droit à modifier les modèles des actionneurs adaptés à nôtres vannes sans préavis.** Et cela avec l'intention de offrir à nos clients les articles plus indiqués.

Pour faire le recherche du modele plus indiqués d'automatiser une vanne on devrait commencer par décider le type d'énergie du quel nous disposons plus facilement pour alimenter l'actionneur, cet a dire: électricité, air comprimé ou d'autres fluides pas agressives.

Une autre particularité à considérer aux vannes avec actionneurs ce que toujours elles **devront être installées en position vertical/horizontal, pas en position tête en bas.**

Actuadores eléctricos

En el caso de disponer de una instalación eléctrica para su alimentación, deberemos pensar que **se trata de un automatismo, que debe estar correctamente protegido contra ambientes agresivos, como: alta humedad, temperaturas extremas, rayos, etc.** Los actuadores eléctricos adaptados a nuestras válvulas, llevan incorporado un volante o palanca para posibilitar la apertura o cierre manual en caso de fallo energético y para realizar dicha operación, el actuador lleva una clavija de AUTO y MANUAL que realiza la función de embrague al eje de la válvula. Al querer pasar una válvula con actuador eléctrico a mando manual, previamente deberemos asegurarnos de que no hay corriente en la alimentación, pondremos la clavija en posición de MANUAL y realizaremos las operaciones oportunas, una vez queramos reanudar la forma automática de funcionamiento, volveremos a colocar la clavija en AUTO y sólo después de que lo hayamos hecho, conectaremos de nuevo la energía de alimentación. En el **caso de mantener la clavija en la posición de MANUAL estando conectada la corriente, al cabo de algún tiempo, el motor se quemará.**

Electric actuators

In the case of electrical power installations, it should be noted that this automation must be suitably protected from aggressive environments such as: high humidity, extreme temperatures, lightning, etc.

The electric actuators adapted to our valves contain a built-in handwheel or lever to enable manual opening and closing in the case of power failure. For this operation, the actuator has an AUTO and MANUAL pin that performs the clutch function to the valve shaft.

When converting a valve with an electric actuator to manual control, first, it is necessary to ensure that there is no current in the supply. The plug should be put in the MANUAL position and the appropriate operations should be carried out. To return to the automatic operation mode, it should be once again plugged into the AUTO position and then, the supply power can once again be connected.

If the plug remains in the MANUAL position with the power on, the motor will eventually burn out.

Actionneurs électriques

Dans le cas d'avoir une installation électrique pour son alimentation, nous devons penser qu'il s'agit un **automatisme, qui doit être correctement protégé contre conditions agressives comme: haut humidité, températures extremes, foudres, etc.** Les actionneurs électriques adaptés à nos vannes, ont incorporé un volant ou poignée que possibilite l'ouverture ou fermeture manuelle dans le cas de manque énergétique et pour réaliser cet opération, l'actionneur a une cheville d'AUTO - MANUAL que realice la fonction d'embrayage au axe de la vanne.

Pour passer au commandement manuel, tout d'abord, nous devons nous assurer que il n'y a pas courant dans l'alimentation, nous mettrons la cheville à MANUAL et ferons les opérations opportunes. Si nous voulons revenir à la forme automatique du fonctionnement, nous mettrons à nouveau la cheville à AUTO et seulement une fois fait ainsi, nous connecterons une autre fois l'énergie d'alimentation. **Dans le cas de maintenir la cheville à MANUAL si la courant est connectée, après quelque temps, le moteur brûlera.**



VÁLVULAS DE PVC-U CON ACTUADORES ELECTRICOS

PVC-U ELECTRIC ACTUATED VALVES

VANNE EN PVC-U AVEC ACTIONNEURS ÉLECTRIQUES

Características

- Sistema multivoltaje.
- Fijación multibrida según norma ISO 5211.
- Dos finales de carrera auxiliares.
- Mando manual de emergencia.
- Indicador visual de posición.
- Indicador luminoso de operación.
- Temperatura de funcionamiento: -20°C a +60°C.
- Protección IEC 60529: IP-67.
- Cuerpo y tapa en poliamida.
- Tornillería y eje principales externos en acero inoxidable.
- Calefactor interno para evitar daños por condensación.
- Control electrónico de par.
- Gama de motores con tecnología Brushless, más eficiente y duradero. , modelos S para el rango de voltaje que abarca de 24-240 VDC/VAC y modelos B para 12 VDC/VAC únicamente .
- Con la posibilidad de incorporar todas las opciones, como los kits DPS (Digital Positioner System) y el BSR (Battery System Return), que se han diseñado para esta nueva serie.

Characteristics

- Multi-voltage system.
- Multiflange interface ISO 5211.
- Two auxiliary limit switches.
- Manual override.
- Visual position indicator.
- Light indicator operating.
- Temperature of work: -20°C at +60°C.
- Protection IEC 60529: IP-67.
- Enclosure in polyamide.
- Fastening and main external shaft stainless steel.
- Internal heater for eliminating of damage by condensation.
- Electronic torque limiter.
- Motor ranges with Brushless technology, more efficient and more durable. S series for the voltage range from 24-240VDC/VAC and types B series for 12VDC/VAC only.
- It also includes the possibility of incorporating all the options, such as our DPS (Digital Positioner System) and BSR (Battery System Return) kits, which have been designed for this new series.

Caractéristiques

- Système multivoltage.
- Fixation multibride selon norme ISO 5211.
- Deux fin de course auxiliaires.
- Comande manuelle.
- Indicateur de position
- Indicateur lumineux de opération.
- Température de travail: -20°C à +60°C.
- Protection IEC 60529: IP-67.
- Carter et capot en Polyamide.
- Boulons et axes principales en acier inoxydable.
- Chauffage électrique interne pour éviter des pannes pour condensation d'eau.
- Contrôle électronique de couple.
- Gamme moteur à technologie Brushless, plus performant et donc plus durable. modèles S pour la plage de tension allant de 24-240 VCC / VCA et modèles B pour 12 VCC / VCA uniquement .
- Possibilité d'intégrer toutes les options, telles que nos kits DPS (Digital Positioner System) et BSR (Battery System Return), qui ont été conçus pour cette nouvelle série.



ESPECIFICACIONES - SPECIFICATIONS SPÉCIFICATIONS	MODELO J2 L-10	MODELO J2 H-10	MODELO B20	MODELO S20	MODELO B35	MODELO S35
Voltaje Voltage Voltage	24 VAC/VDC (-0/+5%) 50/60 Hz	110-220 VAC/VDC (-0/+5%) 50/60 Hz	12 VAC/VDC (-0/+5%) 50/60 Hz	24-240 VAC/VDC (-0/+5%) 50/60 Hz	12 VAC/VDC (-0/+5%) 50/60 Hz	24-240 VAC/VDC (-0/+5%) 50/60 Hz
Tiempo de maniobra en vacío (s/90°) ±10% Operation time no load (s/90°) ±10% Temps de manoeuvre à vide (s/90°) ±10%	19 s	19 s	10 s	10 s	10 s	10 s
Par de maniobra en operación Maximum operational torque Couple maximum en opération	10 Nm 88,5 lb/in	10 Nm 88,5 lb/in	20 Nm 177 lb/in	20 Nm 177 lb/in	35 Nm 309 lb/in	35 Nm 309 lb/in
Par máximo de arranque Maximum torque break Couple de démarrage	12 Nm 106,2 lb/in	12 Nm 106,2 lb/in	25 Nm 221 lb/in	25 Nm 221 lb/in	38 Nm 359,3 lb/in	38 Nm 359,3 lb/in
Tiempo bajo tensión (%) Duty rating (%) Temps sous tension (%)	75 %	75 %	75 %	75 %	75 %	75 %
Índice de protección IEC 60529 IP rating IEC 60529 Index de protection IEC 60529	IP-65	IP-65	IP-67	IP-67	IP-67	IP-67
Ángulo de maniobra Working angle Angle de travail	90° a 270°	90° a 270°	90° a 270°	90° a 270°	90° a 270°	90° a 270°
Temperatura Temperature Température	-20° +70°C -4° +158°F	-20° +70°C -4° +158°F	-20° +70°C -4° +158°F	-20° +70°C -4° +158°F	-20° +70°C -4° +158°F	-20° +70°C -4° +158°F
Finales de carrera auxiliares Auxiliary limit switch Fin de courses auxiliaires	4 SPDT micro	4 SPDT micro	4 SPDT micro	4 SPDT micro	4 SPDT micro	4 SPDT micro
Resistencia calefactora Heater Résistance de chauffage	3,5 w	3,5 w	3,5 W	3,5 W	3,5 W	3,5 W
Consumo al par máximo Consumption at maximum torque Consommation à couple maximum	24 VAC/VDC 390mA 9,36W	110 VAC/VDC 272 mA 30 W 240 VAC/VDC 272 mA 60 W	12 VAC/VDC 2280 mA 27,32 W	24 VAC/VDC 1280 mA 30,62 W 240 VAC/VDC 160 mA 39,07 W	12 VAC/VDC 3190 mA 38,28 W	24 VAC/VDC 1670 mA 40,13 W 240 VAC/VDC 200 mA 47,52 W
Conectores Plug Connecteurs	DIN 43650 ISO 4400 & C192	DIN 43650 ISO 4400 & C192	DIN 43650/C EN175301-803	DIN 43650/C EN175301-803	DIN 43650/C EN175301-803	DIN 43650/C EN175301-803
Peso Weight Poids	0,90 kg	0,90 kg	1,8 kg	1,8 kg	1,9 Kg	1,9 Kg



VÁLVULAS DE PVC-U CON ACTUADORES ELECTRICOS
PVC-U ELECTRIC ACTUATED VALVES
VANNE EN PVC-U AVEC ACTIONNEURS ELÈCTRIQUES

ESPECIFICACIONES - SPECIFICATIONS - SPÉCIFICATIONS	MODELO B55	MODELO S55	MODELO B85	MODELO S85
Voltaje Voltage Voltage	12 VAC/VDC (-0/+5%) 50/60 Hz	24-240 VAC/VDC (-0/+5%) 50/60 Hz	12 VAC/VDC (-0/+5%) 50/60 Hz	24-240 VAC/VDC (-0/+5%) 50/60 Hz
Tiempo de maniobra en vacío (s/90°) ±10% Operation time no load (s/90°) ±10% Temps de manoeuvre à vide (s/90°) ±10%	14 s	14 s	30 s	30 s
Par de maniobra en operación Maximum operational torque Couple maximum en opération	55 Nm 486 lb/in	55 Nm 486 lb/in	85 Nm 752 lb/in	85 Nm 752 lb/in
Par máximo de arranque Máximo torque break Couple de démarrage	60 Nm 530 lb/in	60 Nm 530 lb/in	90 Nm 796,3 lb/in	90 Nm 796,3 lb/in
Tiempo bajo tensión (%) Duty rating (%) Temps sous tension (%)	75 %	75 %	75 %	75 %
Índice de protección IEC 60529 IP rating IEC 60529 Index de protection IEC 60529	IP-67	IP-67	IP-67	IP-67
Ángulo de maniobra Working angle Angle de travail	90° a 270°	90° a 270°	90° a 270°	90° a 270°
Temperatura Temperature Température	-20° +70°C -4° +158°F	-20° +70°C -4° +158°F	-20° +70°C -4° +158°F	-20° +70°C -4° +158°F
Finales de carrera auxiliares Auxiliary limit switch Fin de courses auxiliaires	4 STPD micro	4 STPD micro	4 STPD micro	4 STPD micro
Resistencia calefactora Heater Résistance de chauffage	3,5 W	3,5 W	3,5 W	3,5 W
Consumo al par máximo Consumption at maximum torque Consommation à couple maximum	12 VAC/VDC 3780 mA 45,41W	24 VAC/VDC 1980 mA 47,52W 240 VAC/VDC 210 mA 50,16W	12 VAC/VDC 2650 mA 31,81W	24 VAC/VDC 1500 mA 36,01W 240 VAC/VDC 180 mA 42,77W
Conectores Plug Connecteurs	DIN43650/C EN175301-803	DIN43650/C EN175301-803	DIN43650/C EN175301-803	DIN43650/C EN175301-803
Peso Weight Poids	2,4 kg	2,4 kg	3 kg	3 kg

ESPECIFICACIONES - SPECIFICATIONS - SPÉCIFICATIONS	MODELO B140	MODELO S140	MODELO B300	MODELO S300
Voltaje Voltage Voltage	120 VAC/VDC (-0/+5%) 50/60 Hz	24-240 VAC/VDC (-0/+5%) 50/60 Hz	120 VAC/VDC (-0/+5%) 50/60 Hz	24-240 VAC/VDC (-0/+5%) 50/60 Hz
Tiempo de maniobra en vacío (s/90°) ±10% Operation time no load (s/90°) ±10% Temps de manoeuvre à vide (s/90°) ±10%	34 s	34 s	58 s	58 s
Par de maniobra en operación Maximum operational torque Couple maximum en opération	140 Nm 1239 lb/in	140 Nm 1239 lb/in	300 Nm 2655 lb/in	300 Nm 2655 lb/in
Par máximo de arranque Máximo torque break Couple de démarrage	170 Nm 1504,5 lb/in	170 Nm 1504,5 lb/in	350 Nm 3097,5 lb/in	350 Nm 3097,5 lb/in
Tiempo bajo tensión (%) Duty rating (%) Temps sous tension (%)	75 %	75 %	75 %	75 %
Índice de protección IEC 60529 IP rating IEC 60529 Index de protection IEC 60529	IP-67	IP-67	IP-67	IP-67
Ángulo de maniobra Working angle Angle de travail	90° a 270°	900 a 2700	900 a 2700	900 a 2700
Temperatura Temperature Température	-20° +70°C -4° +158°F	-20° +70°C -4° +158°F	-20° +70°C -4° +158°F	-20° +70°C -4° +158°F
Finales de carrera auxiliares Auxiliary limit switch Fin de courses auxiliaires	4 STPD micro	4 SPDT micro	4 SPDT micro	4 SPDT micro
Resistencia calefactora Heater Résistance de chauffage	3,5 W	3,5 W	3,5 W	3,5 W
Consumo al par máximo Consumption at maximum torque Consommation à couple maximum	24 VDC 1890 mA 45,5W 24 VAC 2290 mA 55,0W	110 VAC 520 mA 57,6W 220 VAC 310 mA 68,2W	24 VDC 2280 mA 54,6W 24 VAC 2800 mA 67,2W	110 VAC 610 mA 66,7W 220 VAC 360 mA 79,4W
Conectores Plug Connecteurs	DIN 43650 ISO 4400 & C192	DIN 43650 ISO 4400 & C192	DIN 43650 ISO 4400 & C192	DIN 43650 ISO 4400 & C192
Peso Weight Poids	5,2 kg	5,2 kg	5,2 kg	5,2 kg



Dimensiones - Dimensions - Dimensions

B 20
S 20
B 35
S 35

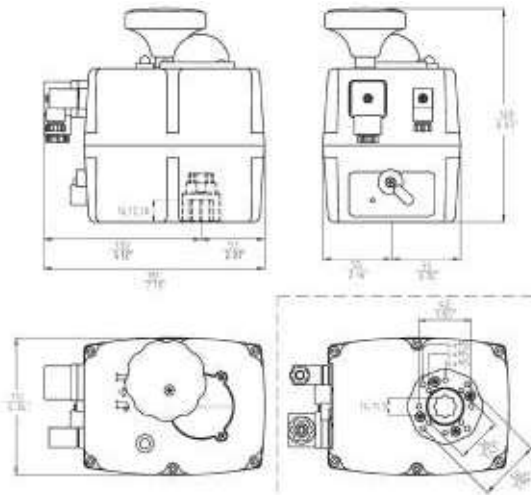

B 55
S 55

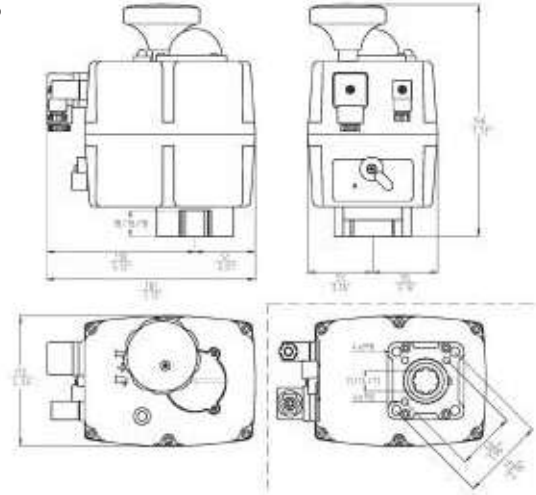

B 85
S 85

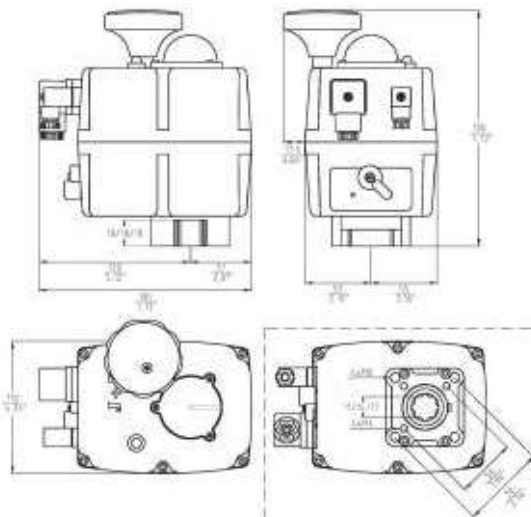

B 140
S 140
B 300
S 300

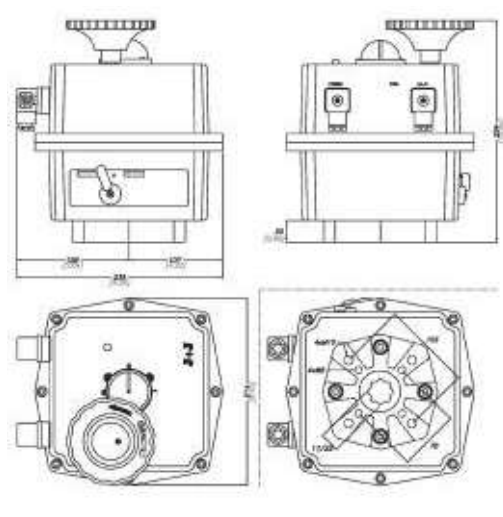

Conexión eléctrico
 Electric wiring
 Schéma des connexions

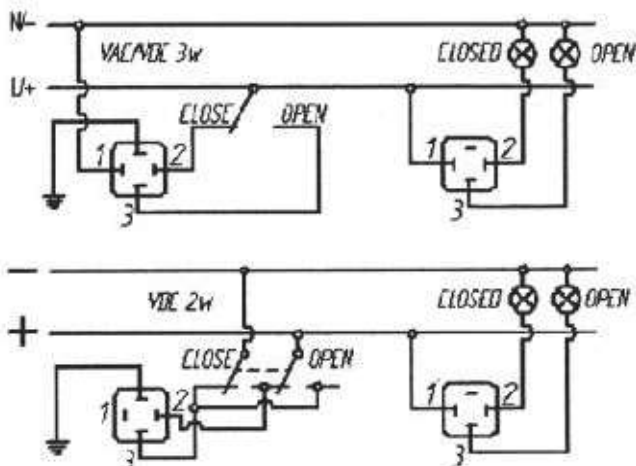

Actuador eléctrico multivoltaje modelo H10-L10
 Multivoltage electric actuator model H10-L10
 Actionneur électrique multitension modèle H10-L10

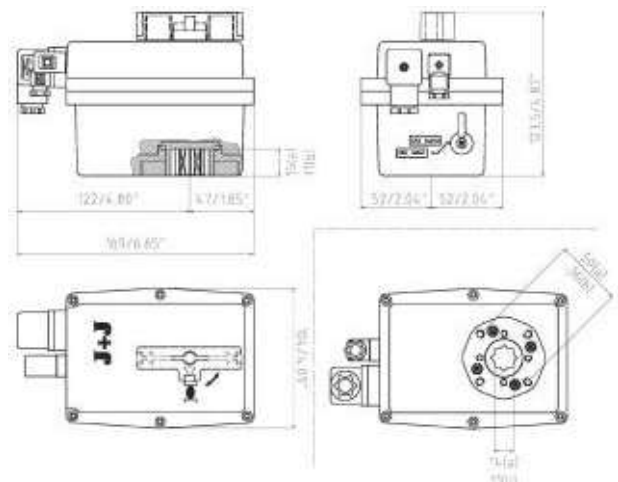



Actuadores neumáticos

En el caso de disponer de aire comprimido u otro fluido no agresivo, las válvulas podrán ser automatizadas mediante la incorporación de un actuador neumático, para ello se requerirá ante todo de una presión mínima de 6 bar y máxima de 8 bar. Se recomienda la lubricación del aire comprimido.

El tipo de actuador neumático que hemos seleccionado para equipar nuestras válvulas, está construido con el cuerpo de Poliamida + FV, lo cual le confiere, como en el caso de nuestras válvulas de PVC, una gran resistencia a la mayoría de agentes corrosivos.

Existen 2 sistemas: SIMPLE EFECTO Y DOBLE EFECTO, en el caso de los actuadores de simple efecto, deberá especificarse si la posición de la válvula es normalmente cerrada (N.C.) o normalmente abierta (N.O.)

Pneumatic actuators

In the case of compressed air or other non-aggressive fluids, the valves may be automated by incorporating a pneumatic actuator. This requires a **minimum pressure of 6 bar and a maximum pressure of 8 bar**. Compressed air lubrication is recommended.

The type of pneumatic actuator selected to equip our valves has a Polyamide + Fiberglass body, which, in the case of our PVC valves, offers great resistance to most corrosive agents.

There are two systems: SIMPLE EFFECT AND DOUBLE EFFECT. In the case of simple effect actuators, it should be specified if the valve position is normally closed (N.C.) or normally open (N.O.)

Actionneurs pneumatiques

Dans le cas d'avoir air comprimé ou un autre fluide pas agressive, les vannes peuvent être automatisées au moyen de l'incorporation d'un actionneur pneumatique, pour cela nous devons avoir une **pression d'air minime de 6 bar et maxime de 8 bar.**, et il est conseillé la **lubrification de l'air comprimé**.

Le type d'actionneur pneumatique que nous avons sélectionné pour équiper nos vannes, est fait avec le corps de Polyamide + FV, ce qui donne, comme au cas de nos vannes de PVC, une grande résistance a la plus part des agents corrosifs.

Il y a 2 systèmes: SIMPLE EFFET ou DOUBLE EFFET, dans le cas des actionneurs de simple effet, on doit spécifier si la position des vannes est normalement fermé (N.C.) ou normalement ouvert (N.O.)

Dimensiones - Dimensions

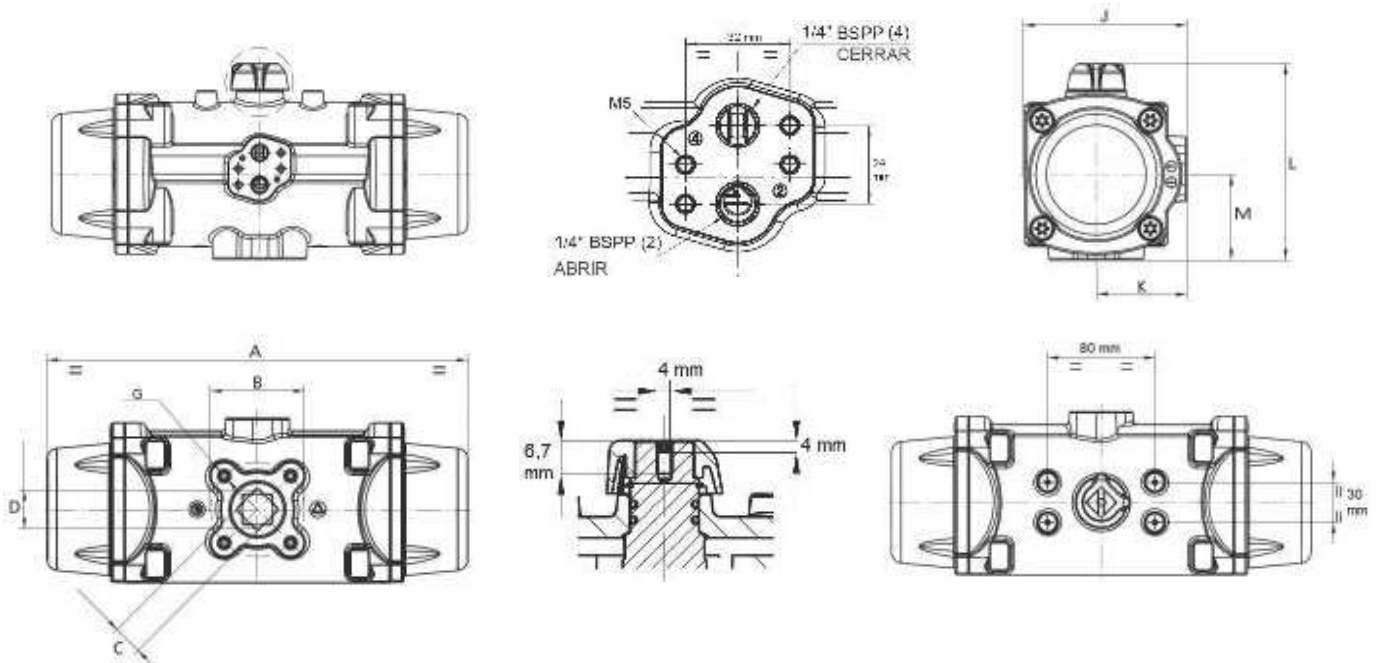

MODELOS		A	B	C	D	G	J	K	L	M	
Plástico	PPW PPW/S	mm	144	42 (F04)	11	14,3	M5	70	42	89	35
	PP0 PP00/S	mm	157	50 (F05)	14	19	M6	79	48	102	43
	PP10 PP10/S	mm	230	70/50 (F05-F07)	17	23	M8/M6	97	56	123	53
	PP20 PP20/S	mm	313	70 (F07)	22	29	M8	122	68	147	64
	PA25 PA25S	mm	358	102/70 (F10/F07)	27	36,5	M10/M8	153	89	175	77
	CH145	mm	390	102/125 (F10-F12)	27	36,5	M12/M10	163	83	205	87,5
	CH160SR	mm	462	102/125 (F10-F12)	27	36,5	M12/M10	176	88	246	98

Válvulas de bola en PVC-U con actuador eléctrico
PVC-U ball valves with electric actuator
Vanne à bille en PVC-U avec actionneur électrique

Ø VÁLVULA	A	B	C	D	E	F	G
16-20-3/8"-1/2"	126	51	94,5	53,5	49	207	110
25-3/4"	126	51	102	61	48	210	110
32-1"	126	51	115	72	46	217	110
40-1¼"	130	51	130	84	57	241	110
50-1½"	130	51	143,5	100	68	259	110
63-2"	130	51	166	116	75	266	110
75-2½"	130	51	224	157	96	320	110
90-3"	130	51	232	181	111	444	110
110-125-4"	128	107	306,5	214	126	559	214

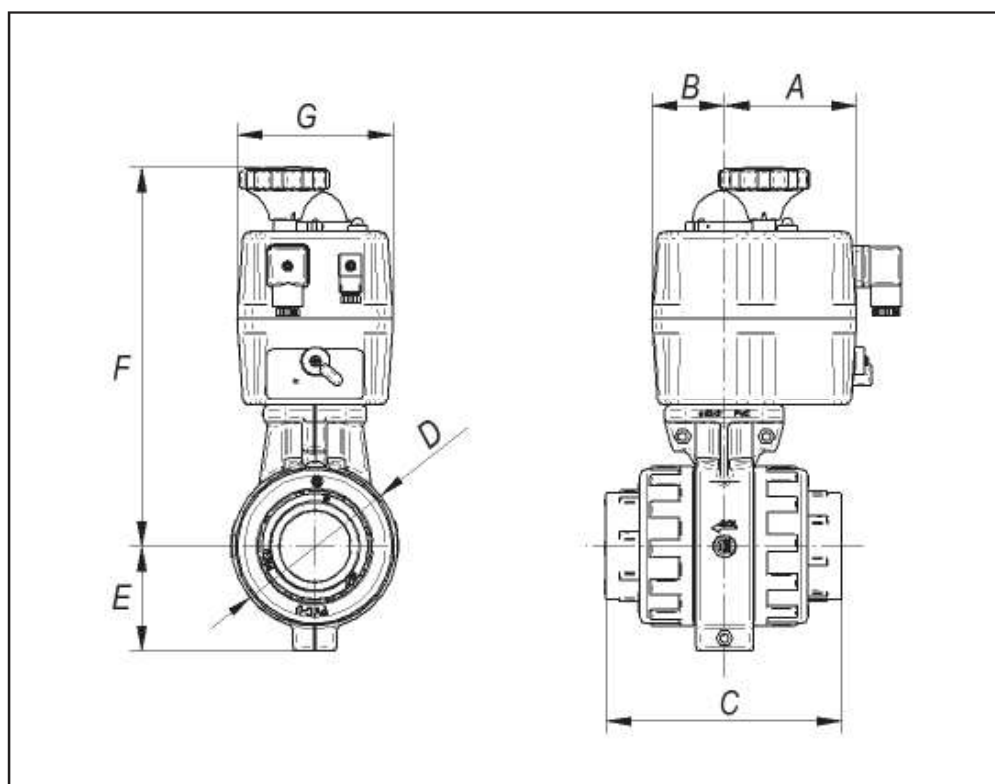

Medidas en mm.

Válvulas de bola en PVC-U con actuador neumático de simple efecto
PVC-U ball valves with spring return pneumatic actuator
Vanne à bille en PVC-U avec actionneur pneumatique simple effet

Ø VÁLVULA	A	B	C	D	E	F
16-20-3/8"-1/2"	144	94,5	53,5	49	147	42
25-3/4"	144	102	61	48	150	42
32-1"	157	115	72	46	145	48
40-1 1/4"	157	130	84	57	149	48
50-1 1/2"	230	143,5	100	68	196	56
63-2"	230	166	116	75	204	56
75-2 1/2"	313	224	157	96	344	68
90-3"	313	232	181	111	366	68
110-125-4"	358	306,5	214	126	343	89

Válvulas de bola en PVC-U con actuador neumático de doble efecto
PVC-U ball valves with double acting pneumatic actuator
Vanne à bille en PVC-U avec actionneur pneumatique double effet

Ø VÁLVULA	A	B	C	D	E	F
16-20-3/8"-1/2"	144	94,5	53,5	49	147	42
25-3/4"	144	102	61	48	150	42
32-1"	144	115	72	46	157	42
40-1 1/4"	144	130	84	57	161	42
50-1 1/2"	157	143,5	100	68	192	48
63-2"	157	166	116	75	200	48
75-2 1/2"	230	224	157	96	340	56
90-3"	230	232	181	111	389	56
110-125-4"	313	306,5	214	126	492	68

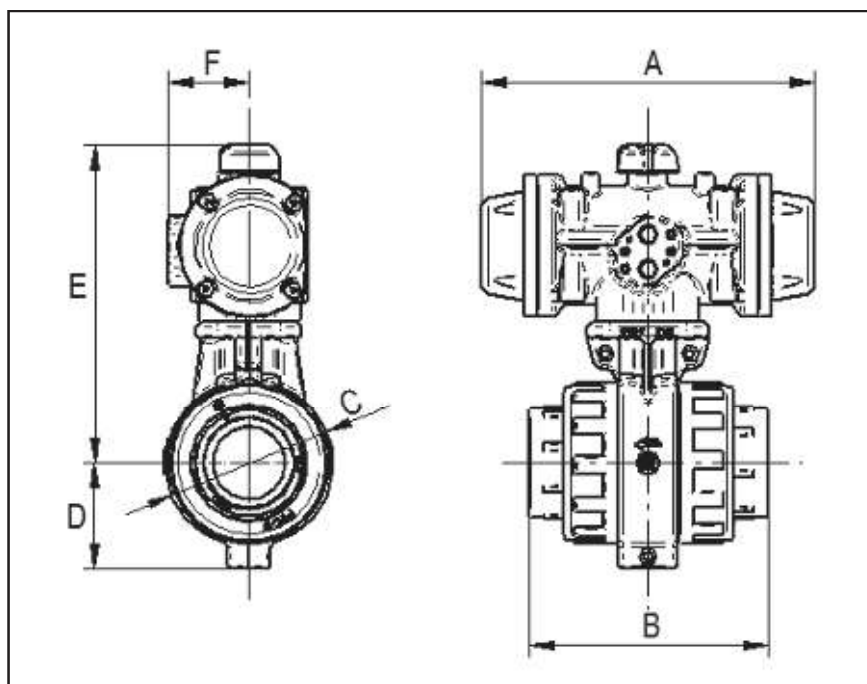

Medidas en mm.



DIMENSIONES DE VÁLVULAS CON ACTUADOR
VALVES WITH ACTUATOR DIMENSIONS
DIMENSIONS DES VANNES AVEC ACTIONNEUR

Válvulas de mariposa en PVC-U modelo wafer con actuador eléctrico
Wafer PVC-U butterfly valves with electric actuator
Vanne à papillon en PVC-U type wafer avec actionneur électrique

Ø VÁLVULA	A	B	C	D	E	F	G
2"	130	51	42	68	326	110	98
2½"	130	51	48	82	296	110	126
3"	130	51	50	87	330	110	146
4"	130	51	56	108	349	110	165
5"	130	51	64	123	348	110	194
6"	130	51	72	141	375	110	223
8"	128	107	72	171	469	214	292
10"	128	107	105	210	502	214	325
12"	232	118	129	260	597	260	375

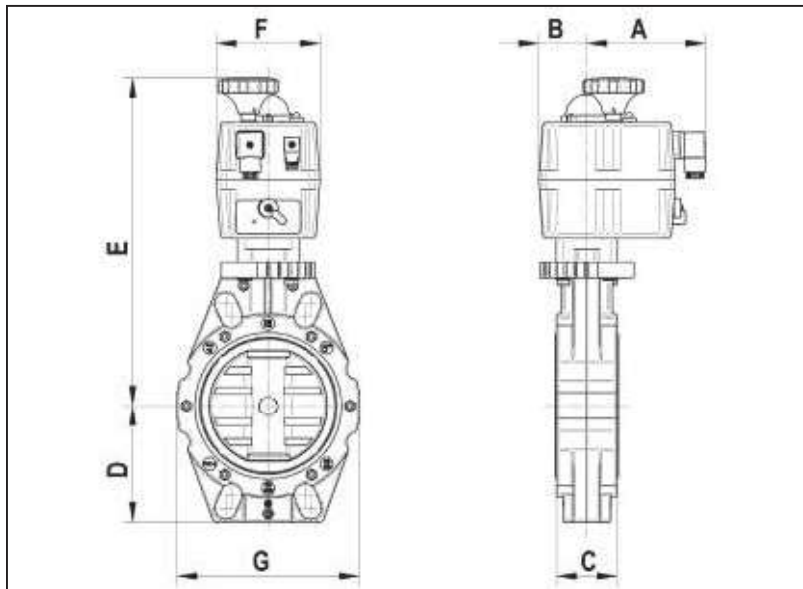

Medidas en mm.

Dimensiones del eje y fijaciones de válvulas de mariposa CH para montaje directo de actuador
Butterfly wafer body special for actuators (axial sizes and fixations)

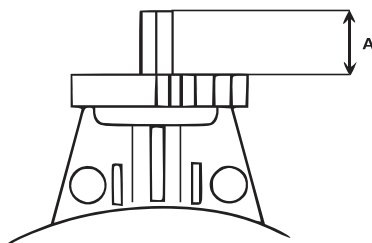

Ø VÁLVULA	A	Código
2½"	16 mm	2000002
3"	16 mm	2000003
4"	17 mm	2000004
5"	17 mm	2000005
6"	19 mm	2000006
8"	19 mm	2000008
10"	19 mm	2000010
12"	25 mm	2000012

Medidas y posiciones del eje estando la válvula en posición cerrada / Axial positioning and sizes (closed valve)

Válvulas de diámetro ø 2 ½" 3"

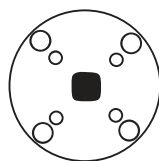

Fijación F05 + F07
SQ / 11 mm

Válvulas de diámetro 4", 5", 6" y 8"

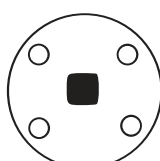

Fijación F07
SQ / 14 mm para ø 4"
SQ / 17 mm para ø 5" y 6"
SQ / 22 mm para ø 8"

Válvula de diámetro 10"

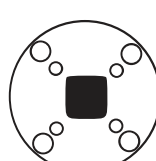

Fijación F07 + F10
SQ / 22 mm

Válvula de diámetro 12"

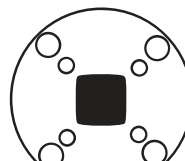

Fijación F10 + F12
Cuadrado 27 mm

Válvulas de mariposa en PVC-U modelo wafer con actuador neumático de simple efecto
Wafer PVC-U butterfly valves with spring return pneumatic actuator
Vanne à papillon en PVC-U type wafer avec actionneur pneumatique simple effet

Ø VÁLVULA	A	B	C	D	E	F
2"	144	42	98	68	246	42
2½"	230	48	126	82	250	56
3"	230	50	146	87	257	56
4"	313	56	165	108	300	68
5"	313	64	194	123	299	68
6"	313	72	223	141	326	68
8"	358	72	292	171	390	89
10"	358	105	325	210	423	89
12"	462	129	375	260	513	88

Válvulas de mariposa en PVC-U modelo wafer con actuador neumático de doble efecto
Wafer PVC-U butterfly valves with double acting pneumatic actuator
Vanne à papillon en PVC-U type wafer avec actionneur pneumatique double effet

Ø VÁLVULA	A	B	C	D	E	F
2"	144	42	98	68	246	42
2½"	157	48	126	82	229	48
3"	230	50	146	87	257	56
4"	230	56	165	108	276	56
5"	230	64	194	123	275	56
6"	230	72	223	141	302	56
8"	313	72	292	171	362	68
10"	313	105	325	210	395	68
12"	390	129	375	260	472	83

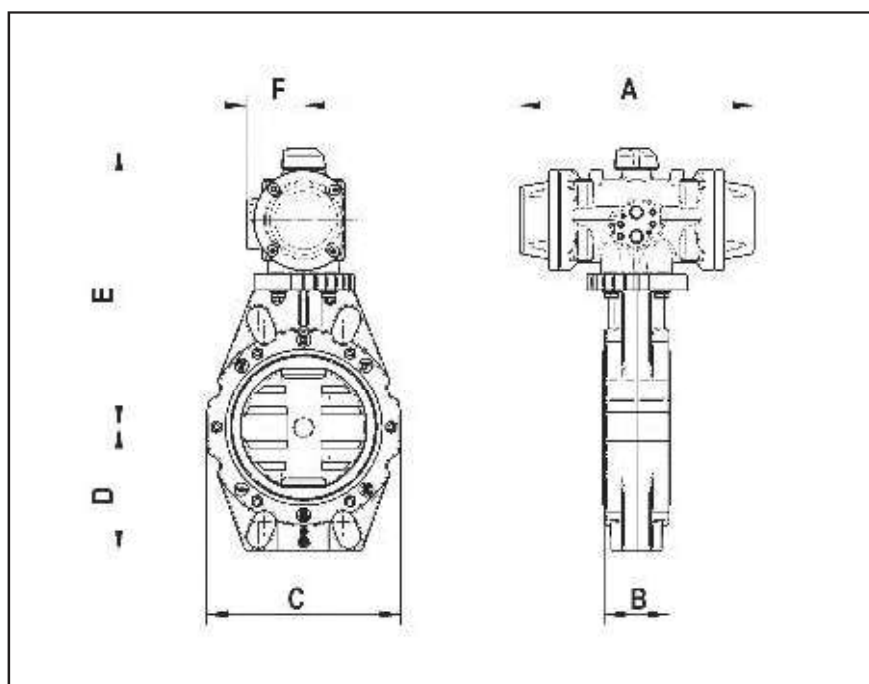

Medidas en mm.

Válvulas de mariposa en PVC-U modelo wafer con reductor
Wafer PVC-U butterfly valves with reducer
Vanne à papillon en PVC-U type wafer avec réducteur

Ø VÁLVULA	DN	A	B	G	H
2"	50	187	42	144	250
2½"	65	201	48	144	284
3"	80	211	50	144	296
4"	100	221	56	144	336
5"	125	246	64	191	385
6"	150	261	72	191	430
8"	200	295	72	191	496
10"	250	311	105	191	568
12"	300	389	129	255	687

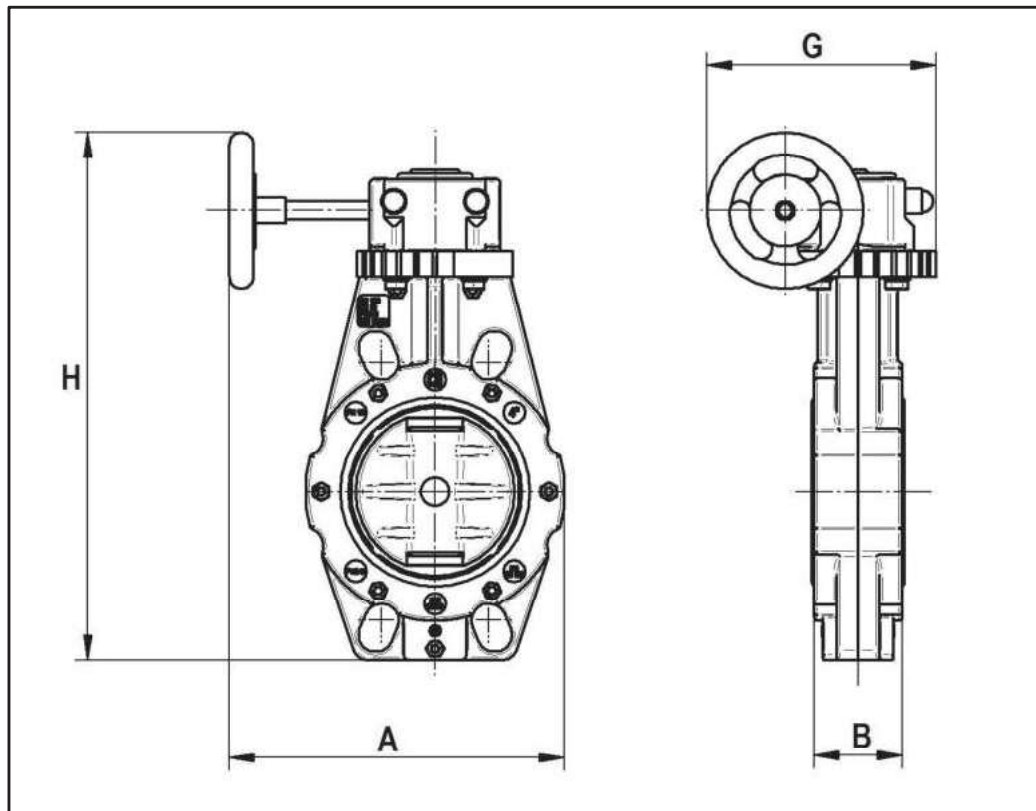

Medidas en mm.

Válvulas de bola de tres vías con actuador eléctrico
Three-way ball valves with electric actuator
Vannes à boisseau sphérique à trois voies avec actionneur électrique

Ø VÁLVULA	A	B	C	D	E	F	G	H	I
16-20-3/8"-1/2"	122	47	115	77	24	184	58	52	52
25-3/4"	130	51	127	88	28	233	60	55	55
32-1"	130	51	148	107	33	239	74	55	55
40-1 1/4"	130	51	172	127	40	245	86	55	55
50 - 1 1/2"	130	51	209	146	51	260	95	55	55
63 - 2"	130	51	244	174	60	296	114	55	55

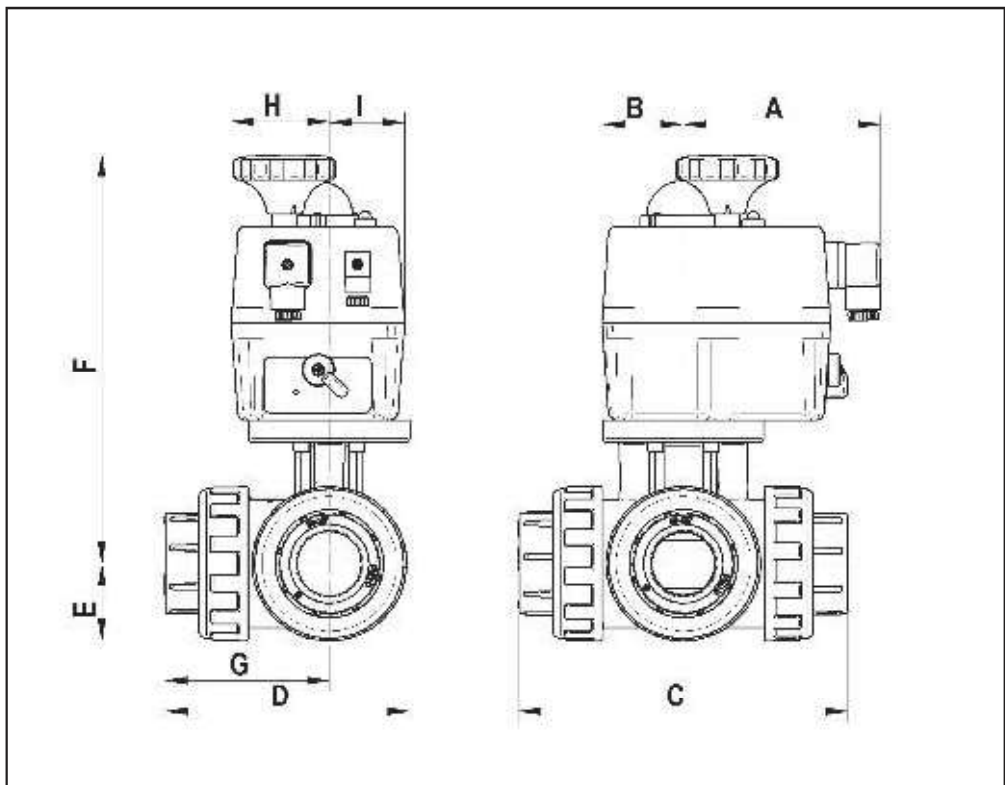

Medidas en mm.



DIMENSIONES DE VÁLVULAS CON ACTUADOR
VALVES WITH ACTUATOR DIMENSIONS
DIMENSIONS DES VANNES AVEC ACTIONNEUR

Válvulas de bola de tres vías con actuador neumático de doble efecto

Three-way ball valves with double acting pneumatic actuator

Vannes à boisseau sphérique à trois voies avec actionneur pneumatique double effet

Ø VÁLVULA	A	B	C	D	E	F	G
16-20-3/8"-1/2"	144	115	42	77	24	132	58
25-3/4"	144	127	42	88	28	135	60
32-1"	144	148	42	107	33	147	74
40-1 ¼"	144	172	42	127	40	152	86
50 - 1 ½"	157	209	48	146	51	193	95
63 - 2"	230	244	56	174	60	223	114

Válvulas de bola de tres vías con actuador neumático de simple efecto

Three-way ball valves with single-acting pneumatic actuator

Vannes à boisseau sphérique à trois voies avec actionneur pneumatique simple effet

Ø VÁLVULA	A	B	C	D	E	F	G
16-20-3/8"-1/2"	157	115	48	77	24	163	58
25-3/4"	157	127	48	88	28	166	60
32-1"	157	148	48	107	33	170	74
40-1 ¼"	157	172	48	127	40	175	86
50 - 1 ½"	230	209	56	146	51	193	95
63 - 2"	313	244	68	174	60	223	114

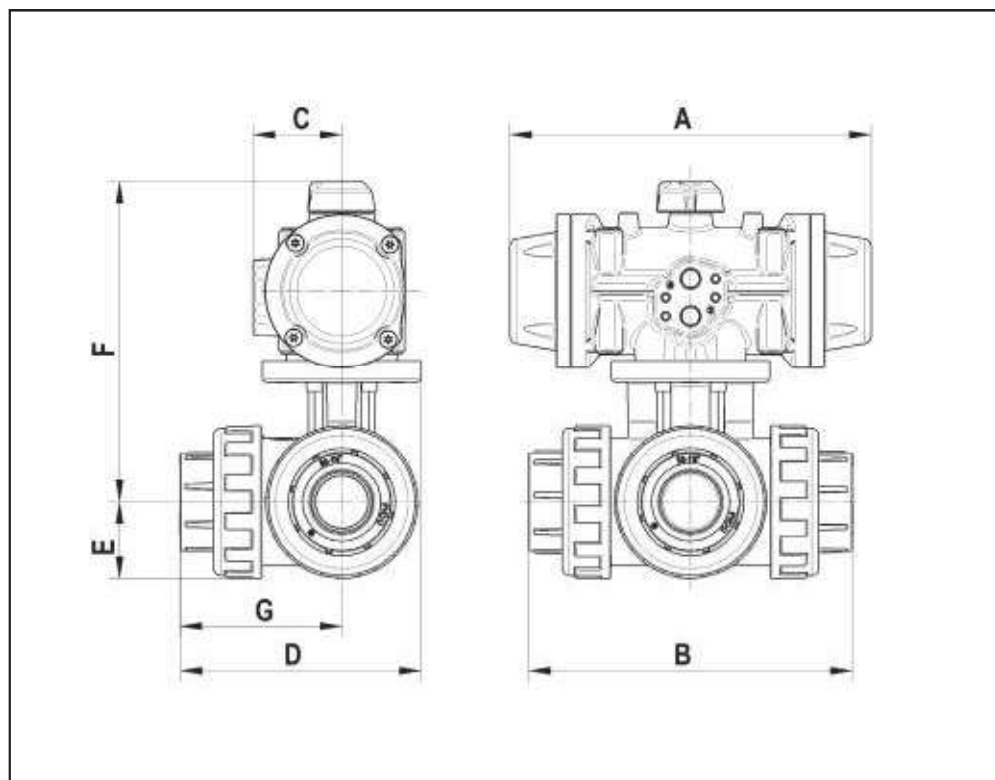

Medidas en mm.