

**RECHARGEABLE POOL VACUUM  
ASPIRATEUR RECHARGEABLE SANS FIL  
LIMPIAFONDOS RECARGABLE INALÁMBRICO  
ASPIRADOR DE PISCINAS RECARREGÁVEL  
ASPIRATORE PER PISCINA RICARICABILE  
WIEDERAUFLADBARER POOLSAUGER  
HERLAADBARE BODEMZUIGER**

EV06

**VEKTRO®**



PART DIAGRAM / SCHÉMA DES PIÈCES / DIAGRAMA DE PIEZAS / DIAGRAMA DE PARTES / ESPLOSO RICAMBI/ TEILEÜBERSICHT/ ONDERDELEN OVERZICHT	P.1
USER MANUAL	P.2-9
MANUEL D'UTILISATION	P.10-17
MANUAL DE USUARIO	P.18-25
MANUAL DO USUÁRIO	P.26-33
MANUALE D'USO	P.34-41
BEDIENUNGSANLEITUNG	P.42-49
HANDLEIDING	P.50-57
QUICK SET UP/ INSTALLATION RAPIDE/ CONFIGURACIÓN RÁPIDA / CONFIGURAÇÃO RÁPIDA / CONFIGURAZIONE RAPIDA/ SCHNELLER EINRICHTUNG/ SNELLE INSTALLATIE	P.58-59
WARRANTY/ GARANTIE/ GARANTÍA/ GARANTIA / GARANZIA/ GARANTIE/ GARANTIE	P.60-61



# VEKTRO®

## PARTS DIAGRAM DIAGRAMME DES PIÈCES DIAGRAMA DE LAS PARTES DIAGRAMMA DE PEÇAS DIAGRAMMA DEI PEZZI TEILEÜBERSICHT ONDERDELENDIAGRAM

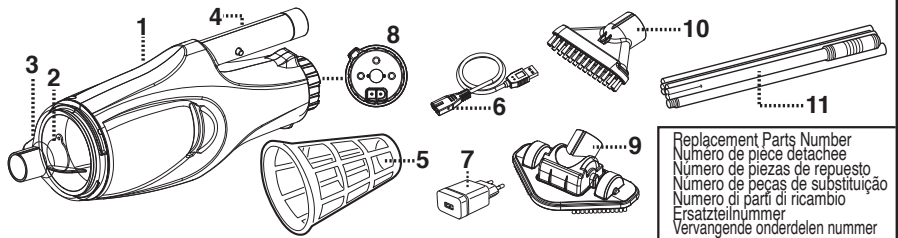

Replacement Parts Number  
Numero de piece detachée  
Número de piezas de repuesto  
Número de peças de substituição  
Numero di parti di ricambio  
Ersatzteilnummer  
Vervangende onderdelen nummer

1.	Main body	EN	Corps principal	FR	Cuerpo principal	ES	Corpo principal	PT	Corpo principale	IT	Hauptkörper	DE	Hoofdgedeelte	NL	EV06ASM01/EU
2.	Valve		Volet de la buse d'aspiration		Válvula		Válvula		Valvola		Ventil		Klep		- - - - -
3.	Canopy		Canopée		Contenedor transparente		Cobertura		Calotta		Haube		Kap		EV05-01/GRY
4.	Pole connector		Connecteur de manche		Conector de pértiga		Conector do mastro		Connettore del palo		Stangenkupplung		Koppelstuk voor steel		- - - - -
5.	Filter cage		Panier de filtre		Cesta filtrante		Caixa do filtro		Calza filtrante		Filterkätigs		Filterkooi		EV06-02/GRY/SS
6.	USB charging cable		Câble USB de chargement		Cable de carga USB		Cabo de carregamento USB		Cavo di ricarica USB		USB-Ladekabel		USB-oplaadkabel		EV05-10-01
7.	USB charger		Chargeur USB		Cargador USB		Carregador USB		Caricatore USB		USB Ladegerät		USB-oplader		EV05-12 (EU) EV05-12/UK (UK)
8.	Switching knob (2 modes of operation: Off & Charging / Active & Standby)		Bouton de commande (2 modes de fonctionnement: arrêt & en charge / actif / veille)		Perilla interruptor (2 modos de operación: apagado y cargando / activo y en modo de espera)		Botão giratório de ligação (2 modos de operação: Desligado e carregando / Ativo e em espera)		Manopola di commutazione (2 modalità di funzionamento: Off & In carica / Attivo & Standby)		Wahlknopf (2 Betriebsstellungen) Aus und Laden / Aktiv und Standby		Draaiknop (2 bedieningsmodi: Uit & Laden / Actief & Stand-by)		- - - - -
9.	Pivoting suction head		Tête d'aspiration pivotante		Cabeza de aspiración pivotante		Cabeça de sucção de rebatagem		Testina di aspirazione rotante		Schwenkbarer Saugkopf		Draaiende zuigmond		EV05-08/GRY
10.	Flat nozzle & brush		Embout plat et brosse		Boquilla de aspiración plana y cepillo		Escova e bocal plano		Getto piatto & spazzola		Flachdüse und Bürste		Vlak mondstuk & borstel		EV05-07/GRY
11.	Pole sections		Manche en sections		Pértiga en secciones		Seções do mastro		Sezioni del palo		Stangenabschnitte		Steelonderdelen		EV05-09/GRY (EV06CBX/SCP/22/EU) EV06-09 (EV06CBX/22/EU)

## Assembly / Assemblage / Montaje / Montagem / Accessori / Montage / Toebehoren:

Pivoting suction head & flat nozzle / Tête d'aspiration pivotante et embout plat / Cabeza de aspiración pivotante y boquilla de aspiración / Cabeça de sucção de rebatagem e bocal plano / Testina di aspirazione rotante & getto piatto / Schwenkbarer Saugkopf und Flachdüse / Draaiende zuigmond & vlak mondstuk

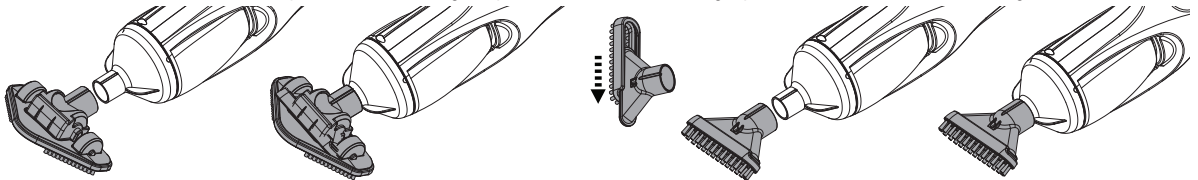

**Note:** For vinyl liner and fiberglass pools / spas, it is recommended to keep the brush on the flat nozzle to avoid damaging the pool / spa.

**Note:** Pour les piscines / spas avec revêtement en fibre de verre ou vinyle, il est recommandé de garder la brosse avec l'embout plat pour éviter d'endommager la piscine / le spa.

**Nota:** En piscinas / spas de revestimiento de vinilo o de fibra de vidrio, se recomienda mantener el cepillo en la boquilla de aspiración plana para evitar dañar la piscina / spa.

**Nota:** Para revestimento de vinil e piscinas / spas de fibra de vidro, recomenda-se que mantenha a escova no bocal plano para evitar danos na piscina / spa.

**Nota:** Per rivestimenti in vinile e piscine / spa in fibra di vetro, si raccomanda di mantenere la spazzola sul getto piatto per evitare di danneggiare la piscina / spa.

**Hinweis:** Für Pools und Spas mit Vinyl- und Glasfaserverkleidung wird empfohlen, die Bürste auf der Flachdüse zu belassen, um Beschädigungen am Pool oder Spa zu vermeiden.

**Opmerking:** Om schade te voorkomen in zwembaden of spa's met een vinyl- of glasvezelbekleding is het raadzaam om de borstel op het vlakke mondstuk te laten zitten.

Pole  
Manche  
Pértiga  
Mastro  
Palo  
Stange  
Steel

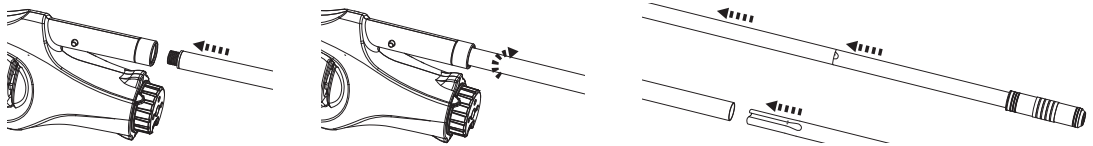

Telescopic pole (not included) / Manche télescopique (non inclus) / Pértiga telescópica (no incluido) / Mastro telescópico (não incluído) / Palo telescópico (non incluso) / Teleskopstange (nicht inbegriffen) / Uitschuifbare steel (niet bijgeleverd)

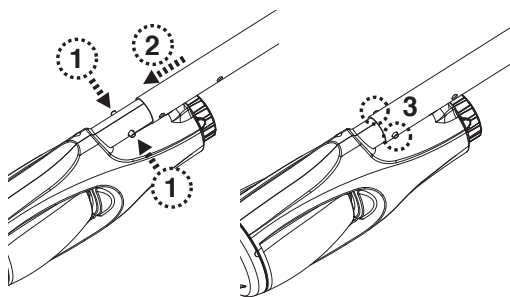

To release the telescopic pole, press down on both the side tabs simultaneously, and then pull out the pole.

Pour libérer le manche télescopique, appuyez simultanément sur les pattes latérales, puis retirez le manche.

Para soltar la pértiga telescópica, presione ambas los pasadores laterales al mismo tiempo, luego saque la pértiga.

Para libertar o mastro telescópico, prima ambos os marcadores laterais em simultâneo, e depois puxe o mastro.

Per liberare il palo telescópico, premere le linguette laterali contemporaneamente, e quindi estrarre il palo.

Um Teleskopstange zu lösen, drücken Sie die beiden seitlichen Stifte gleichzeitig nach unten und ziehen Sie die Stange heraus.

Om de uitschuifbare steel te demonteren drukt u tegelijkertijd de twee zijpinnen in en vervolgens trekt u de steel eruit.

## **SAFETY WARNINGS & INSTRUCTIONS**

Information contained in this Instruction Manual will help you operate the item safely, protect yourself and others from hazards, and prevent damage to the device and other property.

### **SAVE THESE INSTRUCTIONS**

#### **WARNING!**

- This is not a TOY. Children should be kept out of reach from this electric vacuum and its accessories.
- Never allow children to operate this product. Children shall not play with the product.
- Cleaning and user maintenance must not be carried out by children.
- This appliance is not intended for use by persons with reduced physical, sensory, mental capabilities, or a lack of experience and knowledge, unless they are given supervision or instructions concerning the safe use of the appliance and understand the hazards involved by a person responsible for their safety.
-  Detachable supply unit (external adaptor).
- For the purposes of recharging the battery, only use the detachable supply unit that provided with this electric vacuum to charge the battery.
- Make sure the electric vacuum is fully immersed in water before initiating operation. The minimum water level required to operate the device must be above the switching knob of the electric vacuum when it is held vertically. The product is only intended to be used underwater in a pool or spa; any other use will void the warranty.
- Maximum operating depth in water is 2 meters (6.5 ft).
- Maximum water temperature: 5°C (41°F) – 42°C (107.6°F).
- Do not use this electric vacuum if any damage is detected.
- Replace damaged parts as soon as possible. Only use parts certified by the distributor or manufacturer.
- Make sure to connect USB charger to the power source through a residual current device (RCD)/ a ground fault circuit interrupter (GFCI). If in doubt, consult a qualified, professional electrician.
- Disconnect the electric vacuum from the supply mains before carrying out any maintenance, such as cleaning the filter.
- The battery installed is a rechargeable Li-ion battery pack. Do not attempt to replace it yourself.
- This electric vacuum should only be charged with the included USB cable.
- DO NOT handle the electric vacuum while it is charging with wet limbs and without shoes.

- DO NOT use this electric vacuum without an intact filter bag / filter cage in place, as the warranty will be voided as a result.
- Suction entrapment hazard: This electric vacuum generates suction. Do not allow hair, body, or any loose parts of your clothing to be in the suction range of the electric vacuum during its operation.
- Never insert body parts, clothing, or other objects into the openings and moving parts of the electric vacuum.
- DO NOT use this electric vacuum to pick up any toxic substances, flammable, or combustible liquids such as gasoline, nor in the presence of explosive or flammable fumes.
- Under no circumstances should you attempt to disassemble the electric vacuum and replace the impeller, motor, and battery by yourself.
- Never insert any object to make contact with the impeller.
- This electric vacuum shall not be used by children.
- The battery must be removed from the electric vacuum before it is scrapped.
- This electric vacuum contains battery that are only removed by skilled persons.
- The electric vacuum must be disconnected from the supply mains when the battery is being removed.
- For the battery disposal detail, refer to the section "Battery Disposal" in this manual.
- The battery is to be disposed safely in accordance with local ordinances or regulations.
- Electric vacuum's battery is a maintenance-free, rechargeable lithium-ion battery pack, which must be disposed properly. Recycling is required; please contact your local authorities for more information.
- Pollution of the liquid could occur due to leakage of lubricants.

#### **CAUTION!**

- DO NOT attempt to use the electric vacuum to clean anything other than your pool / spa.
- Use only original accessories delivered with this product.
- DO NOT use this electric vacuum right after pool-shocking. It is recommended to first let the pool circulate for at least 24-48 hours.
- Do not use this electric vacuum with another electric vacuum/cleaner simultaneously.
- Avoid picking up hard, sharp objects with this product. They may damage the electric vacuum and filter.
- Exercise caution when cleaning pool stairs.
- To avoid damaging the USB charging cable, do not carry the electric vacuum by the cable or tug the USB cable to disconnect it from the power source and product.
- Charging must be done indoors, in a well-ventilated area away from sunlight, children, heat, ignition sources, and within an ambient temperature range of 5°C (41°F) and 35°C (95°F).
- DO NOT leave the electric vacuum plugged in to the charger for over 10 hours.
- If the electric vacuum will not be used for an extended period, make sure it's switched off and use a damp cloth to clean and dry it and its accessories. Make sure to charge the electric vacuum to about 30% to 50% of the battery capacity before it is stored. Store in a well-ventilated area away from sunlight, heat, ignition sources, pool chemicals, and children.  
Recharge the electric vacuum every three months.

**Above warnings and cautions are not intended to incorporate all possible instances for risks and / or severe injuries.** Pool / spa owners should always exercise extra caution and common sense when utilizing the product.

## **GETTING STARTED**

### ***Charging The Battery***

**IMPORTANT NOTE:** Fully charge the electric vacuum for 6 hours before using it for the first time.

### **WARNING!**

- Do not use the USB charging cable / USB charger if any damage is detected.
- Make sure both the electric vacuum and the charging port are clean and dry before charging them.

TIPS : use a cotton bud to dry the charging port and charging pins)

- The charging pins are waterproof. However, remnants of water in the port and around the pins could result in natural occurrence of stains (a byproduct of chemical reaction between water and electric currents).

Otherwise, the stains can be removed by light scrubbing with a cotton bud soaked with juice of lemon or vinegar.

1. Place the unit on a flat surface. Set the vacuum to **Power Off/ Charging** position by turning the switching knob anticlockwise until it stops and completely exposes the charging port. Align and insert the USB charging cable into the charging port.

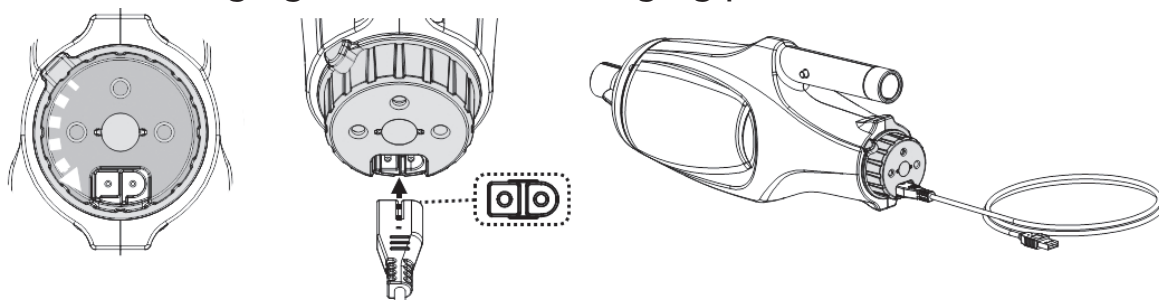

2. Connect the USB charging cable to the USB charger, then plug the USB charger into the power source.

Once the electric vacuum begins to charge, the indicator light will turn red. Normally, it takes about **4.5 - 6** hours to reach a full charge. The indicator light will turn green once the electric vacuum is almost fully charged.

## NOTE

- Always disconnect the USB charging adaptor from the power source as soon as charging is complete.
  - Immediately turn the power off and disconnect the USB charging adaptor from the power source if you detect any of the following conditions:
    - Offensive or unusual odor
    - Excessive heat
    - Deformation, cracks, leaks
    - Smoke
3. When charging is complete, disconnect the USB charger from the power source and unplug the USB cable from the USB charger and electric vacuum.

Normally, the electric vacuum can operate up to **40** minutes on a full charge (after **4.5-6** hours of charging).

Note: Clean the filter regularly. Excessive debris inside the filter will increase burden to the motor operation and shorten the operating duration as a result.

NOTE: Rechargeable lithium-ion battery is classified as a consumable item. It has a limited life and will gradually lose its capacity to hold a charge. Therefore, the running time of the electric vacuum will gradually reduce after repeated charging and discharging throughout its product life.

Once the lifespan of the battery reaches its end, refer to section "**BATTERY DISPOSAL**" for instructions regarding battery disposal.

NOTE: Let the electric vacuum rest for 30 to 40 minutes before charging it again.

## Pool Preparation

- If the liner is brittle, damaged, or wrinkled, contact a qualified professional to perform the necessary repairs or perform a liner replacement prior to using the pool vacuum.
- If you are using a saltwater pool, make sure all salt are dissolved before placing the pool vacuum into the water.

# OPERATION

**WARNING!** Using the electric vacuum without a filter bag / filter cage in place will VOID your warranty.

Before immersing the electric vacuum in water, turn the switching knob clockwise until it comes to a halt (you will hear a 'click') to expose the two water-sensing pins and a green dot on the right side. As soon as both pins make contact with water, the motor will start running. Similarly, it will stop as soon as the pins are no longer in contact with water.

NOTE: Never attempt to make contact with both pins with anything other than clean water.

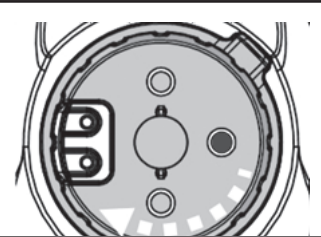

## **CAUTION!**

- DO NOT cover the side slot (middle gap) of the electric vacuum during operation, the impeller / motor may be damaged otherwise.
- Remove the electric vacuum from the pool/spa as soon as cleaning is complete.

**CAUTION!** Make sure the electric vacuum is always pointing downwards when it is placed into the pool. Otherwise, the pole connector may be bent and damaged as a result.

To retrieve the electric vacuum from the pool / spa, lift the electric vacuum while pointing it downwards in order to allow water to discharge.

Rinse the electric vacuum with fresh water after every use. DO NOT use any detergent.

# EMPTYING THE FILTER

**WARNING!** Power off the electric vacuum by turning the switching knob anticlockwise until it stops.

In order to maximize the cleaning efficiency of the cleaner, be sure to clean the filter bag/ filter cage before and after each use.

**CAUTION!** If the electric vacuum is charging, disconnect the USB charging adaptor from the power source and detach the electric vacuum from the USB charging cable before making any attempts to clean it.

## **Emptying filter bag / filter cage**

- 1) Place the electric vacuum on a stable surface.
- 2) Hold the electric vacuum body and turn the canopy anticlockwise until the white marking on the canopy reaches the lock-unlock marking. (Fig.1) Detach the canopy and remove the filter bag / filter cage from the electric vacuum.

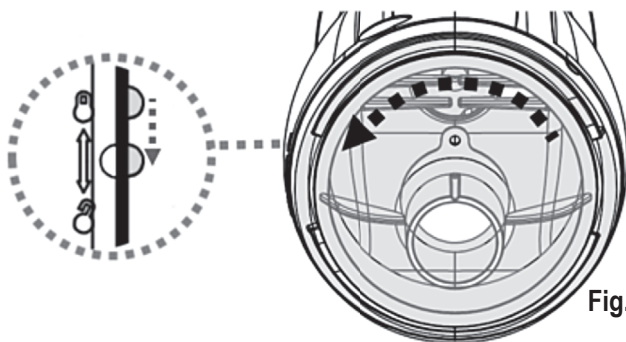

Fig.1

**CAUTION!** Replace a damaged filter bag / filter cage with a new one before initiating the next operation.

- 3) Clean out the debris and rinse the filter bag / filter cage with water. If brushing is deemed necessary, use only a soft brush to clean it gently and carefully.
- 4) Replace the filter bag / filter cage inside the electric vacuum. Reverse the steps to align and attach the canopy to electric vacuum and turn the canopy clockwise until it comes to a halt.

**CAUTION!** Replace a damaged filter bag / filter cage with a new one before initiating the next operation.

# MAINTENANCE & STORAGE

## NOTE:

- 1) Be sure to clean and dry the areas around the charging port and charging pins after every use to avoid the forming of stains (byproduct of a natural chemical reaction between electric current and water). Otherwise, the stains can be removed by light scrubbing with a cotton bud soaked with juice of lemon or vinegar.
- 2) Battery discharges on its own during storage. The battery should be stored at room temperature, charged to about 30% to 50% of its capacity.
- 3) You must recharge the battery at least once every three months if it is not frequently used.
  - Disconnect all USB charging peripherals.
  - Detach all accessories from the electric vacuum. If necessary, rinse the electric vacuum and accessories with fresh water. DO NOT use detergent.
  - Be sure to drain the water from the electric vacuum before storing it.
  - Use a damp cloth to clean and dry the electric vacuum and its accessories.
  - Store them in a well-ventilated area away from the sunlight, children, heat, ignition sources, and pool chemicals. Ambient temperature for storage should be 10°C – 25°C (50°F – 77°F). NOTE: A higher temperature may reduce the battery life during storage.

## WARNING!

Under no circumstances should you attempt to disassemble the electric vacuum and replace the impeller, motor and battery by yourself.

## CAUTION!

- Excessive heat can damage the battery and reduce the lifespan of your electric vacuum as a result.
- Consult your dealer regarding battery replacement if the following happens:
  - Battery appears damaged or will not charge fully.
  - Battery operation time is noticeably reduced. Observe and record the run times of the first few operations (on a full charge). Use these run times as a reference point to compare with run times of older batteries.
- The battery must be removed from the electric vacuum before it is scrapped.
- The electric vacuum must be disconnected from the supply mains when the battery is being removed.
- The battery is to be disposed safely in accordance with local ordinances or regulations.

**NOTE:** Incorrect maintenance may reduce the battery life and affect its capacity as a result.

## BATTERY DISPOSAL (To be carried out by authorized technician)

Your electric vacuum's battery is a maintenance-free, rechargeable lithium-ion battery pack, which must be disposed properly. Recycling is required; please contact your local authorities for more information.

## WARNING!

Never attempt to disassemble a battery pack

- Be sure to remove all personal items such as rings, bracelets, necklaces, and watches before you unwire the battery pack from the electric vacuum.
- A battery can produce a short circuit current high enough to weld a ring (or similar items) to metal, potentially causing a severe burn in the process.
- Wear complete eye protection, gloves, and protective clothing before you remove the battery pack.
- Avoid touching the wires altogether and avoid allowing them to make contact with any metal items, which could cause sparking and/or short-circuit the battery.
- Never smoke or allow a spark or flame in the vicinity of the battery or the electric vacuum.
- Do not expose the battery to fire or intense heat as this may result in an explosion.

## CAUTION!

If a battery leak occurs, avoid contact with the leaking fluids and place the damaged battery in a plastic bag.

- If leaking fluids come in contact with skin and clothing, wash immediately with plenty of soap and running water.
- If leaking fluids come in contact with eyes, immediately flush them with cool, running water for at least 15 minutes and do not rub them. Seek medical attention immediately.

# HOW TO REMOVE THE BATTERY PACK FOR BATTERY DISPOSAL ONLY

(To be carried out by an authorized technician)

Recommended tools (not included): Philips screwdriver and small slot screwdriver.

- 1) Turn to release the canopy and take out the filter bag / filter cage. Use a small slot screwdriver to detach the ring from the handle. If it is too difficult to detach the ring with a screwdriver, use a cutting plier to cut. Turn the switching knob to open the charging port. Use the small slot screwdriver to pry and detach the middle cover from the switching knob. Use the Philips screwdriver to unfasten the knob-locking screw.



- 2) Detach the switching knob and use the Philips screwdriver to unscrew all the screws on the main body. Separate the body in two halves to access the main chamber.

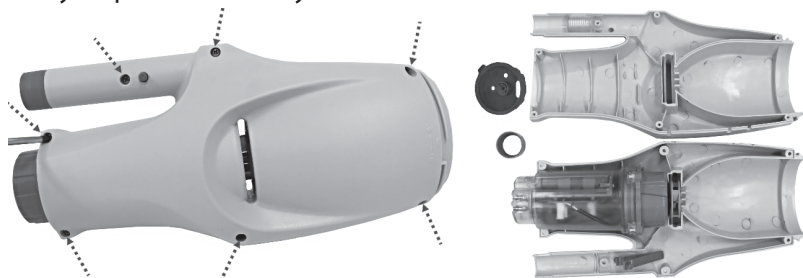

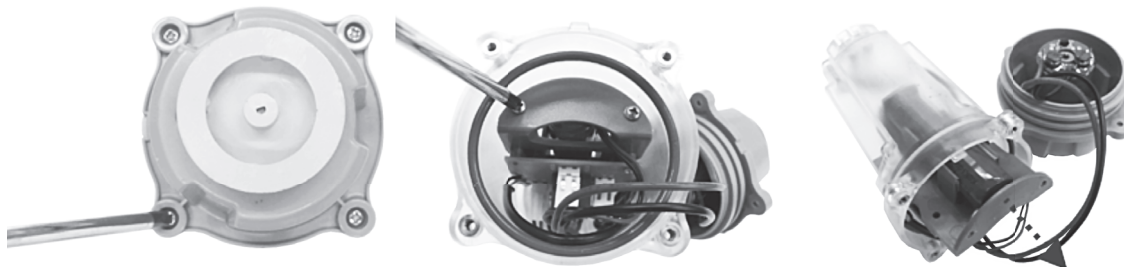

- 3) Use the Philips screwdriver to unfasten the screws. Remove the top half of the chamber to expose the battery enclosure.

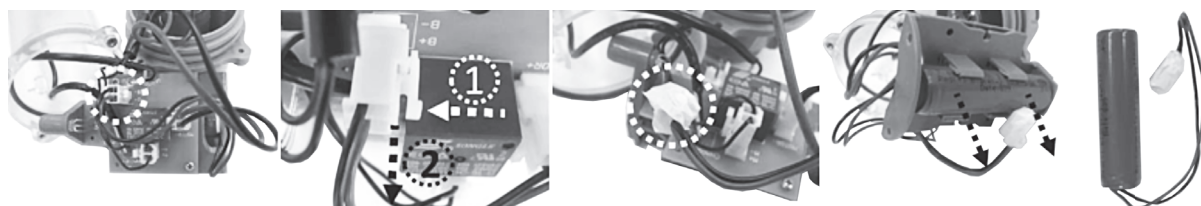

- 4) Remove the complete battery enclosure (with battery installed) from the chamber. In order to detach the battery cable, press on the clip on the connector and pull the cable out. Wrap the connector immediately with insulating tape in order to avoid short circuit caused by the contact of both wire terminals.



Problem	Possible Cause	Solution
Electric vacuum does not capture the debris	Battery is drained	Charge the battery again.
	Impeller is jammed	Power off the electric vacuum and inspect the middle gap of the electric vacuum to see if the impeller is jammed by larger debris. If possible, use a small tool to remove it with intensive care & caution. If necessary, contact your dealer for further instructions. <b>WARNING!</b> Make sure the electric vacuum is powered off when the unit is being serviced.
	Impeller is broken	Contact an authorized dealer regarding replacements.
	Filter bag / filter cage is full	Clean the filter bag / filter cage.
Debris escapes from the filter	One-way valve is damaged	One-way valve works like a door to prevent the debris from escaping from the filter. Contact dealer for replacement part and instructions.
	Filter bag / filter cage is damaged	Replace with a new filter bag / filter cage. Contact an authorized dealer regarding replacements.
Electric vacuum cannot be charged / recharged	Battery is damaged	Contact an authorized dealer regarding replacements. <b>WARNING!</b> DO NOT open the electric vacuum and replace the battery by yourself. This could result in severe or fatal injuries, as well as voiding the warranty.
	USB cable is damaged	Replace with a new USB cable.
	USB charger is out of order	Replace with a new USB charger.
Charging time is longer than advertised	Stained charging pins	The stains can be removed by using a cotton bud soaked with juice of lemon or vinegar to clean the areas around the charging pins.
Pivoting suction head (if provided) does not move smoothly	Wheel is jammed	Clean out the debris from the wheel. Note: Do not attempt to take out the wheels.
<b>Environmental Programmes, WEEE European Directive</b>		
	Please respect the European Union regulations and help to protect the environment. Return non-working electrical equipment to a facility appointed by your municipality that properly recycles electrical and electronic equipment. Do not dispose them in unsorted waste bins. For items containing removable batteries, remove batteries before disposing of the product.	
	All rights reserved. No part of this document may be reproduced or transmitted in any form or by any means, electronic, mechanical, photocopying, recording, or otherwise, without prior written permission of Kokido Development Ltd. (L-24011025)	

If soft copy of this instruction manual is required, please contact our customer service by email: [customerservice@kokido.com](mailto:customerservice@kokido.com)

## SAVE THESE INSTRUCTIONS

## **AVERTISSEMENTS ET INSTRUCTIONS DE SÉCURITÉ**

Les informations contenues dans ce manuel d'instructions vous permettront d'utiliser l'appareil en toute sécurité, à vous protéger ainsi que les autres et à éviter d'endommager l'appareil ou d'autres biens.

### **CONSERVEZ CES INSTRUCTIONS**

#### **AVERTISSEMENT!**

- Ce n'est pas un jouet. Les enfants doivent être gardés hors de portée de cet aspirateur électrique et de ses accessoires.
- Ne jamais laisser les enfants utiliser ce produit. Les enfants ne peuvent pas jouer avec le produit.
- Le nettoyage et l'entretien du produit ne doivent pas être effectués par des enfants.
- Ce dispositif n'est pas destiné à être utilisé par des personnes ayant des capacités physiques, sensorielles ou mentales diminuées, ou un manque d'expérience et de connaissances, sauf si elles sont sous supervision ou ont reçu des instructions concernant l'utilisation sûre de l'appareil par une personne responsable de leur sécurité.
-  unité d'alimentation amovible (adaptateur externe).
- À l'effet de recharger la batterie, utiliser seulement l'unité d'alimentation amovible qui est fourni avec cet aspirateur de piscine pour charger la batterie.
- Assurez-vous que l'aspirateur électrique est complètement immergé dans l'eau avant de commencer l'opération. Le niveau d'eau minimum requis pour faire fonctionner l'appareil doit être au-dessus du bouton de commutation de l'aspirateur électrique lorsqu'il est maintenu verticalement. Le produit est uniquement destiné à être utilisé sous l'eau dans une piscine ou un spa; Toute autre utilisation annulera la garantie.
- La profondeur maximale de fonctionnement dans l'eau est de 2 mètres (6,5 ft).
- La température maximale de fonctionnement dans l'eau est de 5°C (41°F) – 42°C (107,6°F).
- Ne pas utiliser cet aspirateur électrique si des dommages sont détectés.
- Remplacer les pièces endommagées dès que possible. N'utiliser que des pièces certifiées par le distributeur ou le fabricant.
- Assurez-vous de connecter le chargeur USB à une source d'alimentation par l'intermédiaire d'un dispositif à courant différentiel résiduel (DDR) ou d'un disjoncteur de fuite à la terre (GFCI). En cas de doute, consultez un électricien professionnel qualifié.
- Débrancher l'aspirateur électrique du réseau d'alimentation avant d'effectuer tout entretien, tel que le nettoyage du filtre.
- La batterie installée est une batterie rechargeable Li-ion. N'essayez pas de la remplacer.
- Cet aspirateur électrique ne doit être chargé que par le câble USB fourni.
- NE PAS manipuler l'aspirateur électrique pendant qu'il est chargé avec des membres humides et sans chaussures.

- NE PAS utiliser cet aspirateur électrique sans un sac / panier filtrant intact, car la garantie sera annulée.
- Risque d'entrave par aspiration: Cet aspirateur électrique génère de l'aspiration. Ne laissez pas les cheveux, le corps ou les parties flottantes de vos vêtements être dans la plage d'aspiration de l'aspirateur électrique pendant son fonctionnement.
- Ne jamais introduire de parties de corps, vêtements ou autres objets dans les ouvertures et les parties mobiles de l'aspirateur électrique.
- NE PAS utiliser cet aspirateur électrique pour ramasser des substances toxiques, inflammables ou combustibles comme l'essence, ni en présence de vapeurs explosives ou inflammables.
- Ne jamais tenter de démonter l'aspirateur électrique et de remplacer la turbine, le moteur et la batterie par vous-même.
- Ne jamais insérer d'objet pour entrer en contact avec la turbine.
- Ne doit pas être utilisé par des enfants.
- La batterie doit être retirée de l'aspirateur électrique avant d'être mis au rebut.
- Cet aspirateur électrique contient une batterie qui ne peut être retirée que par des personnes qualifiées.
- L'aspirateur électrique doit être déconnecté du réseau d'alimentation lorsque la batterie est retirée.
- Pour plus de détails sur la mise au rebut de la batterie, reportez-vous à la section "Mise au rebut de la batterie" de ce manuel.
- La batterie doit être détruite en toute sécurité conformément aux réglementations locales.
- La batterie de l'aspirateur électrique est une batterie rechargeable au lithium-ion qui ne nécessite pas d'entretien, et qui doit être détruite correctement. Le recyclage est obligatoire, veuillez contacter les autorités locales pour plus d'informations.
- La batterie doit être éliminée de façon sûre.
- Une pollution du liquide pourrait se produire en raison d'une fuite de lubrifiants.

#### **MISE EN GARDE!**

- NE PAS essayer d'utiliser l'aspirateur électrique pour nettoyer autre chose que votre piscine / spa.
- N'utilisez que des accessoires d'origine fournis avec ce produit.
- NE PAS utiliser cet aspirateur électrique juste après la mise en service de la piscine. Il est recommandé de laisser d'abord la piscine fonctionner pendant au moins 24 à 48 heures.
- Ne pas utiliser cet aspirateur électrique avec un autre aspirateur / nettoyeur électrique simultanément.
- Évitez de ramasser des objets durs et tranchants avec ce produit. Ils peuvent endommager l'aspirateur électrique et le filtre.
- Faire preuve de prudence lors du nettoyage des marches de la piscine.
- Pour éviter d'endommager le câble de chargement USB, ne portez pas l'aspirateur électrique par le câble ou tirez sur le câble USB pour le déconnecter de la source d'alimentation et du produit.
- Le chargement doit se faire à l'intérieur, dans un endroit bien ventilé, à l'abri de la lumière du soleil, des enfants, de la chaleur, des sources d'inflammation et dans une plage de température ambiante de 5°C et 35°C.
- NE PAS laisser l'aspirateur électrique branché sur le chargeur pendant plus de 10 heures.
- Si l'aspirateur électrique n'est pas utilisé pendant une période prolongée, assurez-vous qu'il est éteint et utilisez un chiffon humide pour le nettoyer et le sécher ainsi que ses accessoires. Assurez-vous de charger l'aspirateur électrique à 30%- 50% avant de le stocker. Entrepozer dans un endroit bien ventilé, à l'abri de la lumière du soleil, de la chaleur, des sources d'ignition, des produits chimiques de piscine et des enfants. Rechargez l'aspirateur électrique tous les trois mois.

**Les avertissements et mises en garde ci-dessus ne sont pas destinés à intégrer tous les cas possibles de risques et / ou de blessures graves.** Les Propriétaires de piscine / spa doit toujours faire preuve de prudence et de bon sens lors de l'utilisation du produit.

## **POUR COMMENCER**

### ***Charger la batterie***

**REMARQUE IMPORTANTE:** Chargez complètement l'aspirateur électrique pendant 6 heures avant la première utilisation.

### **AVERTISSEMENT!**

- N'utilisez pas le câble de chargement USB / chargeur USB si des dommages sont détectés.
- Assurez-vous que l'aspirateur électrique et le port de charge sont propres et secs avant de les charger. **CONSEILS:** utilisez un coton-tige pour le sécher ainsi que les port de charge et broches de charge.
- Les broches de chargement sont étanches. Cependant, l'eau stagnante dans le port et autour des broches pourraient entraîner l'apparition naturelle de taches (un sous-produit de la réaction chimique entre l'eau et les courants électriques). Les taches peuvent être éliminées en frottant légèrement avec un coton-tige imbibé de jus de citron ou de vinaigre.

1. Placez l'appareil sur une surface plane. Réglez l'aspirateur sur la position **Éteinte**/En Charge en tournant le bouton de commutation dans le sens inverse des aiguilles d'une montre jusqu'à ce qu'il s'arrête et expose complètement le port de charge. Alignez et insérez le câble de chargement USB dans le port de chargement.

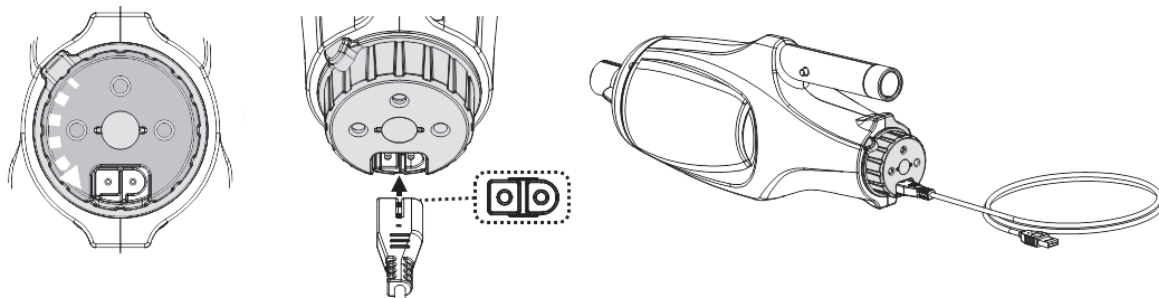

2. Connectez le câble de chargement USB à l'chargeur USB, puis branchez l'chargeur USB à la source d'alimentation. Une fois que l'aspirateur électrique commence à se charger, le voyant s'allume en rouge. Normalement, il faut environ **4,5 à 6** heures pour atteindre une charge complète. Le témoin s'allume en vert lorsque l'aspirateur électrique est presque entièrement chargé.

## REMARQUE

- Débranchez toujours l'adaptateur du chargeur USB de la source d'alimentation dès que la charge est terminée.
  - Mettez immédiatement l'appareil hors tension et débranchez l'chargeur USB de la source d'alimentation si vous détectez l'une des conditions suivantes:
    - Odeur agressive ou inhabituelle
    - Chaleur excessive
    - Déformation, fissures, fuites
    - Fumée
2. Lorsque la charge est terminée, déconnectez l'chargeur USB de la source d'alimentation et débranchez le câble USB de l'chargeur USB de l'aspirateur électrique.

Normalement, l'aspirateur électrique peut fonctionner jusqu'à **40** minutes à pleine charge (après **4,5 à 6** heures de charge).

Remarque: Nettoyez régulièrement le filtre. Des débris excessifs à l'intérieur du filtre augmentent le fardeau du fonctionnement du moteur et raccourcissent ainsi la durée de fonctionnement.

REMARQUE: La batterie rechargeable au lithium-ion est classée comme consommable. Elle a une durée de vie limitée et perdra graduellement sa capacité de tenir une charge. Par conséquent, le temps de fonctionnement de l'aspirateur électrique diminue progressivement après rechargement et déchargement répétés tout au long de sa durée de vie.

Une fois que la durée de vie de la batterie arrive à son terme, reportez-vous à la section «**ÉLIMINATION DES BATTERIES**» pour les instructions concernant l'élimination de la batterie.

REMARQUE: Laissez l'aspirateur électrique reposer pendant **30 à 40 minutes** avant de le recharger.

## Préparation de la piscine

- Si le liner est cassant, endommagé ou froissé, contactez un professionnel qualifié pour effectuer les réparations nécessaires ou effectuer un remplacement du liner avant d'utiliser l'aspirateur de piscine.
- Si vous utilisez une piscine d'eau salée, assurez-vous que tout le sel soit dissous avant de placer l'aspirateur de piscine dans l'eau.

# FONCTIONNEMENT

**AVERTISSEMENT!** L'utilisation de l'aspirateur électrique sans panier filtrant annulera votre garantie.

Avant d'immerger l'aspirateur électrique dans l'eau, tournez le bouton de commutation dans le sens des aiguilles d'une montre jusqu'à ce qu'il s'arrête (vous entendrez un «clac») pour exposer les deux goupilles d'eau et un point vert sur le côté droit. Dès que les deux broches entrent en contact avec de l'eau, le moteur démarre. De même, il s'arrête dès que les broches ne sont plus en contact avec l'eau.

REMARQUE: N'essayez jamais de mettre en contact les deux broches avec autre chose que de l'eau propre.

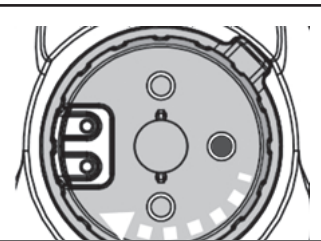

## MISE EN GARDE!

- NE PAS couvrir la fente latérale (vide intermédiaire) de l'aspirateur électrique pendant le fonctionnement, autrement la turbine/ le moteur peut être endommagé.
- Retirez l'aspirateur électrique de la piscine / spa dès que le nettoyage est terminé.

**MISE EN GARDE!** Assurez-vous que l'aspirateur électrique est toujours orienté vers le bas lorsqu'il est placé dans la piscine.

Sinon, le connecteur du manche peut être plié et endommagé en conséquence.

Pour récupérer l'aspirateur électrique de la piscine / spa, soulevez le tout en le pointant vers le bas afin de permettre à l'eau de se décharger.

Rincer l'aspirateur électrique avec de l'eau fraîche après chaque utilisation. NE PAS utiliser de détergent.

# VIDER LE FILTRE

**AVERTISSEMENT!** Éteindre l'aspirateur électrique en tournant le bouton de commutation dans le sens inverse des aiguilles d'une montre jusqu'à ce qu'il s'arrête.

Afin de maximiser l'efficacité du nettoyage du nettoyeur, assurez-vous de nettoyer le sac / panier du filtre avant et après chaque utilisation.

PRUDENCE! Si l'aspirateur électrique est en cours de charge, débranchez l'adaptateur du chargeur USB de la source d'alimentation et déconnectez l'aspirateur électrique du câble de charge USB avant de tenter de le nettoyer.

## Vider le sac / panier filtrant

- 1) Placez l'aspirateur électrique sur une surface stable.
- 2) Tenez le corps de l'aspirateur électrique et tournez la verrière dans le sens inverse des aiguilles d'une montre jusqu'à ce que le marquage blanc sur la canopée atteigne le repère de déverrouillage. (**Fig.1**) Détachez la canopée et retirez le sac / panier filtrant de l'aspirateur électrique.

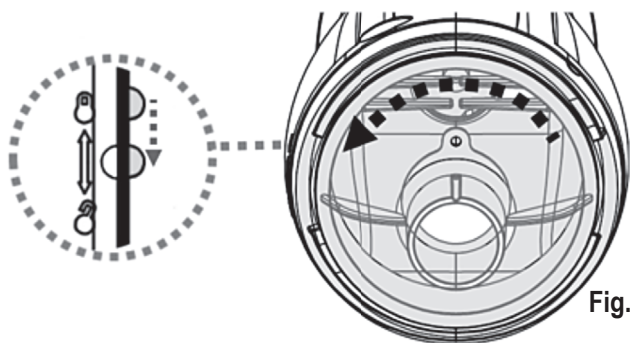

Fig.1

**MISE EN GARDE!** Remplacez un sac / panier endommagé par un nouveau filtre avant de lancer l'opération suivante.

- 3) Nettoyez les débris et rincez le filtre / panier du filtre avec de l'eau. Si le brossage est jugé nécessaire, utilisez seulement une brosse douce pour le nettoyer doucement et soigneusement.
4. Remplacer le sac / panier filtrant à l'intérieur de l'aspirateur électrique. Inverser les étapes pour aligner et attacher la canopée à l'aspirateur électrique et tourner la canopée dans le sens des aiguilles d'une montre jusqu'à ce qu'il s'arrête.

**MISE EN GARDE!** Remplacez un filtre endommagé par un nouveau filtre avant de lancer l'opération suivante.

# ENTRETIEN & STOCKAGE

## NOTE:

- 1) Assurez-vous de nettoyer et de sécher les zones autour du port de charge et des capteurs d'eau après chaque utilisation pour éviter la formation de taches (sous-produit d'une réaction chimique naturelle entre le courant électrique et l'eau). Les taches peuvent être éliminées grâce à un coton-tige imbibé de jus de citron ou de vinaigre.
- 2) La batterie se décharge seule pendant le stockage. La batterie doit être stockée à température ambiante, chargée à 30%- 50% de sa capacité.
- 3) Vous devez recharger la batterie au moins une fois tous les trois mois si elle n'est pas fréquemment utilisée.
  - Débranchez tous les périphériques de chargement USB.
  - Détachez tous les accessoires de l'aspirateur électrique. Si nécessaire, rincer l'aspirateur électrique et les accessoires avec de l'eau fraîche. NE PAS utiliser de détergent.
  - Assurez-vous de vidanger l'eau de l'aspirateur électrique avant de la ranger.
  - Utilisez un chiffon humide pour nettoyer et sécher l'aspirateur électrique et ses accessoires.
  - Conservez-les dans un endroit bien ventilé, à l'écart des rayons du soleil, des enfants, de la chaleur, des sources d'ignition et des produits chimiques de piscine. La température ambiante pour le stockage doit être comprise entre 10°C et 25°C (50°F - 77°F). REMARQUE: Une température plus élevée peut réduire la durée de vie de la batterie pendant le stockage.

## AVERTISSEMENT!

Ne jamais essayer de démonter l'aspirateur électrique et de remplacer vous-même la turbine, le moteur et la batterie.

### MISE EN GARDE!

- Une chaleur excessive peut endommager la batterie et réduire la durée de vie de votre aspirateur électrique.
- Consultez votre revendeur concernant le remplacement de la batterie si les conditions suivantes surviennent:
  - La batterie apparaît endommagée ou ne se charge pas complètement.
  - Le temps de fonctionnement de la batterie est sensiblement réduit. Observez et enregistrez les temps d'exécution des premières opérations (sur une pleine charge). Utilisez ces temps d'exécution comme point de référence pour comparer avec les temps d'exécution des batteries plus anciennes.
- La batterie doit être retirée de l'aspirateur avant de le mettre au rebut.
- L'aspirateur électrique doit être déconnecté du réseau d'alimentation lorsque la batterie est enlevée.
- La batterie doit être mise au rebut en toute sécurité conformément aux réglementations locales.

**REMARQUE:** Une maintenance incorrecte peut réduire la durée de vie de la batterie et affecter sa capacité.

## MISE AU REBUT DE LA BATTERIE (Ceci doit être réalisé par un technicien autorisé)

La batterie de votre aspirateur électrique est une batterie rechargeable au lithium-ion sans entretien, qui doit être éliminée correctement. Le recyclage est nécessaire; S'il vous plaît contacter les autorités locales pour plus d'informations.

## AVERTISSEMENT!

Ne jamais essayer de démonter une batterie

- Veillez à retirer tous les objets personnels tels que bagues, bracelets, colliers et montres avant de retirer la batterie de l'aspirateur électrique.
- Une batterie peut produire un courant de court-circuit suffisamment élevé pour souder un anneau (ou des éléments similaires) au métal, ce qui pourrait causer une grave brûlure dans le processus.
- Porter une protection complète des yeux, des gants et des vêtements de protection avant de retirer la batterie.
- Évitez de toucher les fils et évitez de les mettre en contact avec des objets métalliques, ce qui pourrait provoquer des étincelles et / ou court-circuiter la batterie.
- Ne jamais fumer ou laisser une étincelle ou une flamme à proximité de la batterie ou de l'aspirateur électrique.
- N'exposez pas la batterie au feu ou à une chaleur intense car cela pourrait provoquer une explosion.

### MISE EN GARDE!

Si une fuite de la batterie se produit, évitez tout contact avec les liquides qui fuient et placez la pile endommagée dans un sac en plastique.

- En cas de contact avec ces fluides avec la peau et les vêtements, laver immédiatement et abondamment avec du savon et de l'eau courante.
- En cas de contacts de ces fluides avec les yeux, les rincer immédiatement à l'eau courante pendant au moins 15 minutes et ne pas les frotter. Consulter un médecin immédiatement.

# COMMENT RETIRER LE BLOC DE BATTERIES UNIQUEMENT À DES FINS DE RECYCLAGE DE LA BATTERIE

(Ceci doit être réalisé par un technicien autorisé)

Outils recommandés (non inclus): tournevis Philips et petit tournevis à fente

- 1) Tournez pour libérer la canopée et retirez le sac / panier filtrant. Utilisez un petit tournevis à fente pour détacher la bague de la poignée. S'il est trop difficile de détacher la bague avec un tournevis, utilisez une pince coupante pour couper. Tournez le bouton de commutation pour ouvrir le port de charge. Utilisez le petit tournevis pour solliciter et détacher le couvercle central du bouton de commutation. Utilisez le tournevis Philips pour dévisser la vis de blocage du bouton.



- 2) Détacher le bouton de commutation et utiliser le tournevis Philips pour dévisser toutes les vis sur le corps principal. Séparer le corps en deux moitiés pour accéder à la chambre principale.

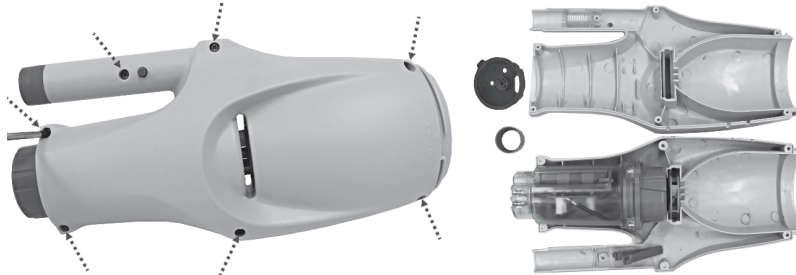

- 3) Utilisez le tournevis Philips pour dévisser les vis. Retirez la moitié supérieure de la chambre pour exposer le boîtier de la batterie.

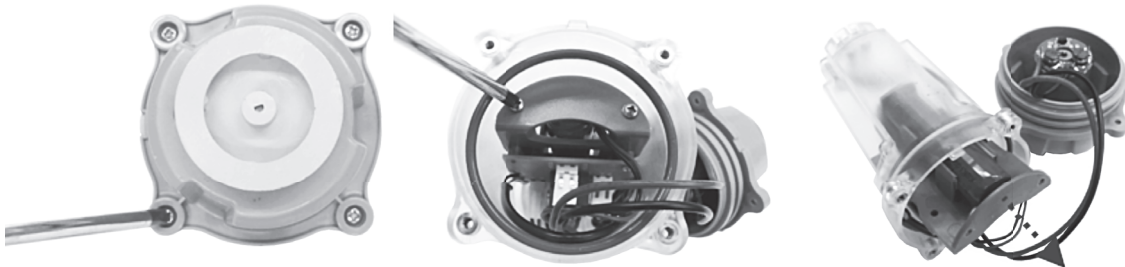

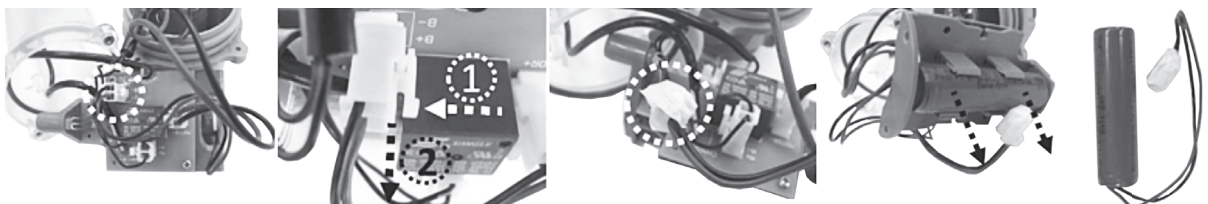

- 4) Retirez l'ensemble de la batterie (avec la batterie installée) de la chambre. Pour détacher le câble de la batterie, appuyez sur le clip du connecteur et retirez le câble. Enrouler le connecteur immédiatement avec du ruban isolant afin d'éviter les courts-circuits causés par le contact des deux bornes du fil.



# REPÉRAGE DE PANNES

FR

Problème	Cause possible	Solution
L'aspirateur de piscine ne capture pas les débris	La batterie est épuisée	Recharger la batterie.
	La turbine est bloquée	Débrancher l'aspirateur de piscine et vérifier visuellement l'espace au milieu de l'aspirateur de piscine pour voir si la turbine est bloquée par de gros débris. Si c'est possible, utiliser un petit outil pour les retirer avec le plus grand soin et toutes les précautions voulues. Si nécessaire, contactez votre concessionnaire pour des instructions supplémentaires. <b>AVERTISSEMENT!</b> S'assurer que l'aspirateur de piscine est bien débranché lorsque l'unité est en cours d'entretien.
	La turbine est cassée	Contactez votre concessionnaire pour le remplacement de la turbine.
	Le sac / panier filtrant est plein	Nettoyer le sac / panier filtrant.
Des débris s'échappent du filtre	Le sac / panier filtrant est plein	Remplacer avec une nouvelle sac / panier filtrant. Contacter un revendeur agréé pour les remplacements.
	La soupape unidirectionnelle est endommagée	La soupape unidirectionnelle fonctionne comme une porte pour empêcher les débris de s'échapper du filtre.
L'aspirateur de piscine ne peut pas être chargé / rechargé	Le batterie est endommagée	Contactez le revendeur pour le remplacement de la batterie. <b>AVERTISSEMENT! NE PAS ouvrir l'aspirateur de piscine et remplacer la batterie de par vous-même. Cela pourrait causer des blessures graves ou mortelles et la garantie serait annulée de ce fait.</b>
	Le câble USB est endommagé	Remplacer avec un nouveau câble.
	Le chargeur USB est endommagé	Remplacer avec un nouveau chargeur USB.
Le temps de charge est plus long que spécifié	Broches de charge tachées	Les taches peuvent être éliminées en utilisant un coton-tige imbibé de jus de citron ou de vinaigre pour nettoyer les zones autour des capteurs d'eau.
La tête aspirante (si incluse) ne glisse pas bien et se déplace difficilement	La roulette est bloquée	Nettoyer la roulette et retirer les débris si nécessaire. Note: Ne pas essayer de retirer les roulettes.
<b>Environmental Programmes, WEEE European Directive</b>		
	Veuillez respecter les réglementations de l'Union européenne et aider à protéger l'environnement. Portez les équipements électriques qui ne fonctionnent pas à une installation désignée par votre municipalité qui recycle correctement les équipements électriques et électroniques. Ne les jetez pas dans des poubelles sans triage. Pour les articles contenant des batteries démontables, retirer les batteries avant d'éliminer le produit.	
	Tous droits réservés. Aucune partie de ce document ne peut être reproduite ou transmise sous quelque forme ou par quelque moyen que ce soit, électroniques, mécaniques, photocopies, enregistrement ou de toute autre façon, sans l'autorisation écrite préalable de Kokido Development Ltd. (L-2401 1027)	

Si vous avez besoin d'une copie sur papier de ce manuel d'instructions, veuillez contacter notre service clientèle par email : [customerservice@kokido.com](mailto:customerservice@kokido.com)

## CONSERVEZ CES INSTRUCTIONS

## **AVISOS E INSTRUCCIONES DE SEGURIDAD**

La información contenida en este Manual de instrucciones le ayudará a operar el artículo de manera segura, protegerse a sí mismo y a los demás de peligros, y evitar daños el artículo y otras propiedades.

### **GUARDE ESTAS INSTRUCCIONES**

#### **¡ATENCIÓN!**

- Este dispositivo no es un JUGUETE. Mantenga a los niños lejos de este limpiafondos y de sus accesorios.
- Los niños no deben usar este producto. Los niños no deben jugar con el producto.
- Los niños no deben limpiar ni realizar el mantenimiento de este dispositivo.
- Este electrodoméstico no está destinado al uso por parte de personas con capacidades físicas, sensoriales o mentales reducidas, o falta de experiencia y conocimiento, a menos que se les proporcione supervisión o instrucciones sobre el uso seguro del electrodoméstico y comprendan los riesgos involucrados por una persona responsable de su seguridad.
-  Unidad de alimentación desmontable (adaptador externo).
- Para recargar la batería, utilice exclusivamente la unidad de fuente de alimentación extraíble provista con la aspiradora de piscina.
- Asegúrese de que el limpiafondos está totalmente sumergido en el agua antes de usarlo. El nivel mínimo de agua necesario para usar el dispositivo debe estar por encima de la perilla del limpiafondos cuando en posición vertical. Este producto está diseñado solo para uso en una piscina o spa. Cualquier otro uso anulará la garantía del producto.
- La profundidad máxima a la que se puede usar este limpiafondos es de 2 metros.
- Temperatura máxima del agua: 5°C (41°F) – 42°C (107.6°F).
- No use este limpiafondos si detecta cualquier daño.
- Sustituya las piezas dañadas lo antes posible. Sólo debe usar piezas certificadas por el distribuidor o el fabricante.
- Asegúrate de conecte el cargador USB a una fuente de alimentación mediante un interruptor diferencial (ID) (también conocido como RCD) / un interruptor de circuito por defecto a tierra (GFCI, por sus siglas en inglés). En caso de duda, consulte a un electricista profesional cualificado.
- Desconecte el limpiafondos de la alimentación eléctrica antes de realizar cualquier operación de mantenimiento, como la limpieza del filtro.
- La batería instalada es un paquete de baterías de iones de litio recargable. Nunca debe intentar sustituir el paquete de baterías.
- Este limpiafondos solo debe ser cargado con el cable de carga USB provisto junto con este producto.
- Mientras el limpiafondos se esté cargando, NO manipularlo con las

manos o pies mojados y sin zapatos.

- NO use el limpiafondos sin un saco de filtro / cesta filtrante instalada, ya que de lo contrario la garantía quedará anulada.
- Peligro de atrapamiento por succión: este limpiafondos genera succión. No permita que su pelo, cuerpo o prendas sueltas entren en contacto con el orificio de succión del limpiafondos cuando esté en funcionamiento.
- No introduzca nunca partes del cuerpo, ropa u otros objetos en las aberturas y piezas móviles del limpiafondos.
- NO use este limpiafondos para recoger sustancias tóxicas, inflamables o líquidos combustibles como gasolina, ni tampoco cerca de gases explosivos o inflamables.
- No intente, bajo ninguna circunstancia, desmontar el limpiafondos y sustituir el propulsor, el motor y la batería por sí mismo.
- Nunca debe introducir ningún objeto para tocar el propulsor.
- Los niños no deben usar este limpiafondos.
- Debe sacar la batería del limpiafondos antes de ser desechado.
- Este limpiafondos incluye una batería que solo puede ser desmontada por personal formado.
- Debe desconectar el limpiafondos de la alimentación eléctrica al retirar la batería.
- Para conocer los detalles de la eliminación de la batería, consulte el apartado «Eliminación de la batería» de este manual.
- La batería debe desecharse de manera segura y de acuerdo con las ordenanzas o regulaciones locales.
- Su limpiafondos está equipado con un paquete de baterías de iones de litio recargable que no requiere mantenimiento y que debe ser desechado correctamente. Su reciclaje es obligatorio; contacte con su autoridad local para obtener más información.
- La contaminación del líquido podría ocurrir debido a la fuga de lubricantes.

#### **¡PRECAUCIÓN!**

- NO intente usar el limpiafondos para limpiar cualquier otra superficie que no sea su piscina/spa.
- Sólo debe usar accesorios originales provistos junto con este producto.
- NO use este limpiafondos justo después de aplicar el tratamiento de choque a la piscina. Se recomienda dejar circular el agua de la piscina durante al menos 24-48 horas.
- No se recomienda usar este limpiafondos simultáneamente con otro limpiafondos o limpiador de piscina.
- Evite recoger objetos duros y afilados con este dispositivo. Podrían dañar el limpiafondos y el filtro.
- Tenga cuidado al limpiar las escaleras de la piscina.
- Para evitar dañar el cable de carga USB, no transporte el limpiafondos por el cable ni tire del cable para desconectarlo de la fuente de alimentación y del producto.
- Recargue el limpiafondos en una zona interior, con buena ventilación y lejos de la luz solar directa, calor, y fuentes de ignición, fuera del alcance de los niños, y con una temperatura ambiente de entre 5 °C y 35 °C.
- NO deje el limpiafondos cargando durante más de 10 horas.
- Si no va a usar el limpiafondos durante un periodo de tiempo prolongado, sepárelo de la base de carga y use un paño húmedo para limpiar y secar el limpiafondos y sus accesorios. Asegúrese de cargar el limpiafondos alrededor de 30% a 50% de la capacidad de su batería antes de guardarlo. Guárdelo en una zona bien ventilada y libre de luz solar, calor, fuentes de ignición y productos químicos para piscina, fuera del alcance de los niños. No deje nunca el limpiafondos conectado si va a guardarlo durante un periodo de tiempo prolongado. Recargue el limpiafondos cada tres meses.

**Los avisos y precauciones anteriores pueden no incluir todas las posibles situaciones de riesgo y/o lesiones graves.** Los propietarios de piscina / spa deben tener siempre mucho cuidado y sentido común al utilizar el producto.

## **PRIMEROS PASOS**

### ***Carga de la batería***

**AVISO IMPORTANTE:** Recargue completamente el limpiafondos durante 6 horas antes de usarlo por primera vez.

### **¡ATENCIÓN!**

- Nunca debe usar el cabo de carga USB / cargador USB si detecta cualquier daño.
- Asegúrese de que el limpiafondos y la toma de carga están completamente limpios y secos antes de iniciar la recarga.

CONSEJO: use un bastoncillo de algodón para secarlo, así como los puerto de carga y pines de carga.

- Los pines de carga son impermeables. Sin embargo, el agua estancada en el puerto y alrededor de los pines podría causar manchas naturales (un subproducto de la reacción química entre el agua y las corrientes eléctricas). Las manchas se pueden eliminar frotando ligeramente con un bastoncillo de algodón humedecido con jugo de limón o vinagre.

1. Coloque la unidad sobre una superficie estable. Coloque el limpiafondos en **posición apagada** / posición de recarga girando la rueda en sentido contrario a las agujas del reloj hasta que se detenga y la toma de carga quede totalmente expuesta. Alinee e inserte el cable de carga USB en la toma de carga.

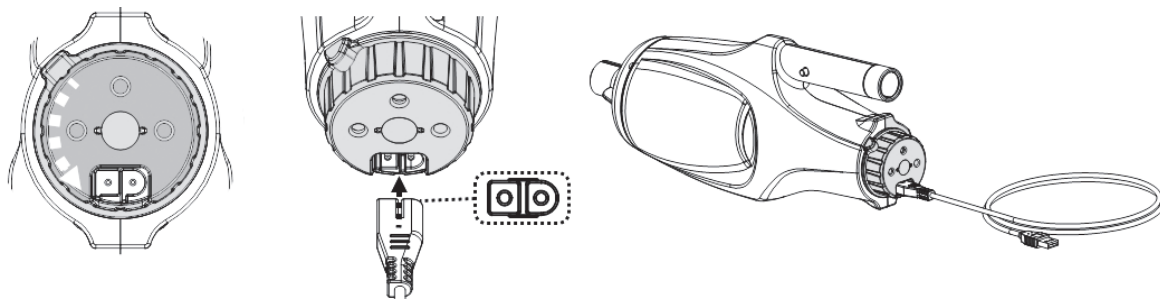

2. Conecte el cable de cargador USB al cargador USB, luego conecte el cargador USB a la fuente de alimentación. Cuando el limpiafondos empiece a cargarse, el indicador LED de carga en curso del limpiafondos se pondrá rojo. Normalmente se tardan unas **4,5 - 6** horas en conseguir una carga completa. El piloto indicador se pondrá verde cuando el limpiafondos esté casi cargado al máximo.

## NOTA

- Cuando la carga haya terminado, desconecte el cargador USB de la fuente de alimentación.
  - Desactive inmediatamente el dispositivo y desconecte el cargador USB de la fuente de alimentación si detecta alguna de las siguientes condiciones:
    - Olor ofensivo o inusual;
    - Calor excesivo;
    - Deformación, grietas o fugas;
    - Humo.
3. Cuando la carga haya terminado, desconecte el cargador USB de la fuente de alimentación y desenchufe el cable USB del cargador USB y del limpiapiscinas.

En condiciones normales, el limpiafondos se puede usar hasta **40** minutos si tiene carga completa (recargado durante **4,5 - 6** horas).

NOTA: Limpie el filtro regularmente. Demasiada suciedad en el filtro aumenta el trabajo del motor y de consecuencia disminuye el tiempo de funcionamiento.

NOTA: La batería recargable de iones de litio está clasificada como un producto consumible. Tiene una vida útil limitada y perderá gradualmente su capacidad de retener la carga. Así pues, el tiempo de funcionamiento del limpiafondos se reducirá gradualmente a medida que se cargue y se descargue el limpiafondos por su uso.

Cuando se agote la vida útil de la batería, consulte en el apartado «**ELIMINACIÓN DE LA BATERÍA**» las instrucciones para eliminar la batería.

NOTA: Deje reposar el limpiafondos durante unos **30 o 40 minutos** antes de volverlo a cargar.

## Preparación de la piscine

- Si el revestimiento está resquebrajado, dañado o arrugado, contacte con un profesional cualificado para que realice las reparaciones necesarias o sustituya el revestimiento antes de usar el aspiradora de piscina.
- Si tiene una piscina de agua salada, asegúrese de que toda la sal esté disuelta antes de introducir el aspiradora de piscina en el agua.

# FUNCIONAMIENTO

**¡ATENCIÓN!** El uso de el limpiafondos sin un cesta filtrante instalada ANULARÁ su garantía.

Antes de sumergir el limpiafondos en agua, gire la perilla en el sentido de las agujas del reloj hasta que se detenga (oír un "clic"), exponiendo los dos pernos de detección de agua y un punto verde en el lado derecho. Tan pronto como ambos pernos entren en contacto con el agua, el motor comenzará a funcionar. De forma similar, se detendrá cuando los pernos ya no estén en contacto con el agua.

NOTA: Nunca intente hacer contacto con ambos pernos con otra cosa que no sea agua limpia.

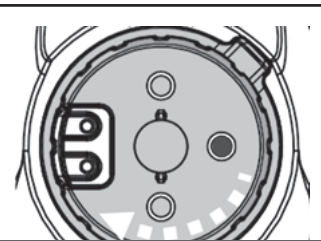

## ¡PRECAUCIÓN!

- NO cubra la ranura lateral de la carcasa cuando el limpiafondos se encuentre en funcionamiento. El propulsor/motor podría dañarse.
- Saque el limpiafondos de la piscina/spa cuando haya terminado de limpiar.

**¡PRECAUCIÓN!** Asegúrese de que el limpiafondos siempre esté apuntando hacia abajo al sacarlo de la piscina. Si no, el conector de la pértiga podría doblarse y dañarse.

Para sacar el limpiafondos de la piscina/spa, levántelo apuntando hacia abajo para que el agua que contenga salga por la válvula de drenaje.

Enjuague el limpiafondos con agua limpia tras cada uso. NO use detergentes.

# VACIADO DEL FILTRO

**¡ATENCIÓN!** Apague el limpiafondos girando la perilla en sentido contrario a las agujas del reloj hasta que se pare.

Para maximizar la eficiencia del lavado, asegúrese de limpiar el saco de filtro / cesta filtrante antes y después de cada uso.

**¡PRECAUCIÓN!** Si el limpiafondos se está recargando, desconecte el cargador USB de la fuente de alimentación y desconecte el limpiafondos del cable de cargador USB antes de intentar limpiarlo.

## Vaciado del saco de filtro / de la cesta filtrante

- 1) Coloque el limpiafondos sobre una superficie estable.
- 2) Aguante el cuerpo del limpiafondos y gire el contenedor transparente en sentido contrario a las agujas del reloj hasta que la marca blanca en el contenedor transparente alcance la marca de desbloqueo. (Fig.1) Retire el contenedor transparente y luego saque el saco de filtro / cesta filtrante del limpiafondos.

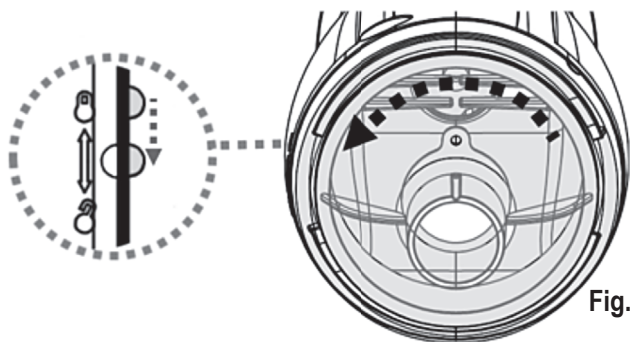

Fig.1

**¡PRECAUCIÓN!** Sustituya el saco de filtro / la cesta filtrante dañada inmediatamente antes del uso siguiente.

- 3) Limpie la suciedad y enjuague el saco de filtro / la cesta filtrante con agua. Si cree necesario cepillarla, use un cepillo suave para limpiarla con cuidado. NO aplique presión a la red de la cesta del filtro.
- 4) Recoloque el saco de filtro / la cesta dentro del limpiafondos. Siga los pasos anteriores a la inversa para alinear y sujetar el contenedor transparente a el limpiafondos y gire el contenedor transparente en sentido a las agujas del reloj hasta que se detenga.

**¡PRECAUCIÓN!** Sustituya el saco de filtro / la cesta filtrante dañada inmediatamente antes del uso siguiente.

# MANTENIMIENTO Y ALMACENAMIENTO

## NOTA:

- 1) Asegúrese de limpiar y secar las áreas alrededor del puerto de carga y los sensores de agua después de cada uso para evitar manchas (un subproducto de una reacción química natural entre la corriente eléctrica y el agua). Las manchas se pueden quitar con un bastoncillo de algodón empapado en jugo de limón o vinagre.
- 2) La batería se descarga durante los periodos de almacenamiento. Asegúrese de cargar la batería del limpiafondos hasta 30% – 50% de su capacidad antes de guardarlo.
- 3) Debe recargar la batería al menos una vez cada tres meses si no la va a usar con frecuencia.
  - Desenchufe todos los periféricos USB de carga.
  - Desmonte todos los accesorios del limpiafondos. Si fuera necesario, enjuague el limpiafondos y sus accesorios con agua limpia. NO use detergente.
  - Asegúrese de drenar el agua del limpiafondos antes de guardarlo.
  - Use un paño húmedo para limpiar y secar el limpiafondos y sus accesorios.
  - Guárdelos en una zona bien ventilada y libre de luz solar, calor, fuentes de ignición y productos químicos para piscina, fuera del alcance de los niños. La temperatura ambiente de almacenamiento debe ser de 10 °C - 25 °C. NOTA: Una temperatura de almacenamiento superior podría reducir la vida útil de la batería.

## ¡ATENCIÓN!

No intente, bajo ninguna circunstancia, desmontar el limpiafondos y sustituir el propulsor, el motor y la batería por sí mismo.

## ¡PRECAUCIÓN!

- El calor excesivo puede dañar la batería y reducir la vida útil del limpiafondos.
- Consulte su distribuidor para reemplazo de la batería si ocurre lo siguiente:
  - La batería parece dañada o no se carga completamente.
  - El tiempo de funcionamiento de la batería se ha reducido considerablemente. Observe y anote el tiempo de funcionamiento durante los primeros usos (con una carga completa). Use esta información como referencia para comparar el tiempo de funcionamiento de las baterías más antiguas.
- Debe sacar la batería del limpiafondos antes de ser desechado.
- Debe desconectar el limpiafondos de la alimentación eléctrica al retirar la batería.
- La batería debe desecharse de manera segura y de acuerdo con las ordenanzas o regulaciones locales.

**NOTA:** Un mantenimiento incorrecto puede reducir la vida útil de la batería y afectar a su capacidad.

## ELIMINACIÓN DE LA BATERÍA (debe hacerlo un técnico autorizado)

Su limpiafondos está equipado con un paquete de baterías de iones de litio recargable que no requiere mantenimiento y que debe ser desechado correctamente. Su reciclaje es obligatorio; contacte con su autoridad local para obtener más información.

## ¡ATENCIÓN!

Nunca debe intentar desmontar un paquete de baterías

- Retire todos los objetos personales, como anillos, pulseras, collares y relojes, antes de desconectar el paquete de baterías del limpiafondos.
- Una batería puede generar una corriente de cortocircuito lo suficientemente elevada como para soldar un anillo (o objeto similar) al metal, potencialmente causando graves quemaduras.
- Al retirar el paquete de baterías debe llevar gafas protectoras, guantes y ropa protectora.
- Evite tocar los cables y que éstos entren en contacto con cualquier objeto metálico, lo cual podría causar chispas y/o un cortocircuito en la batería.
- No fume ni permita la presencia de chispas o llamas cerca de la batería ni del limpiafondos.
- No exponga la batería al fuego o a calor intenso, ya que se podría producir una explosión.

## ¡PRECAUCIÓN!

Si se produce una fuga, evite entrar en contacto con los líquidos y coloque la batería dañada en una bolsa de plástico.

- Si los líquidos de la fuga entran en contacto con su piel o ropa, lávese inmediatamente con mucha agua y jabón.
- Si los líquidos de la fuga entran en contacto con sus ojos, no los frote; láveselos inmediatamente con agua fresca durante un mínimo de 15 minutos. Busque atención médica lo antes posible.

# CÓMO RETIRAR EL PAQUETE DE BATERÍAS SOLO PARA LA ELIMINACIÓN DE LA BATERÍA (debe hacerlo un técnico autorizado)

Herramientas recomendadas (no incluidas): destornillador Philips y pequeño destornillador de ranura.

- 1) Gire el contenedor transparente para soltarlo el y saque el saco de filtro / la cesta filtrante. Utilice un pequeño destornillador de ranura para separar el anillo de la manija. Si es demasiado difícil separar el anillo con el destornillador, utilice un alicate de corte para cortarlo. Gire la perilla para abrir la toma de carga. Utilice el pequeño destornillador de ranura para levantar y separar la carcasa central de la perilla. Utilice el destornillador Philips para desatornillar el tornillo de fijación de la perilla.



- 2) Saque la perilla y utilice el destornillador Philips para desatornillar todos los tornillos del cuerpo principal. Separe las dos mitades del cuerpo para acceder a la cámara principal.

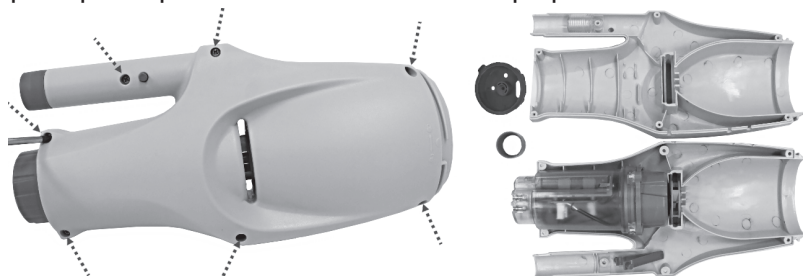

- 3) Use el destornillador Philips para destornillar los tornillos de la cámara principal. Saque la mitad superior de la cámara principal para exponer el compartimento de la batería.

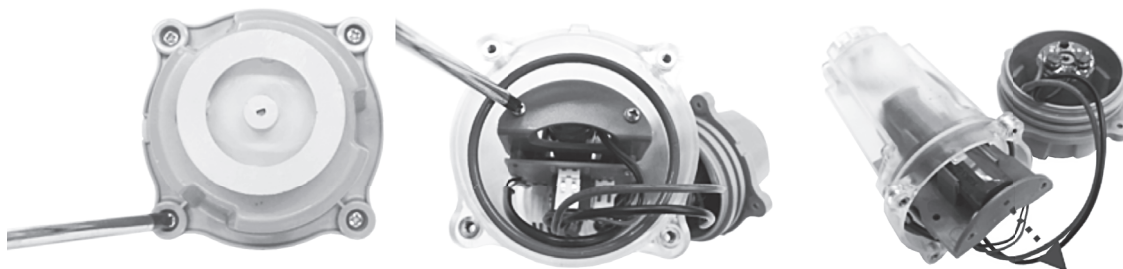

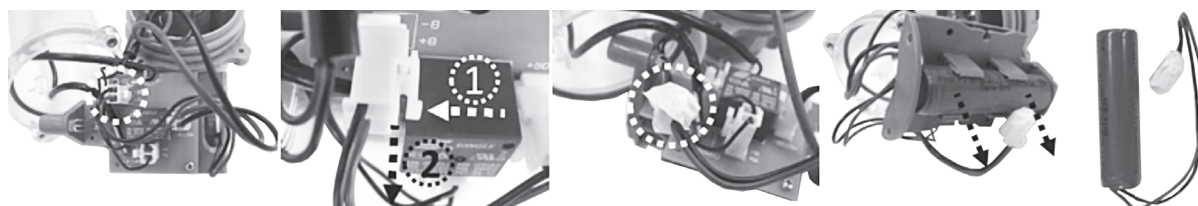

- 4) Retire la carcasa completa de la batería (con la batería instalada) de la cámara principal. Para desconectar el cable de la batería, presione el clip en el conector y saque el cable. Envuelva inmediatamente el conector con cinta aislante para evitar cortocircuitos causados por el contacto de los dos polos del cable.



# RESOLUCIÓN DE PROBLEMAS

ES

Problema	Posible causa	Solución
El limpiafondos no captura la suciedad	La batería se está acabando	Vuelva a cargar la batería.
	El propulsor está atascado	Apague el limpiafondos y compruebe visualmente el hueco situado en el centro del limpiafondos para ver si el propulsor está atascado a causa de detritos grandes. Si es posible, use una herramienta pequeña para retirar los detritos con cuidado. Si es necesario, contacte con su distribuidor para obtener más instrucciones. <b>¡ATENCIÓN!</b> Asegúrese de que el limpiafondos está apagado antes de realizar cualquier operación de mantenimiento.
	El propulsor está roto	Contacte con un distribuidor autorizado para sustituir el propulsor.
	El saco de filtro / cesta filtrante está lleno	Limpie del saco de filtro / de la cesta filtrante.
La suciedad se sale del filtro	La válvula unidireccional está dañada	La válvula unidireccional actúa como una compuerta, evitando que los restos salgan del filtro. Contacte con su proveedor para sustituir piezas y recibir instrucciones.
	La saco de filtro / cesta filtrante está dañada	Sustitúyala por una nueva saco de filtro / cesta filtrante. Contacte con un distribuidor autorizado para sustituir el propulsor.
El limpiafondos no se carga / recarga	La batería está dañada	Contacte con su distribuidor autorizado para sustituir la batería. <b>¡ATENCIÓN!</b> NO abra el limpiafondos ni sustituya la batería por sí mismo. Podría sufrir heridas graves o fatales y la garantía quedaría anulada.
	El cable de carga USB está dañado	Sustitúyalo por un nuevo cable de carga USB.
	El adaptador de carga USB no funciona	Sustitúyalo por un nuevo adaptador de carga USB.
Tiempo de carga superior al anunciado	Clavijas de carga manchadas	Limpie las manchas de los alrededores de las clavijas de carga con un bastoncillo de algodón impregnado en zumo de limón o vinagre.
La cabeza de aspiración (si incluida) no se mueve con suavidad	La ruedas de la cabeza de aspiración están atascadas	Limpie la suciedad de las ruedas. Nota: no intente en sacar las ruedas.
<b>Programas medioambientales, Directiva Europea WEEE</b>		
	Respete las regulaciones de la Unión Europea y ayúdenos a proteger el medio ambiente. Devuelva los equipos eléctricos desechados al punto indicado por su municipio, en el que se recicle correctamente el equipo eléctrico y electrónico. No lo deposite en contenedores de basura sin separar. En el caso de objetos que incluyan pilas, sáquelas antes de depositar el producto.	
	Todos los derechos reservados. Queda prohibida la reproducción o transmisión parcial o total de este documento de ninguna forma y por ningún medio electrónico, mecánico, en fotocopia, grabación u otros, sin la autorización previa por escrito de Kokido Development, Ltd. (L-24011027)	

Si necesita una copia digital de este manual de instrucciones, contacte con nuestro servicio de Atención al Cliente por correo electrónico: [customerservice@kokido.com](mailto:customerservice@kokido.com)

## GUARDE ESTAS INSTRUCCIONES

## **INSTRUÇÕES E AVISOS DE SEGURANÇA**

As informações existentes neste Manual de Instruções ajudá-lo-ão a operar o item de forma segura, proteja-se a si e a outros de perigos, e evitar danos no dispositivo e outros bens.

### **GUARDE ESTAS INSTRUÇÕES**

#### **AVISO!**

- Isto não é um BRINQUEDO. As crianças devem ser mantidas afastadas deste aspirador de piscina e dos seus acessórios.
- Nunca deixe crianças operar este produto. As crianças não devem brincar com este produto.
- A limpeza e manutenção do utilizador não devem ser realizadas por crianças.
- Este dispositivo não serve para ser utilizado por pessoas com capacidades físicas, sensoriais ou mentais reduzidas, ou falta de experiência e conhecimento, a menos que estejam sob supervisão ou a receber instruções relativamente à utilização segura do dispositivo e entendem os perigos envolvidos por parte de uma pessoa responsável pela sua segurança.
-  Unidade de alimentação extraível (adaptador externo).
- Para os propósitos de carregamento da bateria, utilize apenas a unidade de alimentação extraível fornecido com este aspirador elétrico para carregar a bateria.
- Assegure-se de que o aspirador elétrico esteja totalmente imerso na água antes de iniciar a operação. O nível mínimo de água necessário para operar o dispositivo deve estar acima do botão de mudança do aspirador elétrico quando este estiver segurado verticalmente. O produto serve apenas para ser utilizado submerso numa piscina ou spa; qualquer outra utilização irá anular a garantia.
- A profundidade operativa máxima em água é de 2 metros (6.5 ft).
- Temperatura máxima da água: 5°C (41°F) – 42°C (107.6°F).
- Não utilize este aspirador elétrico se forem detetados danos.
- Substitua peças danificadas assim que possível. Utilize apenas peças certificadas pelo distribuidor ou fabricante.
- Certifique-se de que conecta o carregador USB à fonte de alimentação através de um dispositivo de corrente residual (RCD)/um interruptor de circuito de falha de terra (GFCI). Se houver dúvidas, consulte um electricista profissional qualificado.
- Desconecte o aspirador elétrico da alimentação antes de realizar qualquer manutenção como, por exemplo, limpar o filtro.
- A bateria instalada é uma bateria de ião-lítio recarregável. Não tente substituí-la.
- O aspirador elétrico só deve ser carregado com o cabo USB incluído.
- NÃO manuseie o aspirador elétrico enquanto o mesmo está a carregar com mãos molhadas e sem sapatos.
- NÃO utilize este aspirador ELÉTRICO sem um revestimento de filtro / saco de filtro intacto colocado, uma vez que a sua garantia será

anulada em resultado disso.

- Perigo de entalamento de sucção: Este aspirador elétrico gera sucção. Não deixe que cabelo, partes do corpo ou quaisquer outras partes da sua roupa fiquem próximas da sucção do aspirador elétrico durante o seu funcionamento.
- Nunca insira partes corporais, roupa ou outros objetos nas aberturas e partes em movimento do aspirador elétrico.
- NÃO utilize o aspirador elétrico para apanhar quaisquer substâncias tóxicas, inflamáveis ou líquidos combustíveis como, por exemplo, gasolina, ou na presença de fumos explosivos ou inflamáveis.
- Sob circunstância alguma deverá tentar desmontar o aspirador elétrico e substituir o propulsor, motor e bateria.
- Nunca insira qualquer objeto para fazer contacto com o propulsor.
- Este aspirador elétrico não deve ser utilizado por crianças.
- A bateria deverá ser retirada do aspirador elétrico antes de ser desmantelado.
- O aspirador elétrico contém uma bateria que só pode ser removida por pessoas aptas.
- O aspirador elétrico deve ser desconectado da alimentação elétrica quando a bateria está a ser removida.
- Para detalhes sobre a eliminação da bateria, consulte a secção “Eliminação da Bateria” neste manual.
- A bateria deve ser eliminada de forma segura de acordo com os regulamentos e decretos locais.
- A bateria do seu aspirador elétrico é uma bateria de ião-lítio recarregável que não necessita de manutenção e deverá ser eliminada de forma correta. A reciclagem é necessária; contacte a sua autoridade local para mais informações.
- A poluição do líquido pode ocorrer devido a vazamento de lubrificantes.

#### **CUIDADO!**

- NÃO tente utilizar o aspirador elétrico para limpar qualquer coisa que não a sua piscina/spa.
- Utilize apenas acessórios originais entregues com o produto.
- NÃO utilize este aspirador após choque de piscina. Recomenda-se que deixe a piscina circular durante, pelo menos, 24 a 48 horas.
- Não utilize o aspirador elétrico com qualquer outro limpador/aspirador elétrico em simultâneo.
- Evite apanhar objetos rígidos e afiados com este produto podem danificar o aspirador de piscinas e o filtro.
- Tenha cuidado aquando da limpeza de degraus de piscinas.
- Para evitar danos cabo de carregamento USB, não transporte o aspirador elétrico pelo cabo ou pegue no cabo USB para o desconectar da alimentação elétrica e do produto.
- O carregamento deverá ser realizado num local fechado, numa área bem ventilada afastada da luz direta do sol, de crianças, de calor, de fontes de ignição e dentro de uma temperatura ambiente entre 5°C (41°F) e 35°C (95°F).
- NÃO deixe o aspirador de piscina a carregar durante mais de 10 horas
- Se o aspirador de piscinas não for utilizado durante o período longo, retire-o da base de carregamento e utilize um pano húmido para limpar e secar o aspirador de piscinas e acessórios. Certifique-se de que carrega o aspirador de piscinas para cerca de 30% a 50% da capacidade de bateria antes de ser guardado. Guarde-o numa área bem ventilada afastado da luz direta do sol, do calor, de fontes de ignição, de químicos da piscina e de crianças. Nunca deixe o aspirador de piscinas ligado em armazenamento a longo prazo. Carregue o aspirador de piscina a cada três meses.

**Os avisos e cuidados acima não têm como objetivo incorporar todas as possíveis instâncias de riscos e/ou lesões graves.** Os proprietários da piscina/spa deverão ter sempre um cuidado extra e senso comum aquando da utilização do produto.

## **INÍCIO**

### ***Carregar a bateria***

**NOTA IMPORTANTE:** Carregue totalmente o aspirador elétrico durante 6 horas antes de o utilizar pela primeira vez.

### **AVISO!**

- Não utilize o cabo de carregamento USB / carregador USB se forem detetados quaisquer danos.
- Certifique-se de que o aspirador elétrico e a porta de carregamento estão limpos e secos antes de os carregar. (DICAS: Utilize um cotonete para secar a porta de carregamento e os pinos de carregamento).
- Os pinos de carregamento são à prova de água. No entanto, resquícios de água na porta e em volta dos pinos poderão resultar numa ocorrência natural de manchas (um subproduto da reação química entre a água e as correntes elétricas).

Otherwise, the stains can be removed by light scrubbing with a cotton bud soaked with juice of lemon or vinegar.

1. Coloque a unidade numa superfície nivelada. Configure o aspirador para a posição **Desligado**/Carregamento girando o botão de mudança no sentido anti-horário até parar e expor completamente a porta de carregamento. Alinhe e insira o cabo de carregamento USB na porta de carregamento.

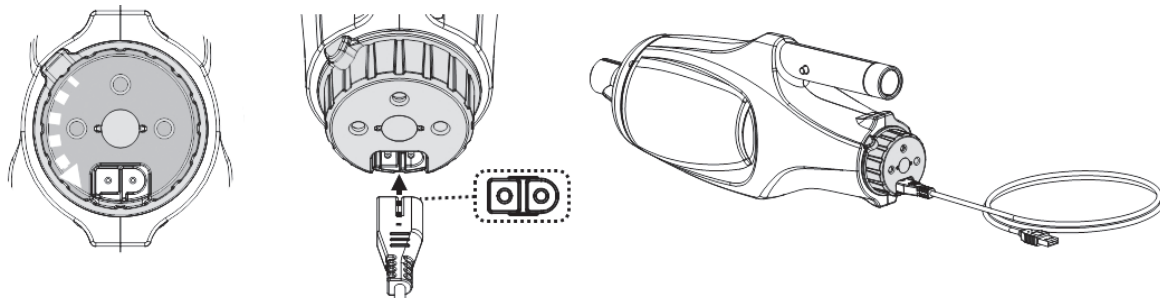

2. Conecte o cabo de carregamento USB ao carregador USB e depois ligue o carregador USB à fonte de alimentação. Assim que o aspirador elétrico começar a carregar, a luz indicadora fica vermelha. Normalmente, demora cerca de **4,5 a 6** horas a conseguir a carga total. A luz indicadora ficará verde assim que o aspirador elétrico estiver quase totalmente carregado.

## NOTA

- Desligue sempre o carregador USB da fonte de alimentação assim que o carregamento estiver concluído.
  - Desligue imediatamente e desconecte o carregador USB da fonte de alimentação se detetar qualquer uma das seguintes condições:
    - Offensive or unusual odor
    - Excessive heat
    - Deformation, cracks, leaks
    - Smoke
3. Quando o carregamento está concluído, desconecte o carregador USB da fonte de alimentação e desligue o cabo USB do carregador USB e do aspirador elétrico.

Normalmente, o aspirador elétrico pode operar até **40** minutos em carga total (após **4,5 a 6** horas de carregamento) Nota: Limpe o filtro com regularidade. Resíduos excessivos dentro do filtro irão aumentar o peso para a operação do motor e encurtar a duração operativa.

**FACTO:** A bateria de ião-lítio é classificada como item consumível. Tem uma vida limitada e irá gradualmente perder a sua capacidade de manter uma carga. Assim, o tempo de funcionamento do aspirador de piscinas irá reduzir, gradualmente, devido ao carregamento e descarga repetidos na operação.

Assim que a vida útil da bateria alcança o seu fim, consulte a secção **“ELIMINAÇÃO DA BATERIA”** para instruções relativamente a eliminação da bateria.

**NOTA:** Deixe o aspirador de piscina descansar durante 30 a 40 minutos antes de o carregar novamente.

## Preparação da Piscina

- Se o revestimento estiver quebradiço, danificado ou enrugado, contacte um profissional qualificado para realizar as reparações necessárias, ou substitua o revestimento antes de utilizar o aspirador de piscinas.
- Se utilizar uma piscina de água salgada, certifique-se de que todo o sal está dissolvido antes de colocar o aspirador de piscinas na água.

# OPERAÇÃO

**AVISO!** Utilizar o aspirador elétrico sem a gaiola de filtro colocada ANULA a sua garantia.

Antes de imergir o aspirador elétrico em água, gire o botão de mudança no sentido horário até parar (você ouvirá um 'clique') para expor os dois pinos de detecção de água e um ponto verde no lado direito. Assim que ambos os pinos entrarem em contato com a água, o motor começará a funcionar. Da mesma forma, ele irá parar assim que os pinos não estiverem mais em contato com a água.

NOTA: Nunca tente fazer contato com ambos os pinos com qualquer coisa além de água limpa.

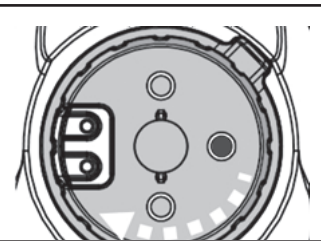

## CUIDADO!

- NÃO cubra a ranhura lateral (falha média) do aspirador elétrico durante a operação, o propulsor/motor poderão ficar danificados.
- Remova o aspirador elétrico da piscina/spa assim que a limpeza estiver completa.

**CUIDADO!** Certifique-se de que o aspirador elétrico está sempre a apontar para baixo quando é colocado na piscina. Caso contrário, o conector de mastro poderá ficar dobrado e danificado.

Para recuperar o aspirador elétrico da piscina/spa, levante o aspirador elétrico enquanto aponta para baixo de modo a permitir que a água descarregue. Lave o aspirador elétrico com água fresca após cada utilização. NÃO utilize qualquer detergente.

# ESVAZIAR O FILTRO

**AVISO!** Desligue o aspirador elétrico girando o botão de mudança no sentido anti-horário até parar.

De modo a maximizar a eficiência de limpeza do detergente, certifique-se de que limpa a caixa do filtro/saco do filtro antes e depois de cada utilização.

**CUIDADO!** Se o aspirador elétrico estiver a carregar, desconecte o carregador USB da fonte de alimentação e retire o aspirador elétrico do cabo de carregamento USB antes de fazer quaisquer tentativas de limpeza.

## Esvaziar o saco do filtro / caixa do filtro

- 1) Coloque o aspirador elétrico numa superfície estável.
- 2) Segure o corpo do aspirador elétrico e gire a cobertura no sentido anti-horário até que a marcação branca na cobertura alcance a marcação de bloqueio-desbloqueio. (**Fig.1**) Retire a cobertura e remova o saco do filtro / a caixa do filtro do aspirador elétrico.

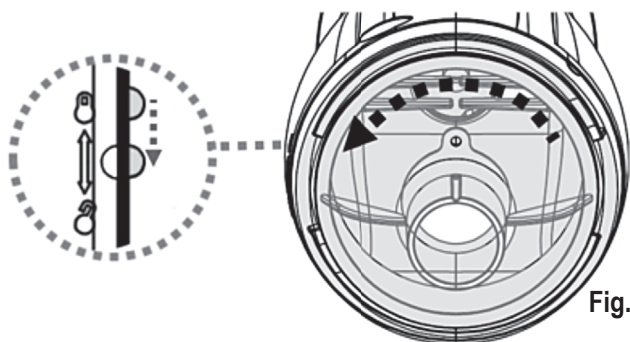

Fig.1

**CUIDADO!** Substitua a caixa do filtro/saco do filtro danificado imediatamente por uma nova antes de iniciar a próxima operação.

- 3) Limpe os resíduos e lave o saco do filtro/a caixa do filtro com água. Se for necessária escovagem, utilize apenas uma escova suave para limpar com cuidado.
- 4) Substitua o saco do filtro/caixa do filtro dentro do aspirador elétrico. Inverta os passos para alinhar e anexar a cobertura ao aspirador elétrico e rode a cobertura no mesmo sentido ao dos ponteiros do relógio até que pare.

**CUIDADO!** Substitua a caixa do filtro/saco do filtro danificado imediatamente por uma nova antes de iniciar a próxima operação.

# MANUTENÇÃO E ARMAZENAMENTO

## NOTA:

- 1) Certifique-se de que limpa e seca as áreas em volta da porta de carregamento e os pinos de carregamento após cada utilização para evitar a formação de manchas (subproduto de uma reação química natural entre corrente elétrica e água). Caso contrário, as manchas podem ser removidas esfregando ligeiramente com um cotonete embebido em sumo de limão ou vinagre.
- 2) A bateria descarrega sozinha durante o armazenamento. Certifique-se de que carrega o aspirador de piscinas para cerca de 30% a 50% da capacidade de bateria antes de ser guardado.
- 3) Deve carregar a bateria pelo menos uma vez a cada três meses quando a mesma não for utilizada com frequência.
  - Desconecte todos os periféricos de carregamento USB.
  - Retire os acessórios do aspirador de piscinas. Se necessário, lave o aspirador de piscinas e os acessórios com água fresca. NÃO utilize detergente.
  - Certifique-se de que drena a água do aspirador elétrico antes do armazenamento.
  - Utilize um pano húmido para limpar e secar o aspirador de piscina e seus acessórios.
  - Guarde-os numa área bem ventilada afastados da luz do sol, de crianças, de calor, de fontes de ignição e de químicos de piscinas. Ambient temperature for storage should be 10°C – 25°C (50°F – 77°F). NOTA: Uma temperatura superior poderá reduzir a vida útil da bateria durante o armazenamento.

## AVISO!

Sob circunstância alguma deverá tentar desmontar o aspirador de piscinas e substituir o propulsor, motor e a bateria.

## CUIDADO!

- Calor excessivo pode danificar a bateria e reduzir a vida útil do seu aspirador elétrico.
- Consulte o seu revendedor relativamente à substituição da bateria, se acontecer o seguinte:
  - Bateria parece danificada ou não carrega completamente.
  - O tempo de funcionamento da bateria está muito reduzido. Observe e registe os tempos de funcionamento das primeiras operações (totalmente carregada). Utilize estes tempos de funcionamento como ponto de referência para comparação com tempos de funcionamento no futuro.
- A bateria deverá ser removida do aspirador elétrico antes de ser colocada no lixo.
- O aspirador elétrico deve ser desconectado da alimentação elétrica quando a bateria está a ser removida.
- A bateria deve ser eliminada de forma segura de acordo com os regulamentos e decretos locais.

**NOTA:** A manutenção incorreta poderá reduzir a vida útil da bateria e afetar a sua capacidade.

## ELIMINAÇÃO DA BATERIA (A ser realizada por um técnico autorizado)

O seu aspirador elétrico está equipado com um pack de bateria de ião-lítio recarregável e sem manutenção que deverá ser eliminado de forma adequada. A reciclagem é necessária; contacte a sua autoridade local para mais informações.

## AVISO!

Nunca tente desmontar a bateria

- Remova todos os itens pessoais como, por exemplo, anéis, pulseiras, colares e relógios quando o pack da bateria está desligado do robô.
- Uma bateria pode produzir uma corrente de curto-circuito alta o suficiente para soltar um anel (ou item similar) a metal, causando uma queimadura grave no processo.
- Utilize proteção ocular completa, luvas e vestuário de proteção quando a bateria estiver a ser removida.
- Evite tocar nos cabos juntos e evitar o contacto entre eles e quaisquer itens de metal, que
- Poderão causar faíscas e/ou curto-circuito da bateria.
- Nunca fume ou permita uma faísca ou chama na proximidade da bateria ou do robô.
- Não exponha a bateria a fogo ou a calor intenso uma vez que isto poderá resultar numa explosão.

## CUIDADO!

Se ocorrer uma fuga da bateria, evite qualquer contacto com os líquidos em fuga e coloque a bateria danificada num saco de plástico.

- Se os fluidos de fuga entrarem em contacto a pele e com a roupa, lave imediatamente com muita água e sabão.
- Se líquidos em fuga entrarem em contacto com a pele e com a roupa, lave imediatamente com muito sabão e água. Procure ajuda médica assim que for possível.

# COMO REMOVER A BATERIA APENAS PARA ELIMINAÇÃO

(A ser realizado por um técnico autorizado)

Ferramentas recomendadas (não incluídas): Chave de fendas Philips e pequena chave de fendas de ranhura.

- 1) Gire para soltar a cobertura e retirar o saco de filtro / gaiola de filtro. Use uma chave de fenda pequena para soltar o anel da alça. Se for muito difícil soltar o anel com uma chave de fenda, use um alicate de corte para cortar. Gire o botão de mudança para abrir a porta de carregamento. Use a chave de fenda pequena para descolar e soltar a tampa central do botão de mudança. Use a chave de fenda Philips para desapertar o parafuso de travamento do botão.



- 2) Remova o botão de mudança e use a chave de fenda Philips para desparafusar todos os parafusos no corpo principal. Separe o corpo em duas metades para acessar a câmara principal.

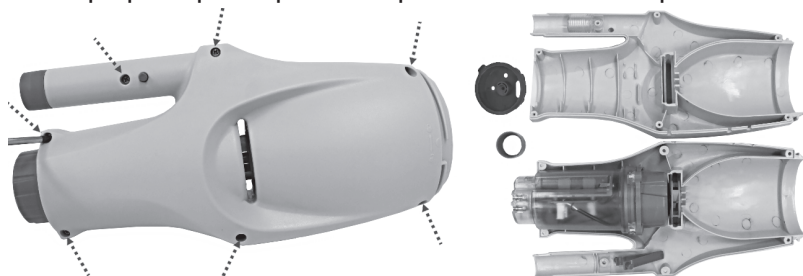

- 3) Use a chave de fenda Philips para desapertar os parafusos. Remova a metade superior da câmara para expor o compartimento da bateria.

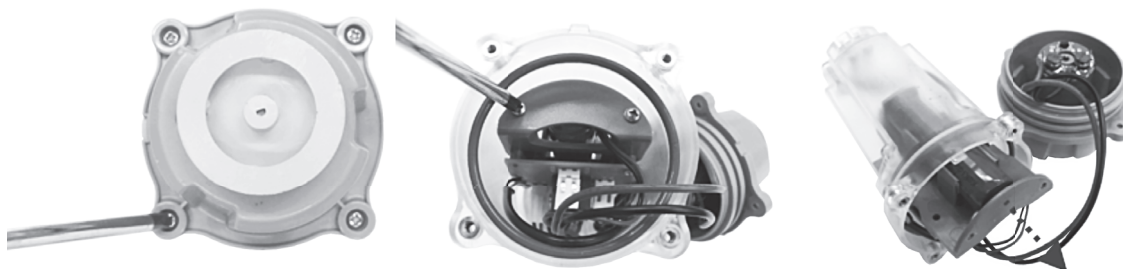

- 4) Remova o compartimento completo da bateria (com a bateria instalada) da câmara. Para desconectar o cabo da bateria, pressione o clipe no conector e puxe o cabo para fora. Em seguida, envolva imediatamente o conector com fita isolante para evitar curto-circuito causado pelo contato dos terminais dos fios.

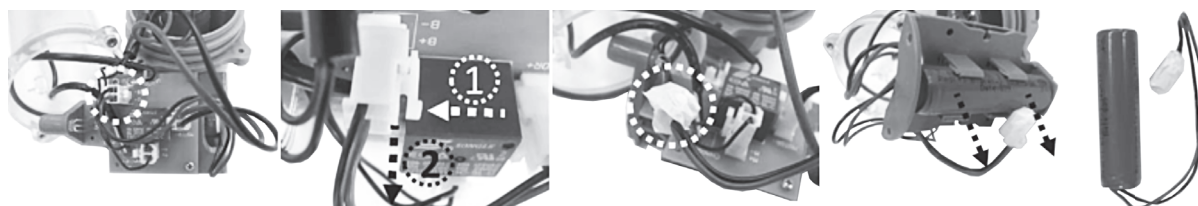



# RESOLUÇÃO DE PROBLEMAS

PT

Problema	Causa possível	Solução
O aspirador elétrico não apanha os resíduos	A bateria está gasta	Carregue a bateria novamente.
	O propulsor está encravado	Desligue o aspirador elétrico e inspecione a falha central do aspirador elétrico para ver se o propulsor está encravado por resíduos grandes. Se possível, utilize uma pequena ferramenta para o remover com cuidado. Se necessário, contacte o seu revendedor para instruções. <b>AVISO!</b> Certifique-se de que o aspirador elétrico está desligado quando a unidade está a ser mantido.
	O propulsor está danificado	Contacte o revendedor autorizado relativamente a substituições.
	Caixa do filtro/saco do filtro está cheio	Limpe o saco do filtro/caixa do filtro.
Resíduos escapam do filtro	A válvula de uma via está danificada	A válvula de uma via funciona como uma porta para evitar que resíduos escapem do filtro. Contacte o revendedor para substituir a peça e para instruções.
	A caixa do filtro/saco do filtro está danificada	Substitua-a por uma nova caixa do filtro/saco do filtro. Contacte o revendedor autorizado relativamente a substituições.
O vácuo elétrico não pode ser carregado / recarregado	A bateria está danificada	Contacte o revendedor autorizado relativamente a substituições. <b>AVISO! NÃO abra o aspirador elétrico e substitua a bateria você mesmo. Isto poderá resultar em lesões graves ou fatais, e ainda na anulação da bateria.</b>
	Cabo USB danificado	Substitua-o por um novo.
	Carregador USB está danificado	Substitua-o por um carregador USB novo.
Tempo de carregamento é superior ao indicado	Pinos de carregamento manchados	As manchas podem ser removidas com um cotonete embebido em sumo de limão ou vinagre para limpar as áreas em volta dos pinos de carregamento.
A cabeça de sucção de rebtagem (se fornecida) não se move suavemente	A roda está encravada	Retire os resíduos das rodas. Nota: Não tente retirar as rodas.

## Programas Ambientais, Diretiva Europeia WEEE

	Respeite os regulamentos da União Europeia e ajude a proteger o ambiente. Devolva equipamento elétrico avariado a uma unidade indicada pelo seu município que recicle adequadamente equipamento elétrico e eletrónico. Não elimine o equipamento em caixotes de lixo comuns. Para itens que contenham baterias removíveis, remova as baterias antes de eliminar o produto.
	Todos os direitos reservados. Nenhuma parte deste documento poderá ser reproduzida ou transmitida sob qualquer forma ou através de quaisquer meios, eletrónicos, mecânicos, fotocópia, gravação ou outros, sem o prévio consentimento por escrito da Kokido Development Ltd. (L-24011027)

Se uma cópia deste manual de instruções for necessária, contacte o nosso serviço de atendimento ao cliente via e-mail: [customerservice@kokido.com](mailto:customerservice@kokido.com)

## GUARDE ESTAS INSTRUÇÕES

## **AVVERTENZE DI SICUREZZA & ISTRUZIONI**

Le informazioni contenute in questo Manuale di Istruzioni vi aiuteranno a far funzionare l'oggetto in sicurezza, a proteggere voi stessi e gli altri da pericoli e a prevenire danni al dispositivo e ad altri beni.

### **CONSERVARE LE PRESENTI ISTRUZIONI**

#### **AVVERTENZA!**

- Questo non è un GIOCATTOLO. Tenere lontano dalla portata dei bambini quest'aspiratore elettrico e i suoi accessori.
- Non permettere mai ai bambini di mettere in funzionamento il prodotto.
- La pulizia e la manutenzione non devono essere eseguite dai bambini.
- Il presente apparecchio non deve essere utilizzato da persone con ridotte capacità fisiche, sensoriali o mentali o se privi di esperienza e conoscenza, salvo siano soggetti a supervisione o se gli sono state fornite istruzioni inerenti all'uso dell'apparecchio da parte di un responsabile incaricato della loro sicurezza.
-  Unità di alimentazione rimovibile (adattatore esterno).
- Per ricaricare la batteria, utilizzare solo l'unità di alimentazione rimovibile fornita con questo pulitore per piscina per caricare la batteria.
- Accertarsi che l'aspiratore elettrico sia completamente immerso nell'acqua prima di metterlo in funzione. Il livello minimo di acqua richiesto per il funzionamento del dispositivo deve trovarsi al di sopra della manopola di commutazione dell'aspiratore elettrico quando è tenuto verticalmente. Il prodotto è inteso esclusivamente per l'uso sott'acqua in una piscina o spa; qualsiasi altro uso renderà nulla la garanzia.
- La profondità massima di funzionamento in acqua è di 2 metri (6.5 ft).
- Temperatura massima dell'acqua: 5°C (41°F) – 42°C (107.6°F).
- Non usare l'aspiratore elettrico se si rileva qualche danno.
- Sostituire i pezzi danneggiati prima possibile. Utilizzare soltanto pezzi certificati dal distributore o fabbricante.
- Essere sicuri di collegare il caricatore USB a una presa elettrica tramite il dispositivo differenziale (RCD)/ un interruttore di messa a terra (GFCI). In caso di dubbi, consultare un elettricista professionista qualificato.
- Disconnettere l'aspiratore elettrico dall'alimentazione elettrica prima di eseguire qualsiasi lavoro di manutenzione, come la pulizia dei filtri.
- La batteria installata è una batteria agli ioni di litio ricaricabile. Non cercare di sostituirla.
- Quest'aspiratore elettrico può essere ricaricato soltanto con il cavo USB incluso.
- NON usare l'aspiratore elettrico durante la ricarica con gli arti bagnati e senza scarpe.
- NON usare l'aspiratore elettrico in assenza di filtro intatto/camera del filtro al suo posto, in quanto la garanzia si annullerebbe.

- Pericolo di intrappolamento per aspirazione: quest'aspiratore elettrico genera aspirazione. Impedire che i capelli, il corpo o qualsiasi lembo dei vostri indumenti possa trovarsi nel raggio di aspirazione dell'aspiratore elettrico durante il suo funzionamento.
- Non introdurre mai parti del corpo, indumenti o altri oggetti nelle aperture e nelle parti mobili dell'aspiratore elettrico.
- NON usare quest'aspiratore elettrico per raccogliere sostanze tossiche, infiammabili o liquidi combustibili come benzina, nemmeno in presenza di esplosivo o gas infiammabili.
- Non provare in nessun caso a smontare l'aspiratore elettrico per sostituire la ventola, il motore e la batteria senza l'aiuto di un esperto.
- Non inserire mai oggetti che possano entrare in contatto con la ventola.
- Questo aspiratore elettrico non deve essere utilizzato dai bambini.
- La batteria deve essere rimossa dall'aspiratore prima di essere rottamata.
- Questo aspiratore contiene una batteria che deve essere rimossa solo da persone qualificate.
- L'aspiratore elettrico deve essere scollegato dalla rete di alimentazione quando la batteria viene rimossa.
- Per i dettagli sullo smaltimento della batteria, fare riferimento alla sezione "Smaltimento della batteria" in questo manuale.
- La batteria deve essere smaltita in modo sicuro in conformità con le ordinanze o regolamenti locali.
- La batteria dell'aspiratore elettrico è un pacco batterie agli ioni di litio ricaricabile e senza bisogno di manutenzione, che deve essere smaltita correttamente. Il riciclaggio è obbligatorio; per ulteriori informazioni, contattare le autorità locali.
- Potrebbe verificarsi inquinamento del liquido a causa della fuoriuscita di lubrificanti.

### **PRECAUZIONE!**

- Non cercare di usare l'aspiratore elettrico per pulire elementi diversi dalla piscina /spa.
- Usare gli accessori originali consegnati con questo prodotto.
- NON usare l'aspiratore elettrico dopo una scossa in piscina. Si raccomanda di lasciare la piscina in circolazione per almeno 24-48 ore.
- Non usare l'aspiratore elettrico con un altro aspiratore/pulitore elettrico contemporaneamente.
- Evitare di sollevare oggetti taglienti con questo prodotto. Essi possono danneggiare l'aspiratore elettrico e il filtro.
- Usare precauzioni quando si puliscono le scale della piscina.
- Per evitare danni al cavo di ricarica USB, non trasportare l'aspiratore elettrico dal cavo né rimorchiare il cavo USB per disconnetterlo dall'alimentazione di potenza e dal prodotto.
- La ricarica dev'essere realizzata in un ambiente chiuso, in un'area ben ventilata lontano dalla luce del sole, da bambini, calore, fonti infiammabili, e in un ambiente con una temperatura compresa tra 5°C (41°F) e 35°C (95°F).
- NON lasciare l'aspiratore collegato al caricatore per più di 10 ore.
- Se l'aspiratore elettrico non viene usato per un lungo periodo, accertarsi che sia spento e usare un panno umido per pulirlo e asciugarlo, così come i suoi accessori. Accertarsi di portare la capacità della batteria dell'aspiratore elettrico tra il 30% e il 50% prima di conservarlo. Conservarlo in un luogo ben ventilato lontano dalla luce del sole, dal calore, da fonti di calore, da prodotti chimici per piscina e dai bambini. Ricaricare l'aspiratore elettrico ogni tre mesi.

**Le avvertenze e precauzioni che precedono non sono intese a comprendere tutti i possibili rischi e/o lesioni.** I proprietari di piscine/spa dovranno avere una speciale attenzione e usare il senso comune durante l'uso del prodotto.

## **GUIDA INTRODUTTIVA**

### ***Ricarica della batteria***

**NOTA IMPORTANTE:** Caricare completamente l'aspiratore per 6 ore prima di usarlo per la prima volta.

### **AVVERTENZA!**

- On usare il cavo di ricarica USB / caricatore USB laddove si rilevassero danni al medesimo.
  - Accertarsi che sia l'aspiratore elettrico che la porta di ricarica siano puliti e asciutti prima di procedere alla ricarica.  
(SUGGERIMENTI: utilizzare un cotton fioc per asciugare la porta di ricarica e i perni di ricarica.)
  - L'pin di ricarica sono impermeabili. Tuttavia, i resti d'acqua nel porto e attorno ai perni potrebbero provocare la presenza naturale di macchie (un sottoprodotto della reazione chimica tra acqua e correnti elettriche). Altrimenti, le macchie possono essere rimosse strofinando leggermente con un batuffolo di cotone imbevuto di succo di limone o aceto.
1. Collocare l'unità su una superficie piana. Impostare l'aspiratore sulla **posizione spento** / ricarica girando la manopola di commutazione in senso antiorario fino a quando non si ferma ed espone completamente la porta di ricarica. Allineare e inserire il cavo di ricarica USB nella porta di ricarica.

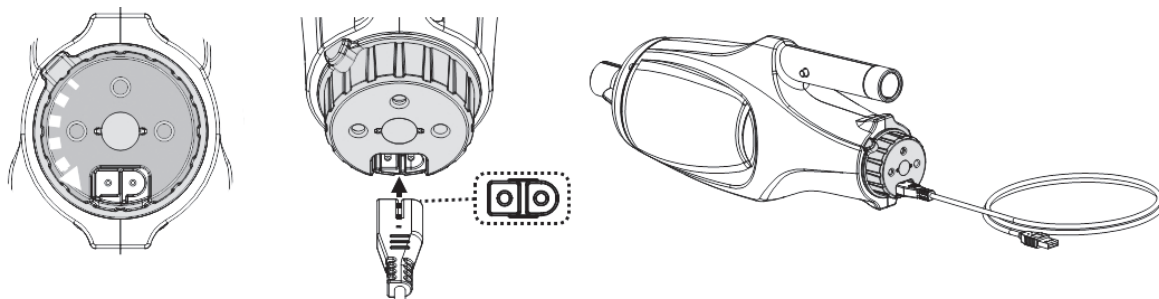

2. Collegare il cavo di ricarica USB all'caricatore USB, quindi collegare l'caricatore USB alla fonte di alimentazione. Quando l'aspiratore elettrico inizia la ricarica, la luce posta sull'estremità dell'aspiratore diventerà rossa. Normalmente, impiega circa **4,5 - 6** ore per raggiungere una carica completa. La luce diventerà verde quando l'aspiratore elettrico è completamente carico.

## NOTA

- Disconnettere sempre l'caricatore USB dalla fonte di alimentazione appena la ricarica è completa.
  - Spegner e disconnettere immediatamente l'caricatore USB dalla fonte di alimentazione se si verifica una delle seguenti condizioni:
    - Odore sgradevole o insolito
    - Calore eccessivo
    - Deformazione, rotture, fughe
    - Fumo
3. Quando la ricarica è completa, disconnettere l'caricatore USB dalla fonte di alimentazione e scollegare il cavo USB dall'caricatore USB e dall'aspiratore elettrico.

Normalmente, l'aspiratore elettrico può funzionare fino a **40** minuti con una ricarica completa (dopo **4,5 - 6** ore di ricarica).

Nota: Pulire il filtro regolarmente. Un eccesso di sporco/detriti all'interno del filtro renderà più gravoso il funzionamento del motore e, quindi, ridurrà la sua durata di vita.

NOTA: La batteria ricaricabile agli ioni di litio è classificata come un materiale di consumo. Ha una vita limitata e perde gradualmente la propria capacità di sostenere una carica. Per questo motivo, il tempo di funzionamento dell'aspiratore elettrico si ridurrà gradualmente dopo una serie di processi di carica-scarica nel corso della vita del prodotto.

Una volta terminata la vita utile della batteria, leggere la sezione "**SMALTIMENTO DELLA BATTERIA**" per ottenere istruzioni per lo smaltimento della batteria.

NOTA: Lasciare riposare l'aspiratore elettrico per 30-40 minuti prima di ricaricarlo nuovamente.

## Preparazione della piscine

- Se il rivestimento è usurato, danneggiato o grinzoso, contattare un professionista qualificato per l'esecuzione delle riparazioni necessarie o procedere alla sostituzione del rivestimento prima di usare il pulitore.
- Se usi una piscina con acqua salata, accertati che tutto il sale si sia dissolto prima di collocare il pulitore nell'acqua.

# FUNZIONAMENTO

**AVVERTENZA!** L'uso dell'aspiratore elettrico senza un gabbia del filtro in funzione renderà **NULLA** la garanzia.

Prima di immergere l'aspiratore elettrico nell'acqua, girare la manopola di commutazione in senso orario fino a quando non si ferma (si sente un "click") per esporre i due perni di rilevamento dell'acqua e un punto verde sul lato destro. Non appena entrambi i perni entrano in contatto con l'acqua, il motore si mette in marcia. Allo stesso modo, si fermerà non appena i perni non saranno più in contatto con l'acqua.

NOTA: non tentare mai di entrare in contatto con entrambi i perni con qualcosa di diverso dall'acqua pulita.

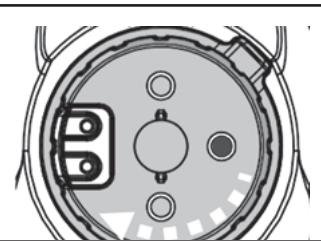

## PRECAUZIONE!

- NON coprire il vano laterale (il foro intermedio) dell'aspiratore elettrico durante il funzionamento, in quanto la ventola o il motore potrebbero subire danni.
- Rimuovere l'aspiratore elettrico dalla piscina/spa appena la pulizia è terminata.

**PRECAUZIONE!** Accertarsi che l'aspiratore elettrico sia sempre rivolto verso il basso quando si trova all'interno della piscina. In caso contrario, il connettore del polo può essere curvato o danneggiato.

Per recuperare l'aspiratore elettrico dalla piscina/spa, sollevare l'aspiratore elettrico mentre è rivolto verso il basso, per consentirgli di scaricare l'acqua.

Risciacquare l'aspiratore elettrico con acqua fresca dopo ogni uso. **NON** usare detergenti.

# SVUOTAMENTO DEL FILTRO

**AVVERTENZA!** Impostare l'aspiratore sulla posizione spento girando la manopola di commutazione in senso antiorario fino a quando non si ferma. Per ottimizzare l'efficienza della pulizia del dispositivo, accertarsi di pulire il filtro/camera del filtro prima e dopo ogni uso.

**PRECAUZIONE!** Se l'aspiratore elettrico sta caricando, disconnettere caricatore USB dalla fonte di alimentazione e staccare l'aspiratore elettrico dal cavo di ricarica USB prima di eseguire qualsiasi tentativo di pulizia.

## Svuotamento del filtro / camera del filtro

- 1) Collocare l'aspiratore elettrico su una superficie piana.
2. Sostenere il corpo dell'aspiratore elettrico e girare la calotta in senso antiorario fino a quando la marcatura bianca sulla calotta raggiunge il segno blocca-sblocca. (**Fig.1**) Staccare la calotta e rimuovere il filtro/camera del filtro dall'aspiratore elettrico.

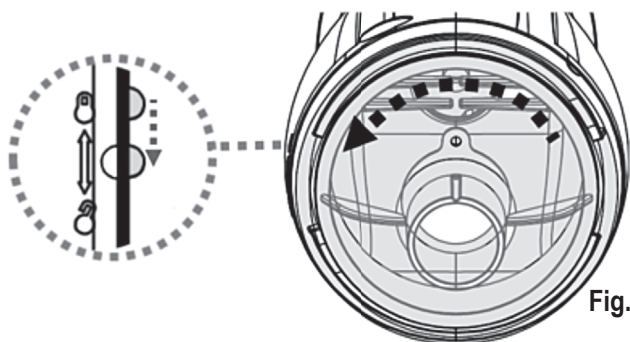

Fig.1

**PRECAUZIONE!** Sostituire il filtro/camera del filtro danneggiato con uno nuovo prima di iniziare l'operazione successiva.

3. Eliminare i detriti e risciacquare il filtro / camera del filtro con acqua. Se si ritiene necessario spazzolare, usare soltanto una spazzola morbida per pulirlo delicatamente e meticolosamente.
4. Sostituire il filtro/camera del filtro all'interno dell'aspiratore elettrico. Ripetere i passi al contrario per allineare e allacciare la calotta all'aspiratore elettrico e girare la calotta in senso orario fino a quando non arriva a un blocco.

**PRECAUZIONE!** Sostituire il sacchetto filtro danneggiato / gabbia filtro con uno nuovo prima di avviare l'operazione successiva.

# MANUTENZIONE E STOCCAGGIO

## NOTA:

- 1) Assicurati di aver pulito e asciugato le aree limitrofe alla porta di ricarica e ai sensori dell'acqua dopo ogni utilizzo per evitare la formazione di macchie (sottoprodotto di una reazione chimica naturale tra corrente elettrica e acqua). Diversamente, le macchie possono essere rimosse strofinando leggermente con un batuffolo di cotone imbevuto di succo di limone o aceto.
- 2) La batteria si scarica da sola durante lo stoccaggio. La batteria dev'essere conservata a temperatura ambiente, caricata dal 30% al 50% della sua capacità.
- 3) È necessario ricaricare la batteria almeno una volta ogni tre mesi se non viene usata di frequente.
  - Disconnettere tutte le periferiche di ricarica USB.
  - Scollegare tutti gli accessori dall'aspiratore elettrico. Se necessario, risciacquare l'aspiratore elettrico e gli accessori con acqua fresca. NON usare detergenti.
  - Accertarsi di drenare l'acqua dall'aspiratore elettrico prima di conservarlo.
  - Usare un panno umido per pulire e asciugare l'aspiratore elettrico e i suoi accessori.
  - Conservarli in un luogo ben ventilato lontano dalla luce del sole, dal calore, da fonti di calore, prodotti chimici per piscina e bambini. La temperatura ambiente per la conservazione dev'essere compresa tra 10°C – 25°C (50°F – 77°F). NOTA: Una temperatura più alta può ridurre la vita della batteria durante la conservazione.

## AVVERTENZA!

Non provare in nessun caso a smontare l'aspiratore elettrico né sostituire la ventola, il motore e la batteria senza l'aiuto di un esperto.

### PRECAUZIONE!

- Un calore eccessivo può danneggiare la batteria e ridurre, quindi, la vita utile del vostro aspiratore elettrico.
- Consultare il proprio rivenditore per la sostituzione della batteria se si verifica una delle seguenti condizioni:
  - La batteria appare danneggiata o non si ricarica completamente.
  - Il tempo di funzionamento della batteria è notevolmente ridotto. Osservare e registrare i tempi di funzionamento delle prime attività (a ricarica completa). Usare questi tempi come punto di riferimento per compararli con i tempi di funzionamento di batterie più vecchie.
- The battery must be removed from the electric vacuum before it is scrapped.
- The electric vacuum must be disconnected from the supply mains when the battery is being removed.
- The battery is to be disposed safely in accordance with local ordinances or regulations.

**NOTA:** Una manutenzione non corretta può ridurre la vita della batteria e incidere sulla sua capacità.

## SMALTIMENTO DELLA BATTERIA (Da eseguirsi solo da parte di un tecnico autorizzato)

La batteria del tuo aspiratore elettrico è priva di manutenzione, è una batteria agli ioni di litio ricaricabile e dev'essere adeguatamente smaltita. È necessario riciclarla; contattare le proprie autorità locali per maggiori informazioni.

## AVVERTENZA!

Non cercare mai di smontare una batteria

- Accertarsi di rimuovere tutti gli accessori personali come anelli, braccialetti, collane e orologi prima di disconnettere la batteria dall'aspiratore elettrico.
- Una batteria può provocare un corto circuito abbastanza potente da saldare un anello (o oggetti simili) al metallo e può provocare ustioni durante il processo.
- Indossare occhiali di protezione completi, guanti e indumenti di protezione prima di rimuovere la batteria.
- Evitare di toccare tutto l'insieme dei cavi ed evitare di far sì che i medesimi facciano contatto con qualsiasi oggetto in metallo, in quanto ciò potrebbe provocare scintille e/o corto circuito della batteria.
- Non fumare ed evitare scintille o fiamme in prossimità della batteria o dell'aspiratore elettrico.
- Non esporre la batteria al fuoco o a calore intenso in quanto ciò potrebbe provocare un'esplosione.

### PRECAUZIONE!

Se si verifica una fuga dalla batteria, evitare il contatto con i fluidi di fuga e collocare la batteria danneggiata in una busta di plastica.

- Se i fluidi entrano in contatto con la pelle o gli indumenti, lavare immediatamente con sapone e acqua corrente abbondanti.
- Se i fluidi entrano in contatto con gli occhi, sciacquarli immediatamente con acqua fredda corrente per almeno 15 minuti e non strofinarli. Rivolgersi immediatamente al medico.

# COME RIMUOVERE LA BATTERIA

(Da eseguirsi solo da parte di un tecnico autorizzato)

Strumenti raccomandati (non inclusi): Cacciavite Philips e piccolo cacciavite.

1. Girare per rilasciare la calotta ed estrarre il sacchetto del filtro/sede del filtro. Usare un piccolo cacciavite a taglio per staccare l'anello dalla maniglia. Se è troppo difficile staccare l'anello con un cacciavite, usare una pinza da taglio per tagliarlo. Girare la manopola di commutazione per aprire la porta di ricarica. Usare il piccolo cacciavite a taglio per fare leva e staccare il coperchio centrale dalla manopola di commutazione. Usare il cacciavite Philips per sbloccare la vite di bloccaggio della manopola.



- 2) Staccare la manopola di commutazione e usare il cacciavite Philips per svitare tutte le viti del corpo principale. Separare il corpo in due metà per accedere al contenitore principale.

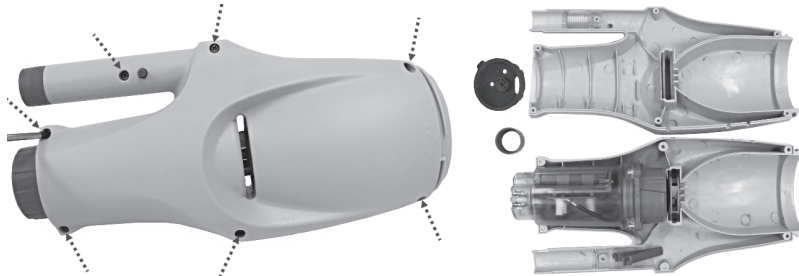

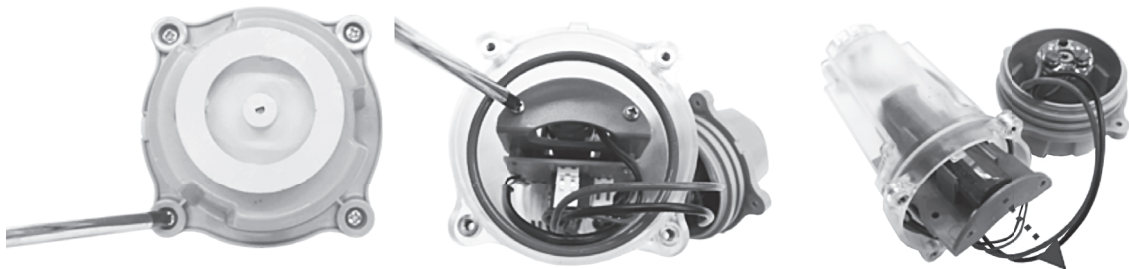

- 3) Usare il cacciavite Philips per svitare le viti. Rimuovere la metà superiore del contenitore per accedere all'involucro della batteria.

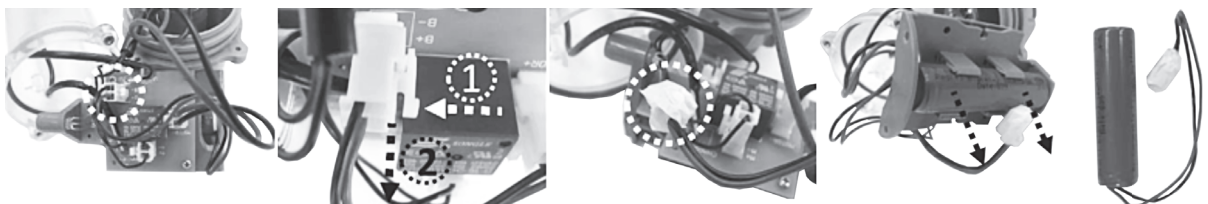

- 4) Rimuovere l'involucro completo della batteria (con la batteria installata) dal contenitore. Per staccare il cavo della batteria, premere sulla clip del connettore ed estrarre il cavo. Avvolgere immediatamente il connettore con del nastro isolante per evitare il cortocircuito causato dal contatto di entrambi i terminali dei fili.



Problema	Possibile causa	Soluzione
L'aspiratore elettrico non cattura i detriti	La batteria è scarica	Ricaricare la batteria.
	La ventola è bloccata	Spegnere l'aspiratore elettrico ed esaminare dal foro intermedio dell'aspiratore elettrico per vedere se la ventola è bloccata da detriti più grandi. Se possibile, usare uno strumento di piccole dimensioni per rimuoverli con estrema cura & precauzione. Se necessario, contattare il proprio rivenditore per ulteriori istruzioni. <b>AVVERTENZA!</b> Accertarsi che l'aspiratore elettrico sia spento quando si agisce sull'unità.
	La ventola è rotta	Contattare un rivenditore autorizzato alla vendita di pezzi di ricambio.
	Sacchetto del filtro / gabbia del filtro piena	Pulire il sacchetto del filtro/gabbia del filtro.
I detriti fuoriescono dal filtro I detriti fuoriescono dal filtro / camera del filtro	Valvola unidirezionale danneggiata	La valvola unidirezionale funziona come una porta per evitare che i detriti fuoriescano dal filtro. Contattare il rivenditore per la parte di ricambio e le istruzioni.
	Il filtro / la camera del filtro è danneggiata	Sostituirla con una nuova. Contattare un rivenditore autorizzato alla vendita di pezzi di ricambio.
L'aspiratore elettrico non si carica / ricarica	La batteria è danneggiata	Contattare un rivenditore autorizzato alla vendita di pezzi di ricambio. <b>AVVERTENZA! NON aprire l'aspiratore elettrico né sostituire la batteria senza l'aiuto di un esperto. Ciò potrebbe provocare lesioni gravi o fatali, oltre a rendere nulla la garanzia.</b>
	Il cavo USB è danneggiato	Sostituirlo con un nuovo cavo USB.
	Il caricatore USB è guasto	Sostituirlo con un nuovo caricatore USB.
Il tempo di ricarica è più lungo di pubblicato	Pin di ricarica macchiati	Le macchie possono essere rimosse utilizzando un batuffolo di cotone imbevuto di succo di limone o aceto per pulire le aree intorno ai sensori dell'acqua.
La testina di aspirazione rotante (se fornita) non si muove regolarmente	La rotella è bloccata	Pulire i detriti presenti sulla ruota. Nota: Non cercare di estrarre le rotelle.
<b>Programma Ambientale, Direttiva Europea WEEE</b>		
	Rispettare le normative dell'Unione Europea e aiutare a proteggere l'ambiente. Le attrezzature elettriche non rilavorate devono essere smaltite presso un impianto indicato dal Comune di competenza che si occupi di riciclare appropriatamente attrezzature elettriche ed elettroniche. Non gettare via tali attrezzature in cassonetti per rifiuti indifferenziati. Per articoli contenenti batterie removibili, rimuovere le batterie prima di gettare via il prodotto.	
	Tutti i diritti sono riservati. Nessuna parte di questo documento può essere riprodotta o trasmessa in alcuna forma o tramite alcun mezzo, elettronico, meccanico, fotocopia, registrazione o altro, salvo previa autorizzazione della Kokido Development Ltd. (L-24011027)	

Se è richiesta una copia digitale del presente manuale, prego contattare il centro di assistenza via email: [customerservice@kokido.com](mailto:customerservice@kokido.com)

## CONSERVARE LE PRESENTI ISTRUZIONI

## **SICHERHEITSHINWEISE UND -ANWEISUNGEN**

Die in dieser Bedienungsanleitung enthaltenen Informationen helfen Ihnen, das Gerät sicher zu bedienen, sich und andere vor Gefahren zu schützen und Schäden am Gerät und anderem Eigentum zu vermeiden.

### **BEWAHREN SIE DIESE ANWEISUNGEN AUF**

#### **WARNUNG!**

- Dies ist kein SPIELZEUG. Dieser elektrische Poolsauger und dessen Zubehörteile sind von Kindern fernzuhalten.
- Erlauben Sie den Kindern niemals die Bedienung des Produkts. Kinder dürfen mit dem Produkt nicht spielen.
- Die Reinigung und Wartung darf nicht von Kindern durchgeführt werden.
- Dieses Gerät ist nicht für die Verwendung durch Personen mit eingeschränkten physischen, sensorischen oder geistigen Fähigkeiten oder fehlender Erfahrung und mangelndem Wissen bestimmt, es sei denn, sie wurden von einer für ihre Sicherheit verantwortlichen Person beaufsichtigt oder in die sichere Verwendung des Geräts eingewiesen und verstehen die vorhandenen Gefahren.
-  Abnehmbare Versorgungseinheit (externer Adapter).
- Verwenden Sie zum Aufladen der Batterie nur die abnehmbare Stromversorgung, die mit diesem Pool-Sauger geliefert wird.
- Stellen Sie sicher, dass der elektrische Poolsauger vollständig in das Wasser eingetaucht ist, bevor Sie ihn in Betrieb setzen. Der für den Betrieb des Gerätes erforderliche Mindestwasserstand muss oberhalb des Schaltknopfs des vertikal gehaltenen elektrischen Poolsaugers liegen. Dieses Produkt ist ausschließlich zur Verwendung unter Wasser in einem Pool oder Spa konzipiert; bei anderweitiger Verwendung erlischt die Garantie.
- Die maximale Betriebstiefe im Wasser beträgt 2 Meter (6,5 ft).
- Maximale Wassertemperatur: 5 °C (41 °F) – 42 °C (107.6 °F).
- Verwenden Sie diesen elektrischen Sauger nicht, wenn irgendwelche Schäden festgestellt werden.
- Ersetzen Sie beschädigte Teile schnellstmöglich. Verwenden Sie ausschließlich vom Händler oder Hersteller zugelassene Ersatzteile.
- Stellen Sie sicher, dass Sie den USB Ladeegerät über eine Fehlerstrom - Schutzeinrichtung, (RCD) / einen Fehlerstrom - Schutzschalter (RCCB) mit dem Netz. Ziehen Sie in Zweifelsfällen einen qualifizierten Elektriker zu Rate.
- Trennen Sie den elektrischen Sauger von der Hauptstromversorgung, bevor sie Instandhaltungstätigkeiten durchführen, wie beispielsweise eine Filterreinigung.
- Das Gerät ist mit einem wiederaufladbaren Li-Ion-Batteriepack ausgestattet. Versuchen Sie nicht, es auszutauschen.
- Dieser elektrische Poolsauger sollte nur mit dem inbegriffenen USB-Kabel aufgeladen werden.
- Handhaben Sie den Poolsauger während des Ladevorgangs NICHT mit nassen Händen und Barfuß.
- Den elektrischen Sauger KEINESFALLS ohne intakten eingesetzten Filterbeutel/Filterkäfig verwenden, da ansonsten die Garantie erlischt.

- Quetschgefahr durch Ansaugen: dieser elektrische Poolsauger erzeugt Saugkraft. Vermeiden Sie, dass Haare, Körperteile oder sonstige lose Kleidungsstücke in die Nähe der Saugöffnung während des Betriebs des elektrischen Saugers gelangen.
- Führen Sie unter keinen Umständen Körperteile, Kleidungsstücke oder sonstige Gegenstände in die Öffnungen und beweglichen Teile des elektrischen Saugers ein.
- Diesen elektrischen Sauger KEINESFALLS zum Aufsaugen von giftigen, entzündbaren oder brennbaren Flüssigkeiten wie beispielsweise Benzin, oder bei Vorhandensein von explosiven oder entflammenden Gasen verwenden.
- Sie sollten unter keinen Umständen versuchen, den elektrischen Sauger auseinanderzubauen und das Flügelrad, den Motor oder die Batterie eigenhändig auszutauschen.
- Führen Sie niemals einen Gegenstand ein, um das Flügelrad zu berühren.
- Dieser elektrische Poolsauger darf nicht von Kindern benutzt werden.
- Die Batterie muss aus dem elektrischen Poolsauger entfernt werden, bevor sie verschrottet wird.
- Dieser elektrische Poolsauger enthält eine Batterie, die nur von Fachleuten entfernt wird.
- Beim Entfernen der Batterie muss der elektrische Poolsauger vom Stromnetz getrennt werden.
- Weitere Informationen zur Batterieentsorgung finden Sie im Abschnitt „Batterieentsorgung“ in dieser Anleitung.
- Die Batterie ist gemäß den örtlichen Verordnungen oder Vorschriften sicher zu entsorgen.
- Die Batterie des elektrischen Poolsaugers ist ein wartungsfreies, wiederaufladbares Lithium-Ionen-Akkupack, das ordnungsgemäß entsorgt werden muss. Es ist zu recyceln; für weitere Informationen wenden Sie sich bitte an Ihre örtlichen Behörden.
- Durch austretendes Schmiermittel könnte es zu einer Verschmutzung der Flüssigkeit kommen.

#### **ACHTUNG!**

- Versuchen Sie NICHT, den elektrischen Sauger zum Reinigen von etwas anderem als Ihren Pool zu verwenden.
- Verwenden Sie ausschließlich das mit diesem Produkt gelieferte Originalzubehör.
- Verwenden Sie diesen elektrischen Sauger nicht unmittelbar nach einer Wasserbehandlung. Es wird empfohlen, das Poolwasser mindestens 24-48 Stunden umzuwälzen.
- Von der Verwendung dieses elektrischen Saugers zusammen mit einem anderen elektrischen Sauger-/Poolreiniger wird abgeraten.
- Vermeiden Sie es, mit diesem Produkt harte, scharfe Gegenstände aufzusaugen. Sie können den elektrischen Sauger und den Filter beschädigen.
- Lassen Sie bei der Reinigung von Pooltreppen Vorsicht walten.
- Um Beschädigungen des USB-Ladekabels zu vermeiden, ziehen Sie nicht am Kabel, um den elektrischen Sauger zu transportieren oder von der Stromversorgung zu trennen.
- Das Aufladen hat im Inneren in einem gut belüfteten, vor Sonnenlicht, Kindern, Hitze und Zündquellen geschützten Raum bei einer Umgebungstemperatur zwischen 5 °C (41 °F) und 35 °C (95 °F) zu erfolgen.
- Der elektrische Poolsauger darf nicht länger als 10 Stunden mit der Ladestation verbunden sein.
- Ist über einen längeren Zeitraum keine Verwendung des elektrischen stellen Sie sicher, dass er abgeschaltet ist und reinigen und trocknen Sie den Poolsauger und das Zubehör mit einem trockenen Tuch. Achten Sie darauf, dass die Ladung des elektrischen Saugers etwa 30 bis 50 % der Batteriekapazität beträgt, bevor sie ihn einlagern. Lagern Sie das Gerät an einem gut belüfteten, vor Sonnenlicht, Hitze, Zündquellen, Poolchemikalien und Kindern geschützten Ort. Laden Sie den elektrischen Sauger alle drei Monate wieder auf.

**Oben aufgeführte Warnungen und Vorsichtsmaßnahmen umfassen nicht alle möglichen Risiken und/oder schweren Verletzungsgefahren.** Pool-/Spa-Eigentümer sollten bei der Verwendung des Produkts stets zusätzliche Vorsicht und gesunden Menschenverstand walten lassen.

## **ERSTE SCHRITTE**

### ***Laden der Batterie***

**WICHTIGER HINWEIS:** Laden Sie den elektrischen Sauger vor der ersten Verwendung vollständig auf (6 Stunden).

### **WARNUNG!**

- Verwenden Sie kein beschädigtes USB-Ladekabel oder USB-Ladegerät.
  - Stellen Sie sicher, dass der elektrische Poolsauger und der Ladeanschluss komplett sauber und trocken sind, bevor Sie einen Ladevorgang beginnen. TIPP: verwenden Sie einen Wattestäbchen zum Trocknen der Ladeöffnung und der Ladestifte.
  - Die Aufladestifte sind wasserdicht. Wasserreste im Hafen und um die Stifte herum könnten jedoch zum natürlichen Auftreten von Flecken führen (ein Nebenprodukt der chemischen Reaktion zwischen Wasser und elektrischen Strömen). Andernfalls können die Flecken durch leichtes Schrubben mit einem mit Zitronensaft oder Essig getränkten Wattestäbchen entfernt werden.
1. Legen Sie das Gerät auf einer stabilen Oberfläche ab. Stellen Sie den Poolsauger auf Ausschalten/Laden, indem Sie den Schaltknopf gegen den Uhrzeigersinn bis zum Anschlag drehen und der Ladeanschluss vollständig frei liegt. Richten Sie das USB-Ladekabel aus und stecken Sie es in den Ladeanschluss.

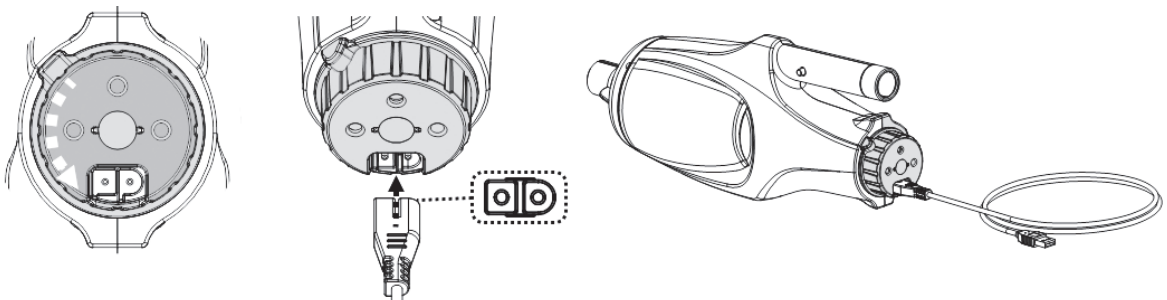

2. Schließen Sie das USB-Ladekabel an das USB Ladegerät an und verbinden Sie dann den das USB Ladegerät mit der Stromversorgung. Nachdem der elektrische Poolsauger mit der Aufladung begonnen hat, leuchtet die Leuchtanzeige am externen Ladegerät rot. Normalerweise dauert ein vollständiger Ladevorgang **4,5-6** Stunden. Die Leuchtanzeige leuchtet grün, sobald der elektrische Poolsauger fast vollständig aufgeladen ist.

## HINWEIS

- Trennen Sie das USB-Ladegerät stets von der Stromversorgung, wenn der Ladevorgang abgeschlossen ist.
  - Schalten Sie die Stromversorgung sofort ab und trennen Sie das USB-Ladegerät von der Stromversorgung, wenn Sie einen der folgenden Umstände feststellen:
    - Störende oder ungewöhnliche Geruchsentwicklung
    - Übermäßige Erwärmung
    - Verformungen, Risse, Undichtigkeiten
    - Rauch
3. Wenn der Ladevorgang abgeschlossen ist, trennen Sie das USB Ladegerät von der Stromquelle und ziehen Sie das USB-Kabel aus dem USB Ladegerät und dem elektrischen Poolsauger.

Normalerweise kann ein vollständig aufgeladener elektrischer Poolsauger (nach einer Ladezeit von **4,5-6** Stunden) bis zu **40** Minuten betrieben werden.

Hinweis: Reinigen Sie regelmäßig den Filterbeutel/Filterkäfig. Übermäßiger Schmutz im Filterbeutel/Filterkäfig erhöht die Motorbelastung und verringert demzufolge die Betriebsdauer.

**HINWEIS:** Die wiederaufladbare Li-Ion-Batterie ist als ein Verbrauchsartikel eingestuft. Es hat eine begrenzte Lebensdauer und verliert allmählich seine Fähigkeit, Energie zu speichern. Daher wird sich Betriebsdauer des elektrischen Saugers nach wiederholten Lade- und Entladevorgängen während der Produktlebensdauer allmählich abnehmen.

Wenn die Lebensdauer der Batterie abgelaufen ist, finden Sie Anweisungen zur Entsorgung der Batterie im Abschnitt „**ENTSORGUNG DER BATTERIE**“.

**HINWEIS:** Lassen Sie den elektrischen Sauger 30-40 Minuten abkühlen, bevor Sie ihn wieder aufladen.

## Poolvorbereitung

- Wenn der Liner spröde, beschädigt oder zerknittert ist, wenden Sie sich an einen qualifizierten Fachmann, um die erforderlichen Reparaturen durchzuführen oder einen Liner auszutauschen, bevor Sie den Pool-Sauger verwenden.
- Wenn Sie einen Salzwasserpool verwenden, stellen Sie sicher, dass das gesamte Salz aufgelöst ist, bevor Sie den Pool-Sauger ins Wasser stellen.

# BETRIEB

**WARNUNG!** Bei Verwendung des elektrischen Saugers ohne intakten Filterkag erlischt die Garantie.

Bevor Sie den elektrischen Sauger in das Wasser eintauchen, drehen Sie den Wahlknopf im Uhrzeigersinn bis zum Anschlag (es ertont ein „Klick“), um die beiden wasserempfindlichen Stifte und einen grunen Punkt auf der rechten Seite freizulegen. Sobald beide Stifte benetzt werden, startet der Motor. Analog wird der Motor gestoppt, sobald die Stifte keinen Kontakt mehr mit dem Wasser haben.

HINWEIS: Versuchen Sie nie, die beiden Stifte mit etwas anderem als Wasser zu benetzen.

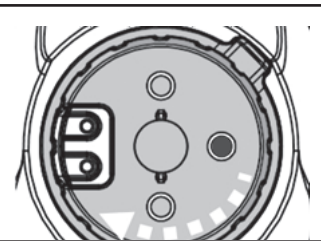

## ACHTUNG!

- Decken Sie wahrend des Betriebs des elektrischen Saugers NICHT die seitliche offnung (mittlerer Spalt) ab, da sonst das Flugelrad bzw. der Motor beschadigt werden kann.
- Nehmen Sie den elektrischen Sauger aus dem Pool/Spa, sobald der Reinigungsvorgang abgeschlossen ist.

**ACHTUNG!** Achten Sie darauf, dass der elektrische Poolsauger stets nach unten zeigt, wenn er in den Pool gesetzt wird. Andernfalls kann die Stangenkupplung verbogen und beschadigt werden.

Um den elektrischen Sauger aus dem Pool/Spa herauszunehmen, heben Sie den elektrischen Sauger nach unten zeigend an, damit das Wasser austreten kann. Spulen Sie den Poolsauger nach jeder Verwendung mit frischem Wasser. Verwenden Sie KEINESFALLS Reinigungsmittel.

Rinse the electric vacuum with fresh water after every use. DO NOT use any detergent.

# ENTLEEREN DES FILTER

**WARNUNG!** Schalten Sie den elektrischen Poolsauger aus, indem Sie den Schaltknopf gegen den Uhrzeigersinn bis zum Anschlag drehen.

Um die Reinigungseffizienz des Reinigungsgerats zu maximieren, stellen Sie sicher, den Filterbeutel/Filterkag vor und nach jeder Verwendung zu reinigen.

**ACHTUNG!** Wenn der elektrische Sauger aufgeladen wird, trennen Sie das USB-Ladegerat von der Stromversorgung und losen Sie den elektrischen Sauger vom USB-Ladekabel, bevor Sie Reinigungsarbeiten vornehmen.

## Entleeren des Filterbeutels / Filterkags

- 1) Legen Sie den elektrischen Sauger auf einer stabilen Oberflache ab.
- 2) Halten Sie den Korper des elektrischen Saugers fest und drehen Sie die Haube entgegen dem Uhrzeigersinn, bis die weie Markierung auf der Haube mit der Entriegelungsmarkierung ubereinstimmt. (**Abb. 1**) Losen Sie die Haube und entnehmen Sie den Filterbeutel/Filterkag aus dem elektrischen Sauger.



Abb.1

**ACHTUNG!** Tauschen Sie einen beschadigten Filterbeutel / Filterkag vor dem nachsten Einsatz gegen einen neuen aus.

- 3) Entfernen Sie den Schmutz und spulen Sie den Filterbeutel/Filterkag mit Wasser. Sollte es erforderlich sein, benutzen Sie ausschlielich eine weiche Burste und reinigen Sie den Kag mit Vorsicht und sanft.
- 4) Tauschen Sie den Filterbeutel/Filterkag im elektrischen Sauger aus. Fuhren Sie die Schritte in umgekehrter Reihenfolge aus, um die Haube auf den elektrischen Sauger aufzusetzen und drehen Sie die Haube im Uhrzeigersinn bis zum Anschlag.

**ACHTUNG!** Ersetzen Sie einen beschadigten Filterkag durch einen neuen, bevor Sie den nachsten Betrieb starten.

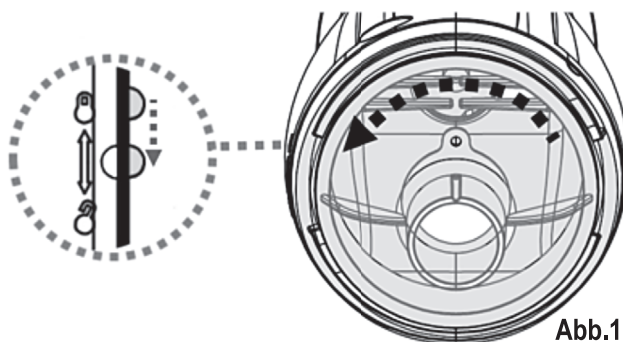
# INSTANDHALTUNG UND LAGERUNG

## HINWEIS:

- 1) Sie darauf, die Bereiche um den Ladeanschluss und die Wassersensoren nach jedem Gebrauch zu reinigen und zu trocknen, um die Bildung von Ablagerungen (Nebenprodukt einer natürlichen chemischen Reaktion zwischen elektrischem Strom und Wasser) zu vermeiden. Andernfalls können Sie die Ablagerungen durch leichtes Schrubben mit einem mit Zitronensaft oder Essig getränkten Wattestäbchen entfernen.
- 2) Die Batterie entlädt sich während der Lagerung selbst. Die Batterie sollte bei Raumtemperatur und einer Ladung von 30 % bis 50 % gelagert werden.
- 3) Sie müssen die Batterie mindestens alle drei Monate neu aufladen, wenn das Gerät nicht häufig verwendet wird.
  - Trennen Sie alle USB-Ladeperipheriegeräte.
  - Entfernen Sie sämtliches Zubehör vom Poolsauger. Sofern erforderlich, spülen Sie den elektrischen Sauger und das Zubehör mit frischem Wasser. Verwenden Sie KEINESFALLS Reinigungsmittel.
  - Achten Sie darauf, das Wasser aus dem elektrischen Sauger abzulassen, bevor Sie ihn lagern.
  - Reinigen und trocknen Sie den elektrischen Sauger und sein Zubehör mit einem feuchten Tuch.
  - Lagern Sie alle in einem gut belüfteten, vor Sonnenlicht, Kindern, Hitze, Zündquellen und Poolchemikalien geschützten Ort. Die Umgebungstemperatur sollte 10 °C – 25 °C (50 °F – 77 °F) betragen. HINWEIS: Bei einer höheren Lagertemperatur kann die Batterielebensdauer beeinträchtigt werden.

## WARNUNG!

Sie sollten unter keinen Umständen versuchen, den elektrischen Sauger auseinanderzubauen und das Flügelrad, den Motor oder die Batterie eigenhändig auszutauschen.

### ACHTUNG!

- Übermäßige Hitze kann die Batterie beschädigen und folglich die Lebensdauer Ihres elektrischen Saugers reduzieren.
- Wenden Sie sich in folgenden Fällen hinsichtlich eines Batterietausches an Ihren Händler:
  - Die Batterie ist beschädigt und lädt sich nicht vollständig auf.
  - Die Betriebsdauer der Batterie ist erheblich gemindert. Beobachten Sie die Betriebsdauer während der ersten Einsätze (nach vollständiger Aufladung) und notieren Sie die Werte. Verwenden Sie diese Information als Referenz, um die Betriebsdauer mit älteren Batterien zu vergleichen.
- Die Batterie muss vor Entsorgung des elektrischen Saugers ausgebaut werden.
- Der elektrischen Sauger ist von der Stromversorgung zu trennen, wenn die Batterie ausgebaut wird.
- Die Batterie ist sicher und gemäß den lokalen Vorschriften oder Regelungen zu entsorgen.

**HINWEIS:** Unsachgemäße Instandhaltung kann zu einer Reduzierung der Lebensdauer der Batterie führen und deren Kapazität beeinträchtigen.

## BATTERIEENTSORGUNG (von einem autorisierten Techniker durchzuführen)

Die Batterie Ihres elektrischen Saugers ist ein wartungsfreies, wiederaufladbares Lithium-Ion-Batteriepack, das ordnungsgemäß zu entsorgen ist. Wenden Sie sich hinsichtlich weiterer Information bezüglich der Entsorgung an ihre lokale Behörde.

## WARNUNG!

Versuchen Sie nicht, das Batteriepack auseinanderzubauen

- Achten Sie darauf, alle persönlichen Gegenstände wie Ringe, Armreife, Halsketten und Uhren abzulegen, wenn das Batteriepack vom elektrischen Sauger abgeklemmt wird.
- Ein Batteriepack kann einen Kurzschluss mit einer Stromstärke erzeugen, die ausreicht, um einen Ring mit Metall zu verschweißen und dabei schwere Verletzungen zu verursachen.
- Tragen Sie vollständigen Augenschutz, Handschuhe und Schutzkleidung, bevor Sie das Batteriepack entfernen.
- Vermeiden Sie es, alle Kabel gleichzeitig zu berühren und vermeiden Sie den Kontakt der Kabel mit metallischen Gegenständen, da dies zu Funkenbildung und/oder zum Kurzschluss der Batterie führen könnte.
- Rauchen Sie keinesfalls und vermeiden Sie Funken oder Flammen in der Nähe der Batterie oder des elektrischen Saugers.
- Setzen sie die Batterie nicht dem Feuer oder intensiver Hitze aus, da dies eine Explosion verursachen könnte.

### ACHTUNG!

Vermeiden Sie bei einer Undichtigkeit der Batterie den Kontakt mit der austretenden Flüssigkeit und verstauben Sie die Batterie in einem Plastikbeutel.

- Sollte die austretende Flüssigkeit mit der Haut und der Kleidung in Berührung kommen, waschen Sie Haut und Kleidung sofort mit reichlich Seife und fließendem Wasser.
- Sollte die austretende Flüssigkeit in die Augen gelangen, spülen Sie die Augen sofort mindestens 15 Minuten mit kaltem fließendem Wasser und reiben Sie sie nicht. Suchen Sie sofort ärztliche Hilfe auf.

# ENTFERNEN DEN AKKU NUR ZU DESSEN

## ENTSORGUNG (von einem autorisierten Techniker durchzuführen)

Empfohlenes Werkzeug (nicht inbegriffen): Phillips-Schraubendreher und kleiner Schlitzschraubendreher

- 1) Drehen Sie die Haube, um sie zu lösen, und entnehmen Sie den Filterbeutel/Filterkäfig. Verwenden Sie einen kleinen Schlitzschraubendreher, um den Ring vom Griff zu lösen. Sollte sich der Ring nicht mit einem Schraubendreher lösen lassen, verwenden Sie eine Schneidezange. Drehen Sie den Wahlknopf, um den Ladeanschluss freizulegen. Verwenden Sie einen kleinen Schlitzschraubendreher, um die mittlere Abdeckung vom Wahlknopf auszuhebeln und zu lösen. Lösen Sie die Befestigungsschraube des Knopfes mit dem Phillips-Schraubendreher.



- 2) Entfernen Sie den Wahlknopf und schrauben Sie mit dem Phillips-Schraubendreher alle Schrauben am Hauptkörper heraus. Trennen Sie den Körper in zwei Hälften, um Zugang zur Hauptkammer zu erhalten.

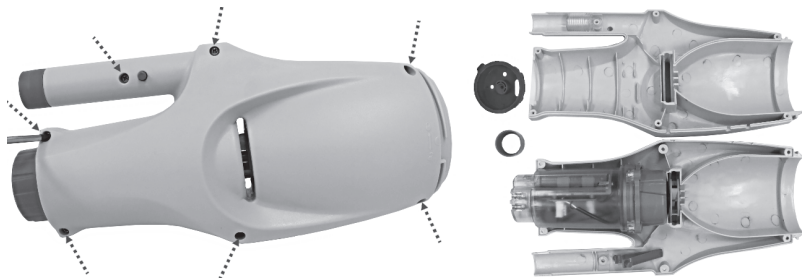

- 3) Lösen Sie die Schrauben mit dem Phillips-Schraubendreher. Entfernen Sie die obere Hälfte der Kammer, um das Batteriegehäuse freizulegen.

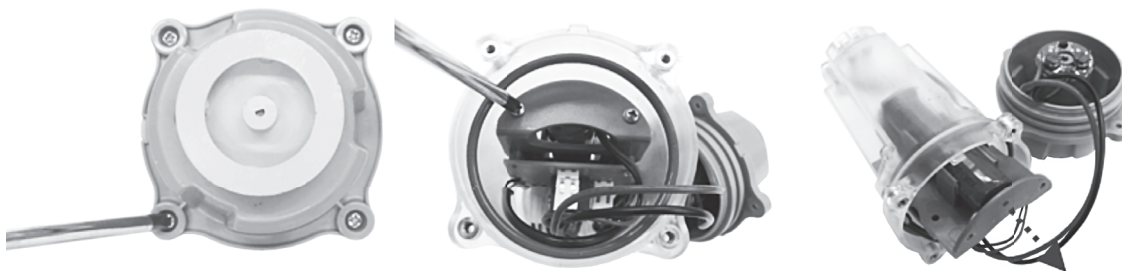

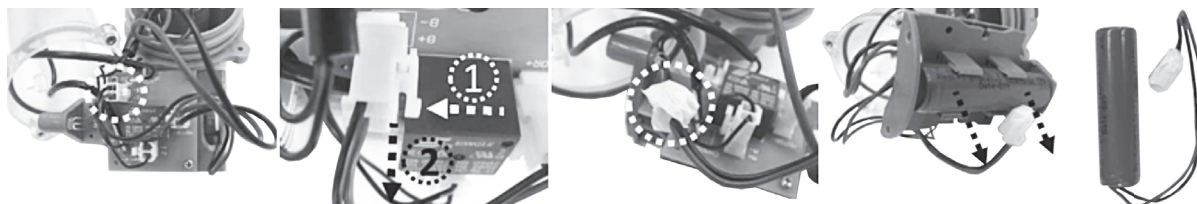

- 4) Bauen Sie das komplette Batteriegehäuse (mit der installierten Batterie) aus der Kammer aus. Um das Batteriekabel zu entfernen, drücken Sie den Clip auf den Stecker und ziehen Sie das Kabel heraus. Schützen Sie den Stecker sofort mit Isolierband, um einen durch den Kontakt beider Kabelschuhe verursachten Kurzschluss zu vermeiden.



Störung	Mögliche Ursache	Lösung
Elektrischer Sauger saugt keinen Schmutz auf	Batterie ist entladen	Laden Sie der Batterie wieder auf.
	Flügelrad klemmt	Schalten Sie den elektrischen Sauger ein und sichtprüfen sie den Spalt in der Mitte des elektrischen Saugers, ob das Flügelrad durch größere Fremdkörper blockiert wird. Entfernen Sie nach Möglichkeit den Fremdkörper äußerst vorsichtig mit einem kleinen Werkzeug. Sofern erforderlich, wenden Sie sich für weitere Anweisungen an Ihren Händler. <b>WARNUNG!</b> Stellen Sie sicher, dass der elektrische Sauger abgeschaltet ist, wenn er gewartet wird.
	Flügelrad gebrochen	Wenden Sie sich für Ersatzteile an einen Vertragshändler.
	Der Filterbeutel/ Filterkäfig ist voll	Reinigen Sie den Filterbeutel / Filterkäfig.
Schmutz tritt aus dem Filter aus	Haubenklappe ist beschädigt	Die Haubenklappe funktioniert als eine Absperrung, um den Austritt von Schmutz aus dem Filter zu verhindern. Wenden Sie sich für Ersatzteile und Anweisungen an Ihren Händler.
	Filterbeutel/ Filterkäfig ist beschädigt	Ersetzen Sie ihn durch einen neuen Filterbeutel / Filterkäfig. Wenden Sie sich für Ersatzteile an einen Vertragshändler.
Der elektrische Sauger kann nicht geladen/wieder aufgeladen werden	Batterie ist beschädigt	Wenden Sie sich für Ersatzteile an einen Vertragshändler. <b>WARNUNG!</b> Öffnen Sie NICHT den elektrischen Sauger und tauschen Sie die Batterie NICHT eigenhändig aus. Dies könnte zu schweren oder tödlichen Verletzungen sowie zum Erlöschen der Garantie führen.
	USB-Kabel ist beschädigt	Ersetzen Sie es durch ein neues USB-Kabel.
	USB-Ladegerät ist defekt	Ersetzen Sie es durch ein neues USB-Ladegerät.
Die Ladezeit ist länger als angegeben	Verschmutzte Ladestifte	Die Flecken können mit einem mit Zitronen- oder Essigsaft getränkten Wattestäbchen entfernt werden, um die Bereiche um die Ladestifte zu reinigen.
Der schwenkbare Saugkopf (sofern geliefert) bewegt sich nicht leichtgängig	Rad blockiert	Entfernen Sie den Schmutz vom Rad. Hinweis: Versuchen Sie nicht, die Räder auszubauen.

## Umweltschutzprogramme, EEAG-Richtlinie

	Bitte beachten Sie die EU-Vorschriften und tragen Sie zum Umweltschutz bei. Geben Sie nicht funktionierende elektrische Geräte an eine von Ihrer Gemeinde beauftragte Einrichtung zurück, in der elektrische und elektronische Geräte ordnungsgemäß recycelt werden. Entsorgen Sie sie nicht in unsortierten Abfallbehältern. Entfernen Sie bei Gegenständen mit austauschbaren Batterien die Batterien, bevor Sie das Produkt entsorgen.
	Alle Rechte vorbehalten. Ohne die vorherige schriftliche Genehmigung der Kokido Development Ltd. darf dieses Dokument weder ganz noch in Teilen vervielfältigt oder in anderer Weise übertragen werden, gleich ob durch elektronische oder mechanische Verfahren oder durch Photokopie, Tonaufnahmen oder andere Verfahren. (L-24011027)

Wenn eine Kopie dieser Bedienungsanleitung erforderlich ist, wenden Sie sich bitte per E-Mail an unseren Kundendienst: [customerservice@kokido.com](mailto:customerservice@kokido.com)

# BEWAHREN SIE DIESE ANWEISUNGEN AUF

## **WAARSCHUWINGEN EN VEILIGHEIDSAANWIJZINGEN**

De informatie in deze Handleiding helpt u om het apparaat veilig te bedienen, om uzelf en anderen te beschermen tegen gevaren en om schade aan het apparaat en andere eigendommen te voorkomen.

### **BEWAAR DEZE HANDLEIDING**

#### **WAARSCHUWING!**

- Dit is geen SPEELGOED. Kinderen moeten buiten het bereik van de elektrische stofzuiger en de accessoires worden gehouden.
- Laat kinderen nooit met dit product werken. Kinderen mogen niet met het product spelen.
- Reiniging en onderhoud mag niet door kinderen worden uitgevoerd.
- Dit apparaat is niet bedoeld voor gebruik door personen met verminderde fysieke, zintuiglijke of mentale capaciteiten, of een gebrek aan ervaring en kennis, tenzij zij onder toezicht staan of instructies hebben gekregen over het gebruik van het apparaat door een persoon die verantwoordelijk is voor hun veiligheid en zij de daarmee gepaard gaande risico's begrijpen.
-  Afneembare voedingseenheid (externe adapter).
- Gebruik voor het opladen van de batterij alleen de afneembare voedingseenheid die bij deze bodemzuiger is geleverd om de batterij op te laden.
- Zorg ervoor dat de elektrische stofzuiger volledig ondergedompeld is in water voordat u de werking start. Het minimale waterniveau dat nodig is om het apparaat te gebruiken, moet zich boven de schakelknop van de elektrische stofzuiger bevinden wanneer die verticaal wordt gehouden. Het product is alleen bedoeld voor gebruik onder water in een zwembad of spa; elk ander gebruik maakt de garantie ongeldig.
- Maximale werkdiepte in water is 2 meter.
- Maximale watertemperatuur: 5°C (41°F) – 42°C (107.6°F).
- Gebruik de elektrische stofzuiger niet als er schade wordt vastgesteld.
- Vervang beschadigde onderdelen zo snel mogelijk. Gebruik alleen onderdelen die zijn gecertificeerd door de distributeur of fabrikant.
- Zorg ervoor dat naar sluit de USB-oplader aan op een stroombron via een aardlekschakelaar (RCD) / een verliesstroomschakelaar (GFCI). Raadpleeg een professionele elektricien als u vragen hebt.
- Ontkoppel de elektrische stofzuiger van de stroombron voordat u enig onderhoud uitvoert, zoals het reinigen van de filter.
- De geïnstalleerde batterij is een oplaadbare li-ionbatterij. Probeer die niet zelf te vervangen.
- De elektrische stofzuiger mag alleen worden opgeladen met de meegeleverde USB-kabel.
- Gebruik de elektrische stofzuiger NIET met natte ledematen en zonder schoenen terwijl die wordt opgeladen.
- Gebruik de elektrische stofzuiger NIET zonder een intacte filterzak/

filterkooi op zijn plaats, hierdoor vervalt de garantie.

- Gevaar voor zuigingsgevaar: de elektrische stofzuiger genereert zuiging. Sta niet toe dat haar, lichaamsdelen of losse delen van uw kleding zich tijdens het gebruik in het zuigbereik van de elektrische stofzuiger bevinden.
- Steek nooit lichaamsdelen, kleding of andere voorwerpen in de openingen en bewegende delen van de elektrische stofzuiger.
- Gebruik de elektrische stofzuiger NOOIT om giftige stoffen, ontvlambare of brandbare vloeistoffen zoals benzine op te zuigen, of in de aanwezigheid van explosieve of brandbare dampen.
- Probeer in geen geval de elektrische stofzuiger te demonteren en de waaier, motor en accu zelf te vervangen.
- Steek nooit een voorwerp in de stofzuiger om contact te maken met de waaier.
- De elektrische stofzuiger mag niet door kinderen worden gebruikt.
- De batterij moet uit de elektrische stofzuiger worden verwijderd voordat deze wordt weggegooid.
- De elektrische stofzuiger bevat een batterij die alleen door vakmensen wordt verwijderd.
- De elektrische stofzuiger moet worden losgekoppeld van de stroombron wanneer de batterij wordt verwijderd.
- Raadpleeg voor details over het verwijderen van de batterij de paragraaf "Batterij weggoeien" in deze handleiding.
- De batterij moet veilig worden weggegooid in overeenstemming met plaatselijke verordeningen of voorschriften.
- De batterij van de elektrische stofzuiger is een onderhoudsvrije, oplaadbare lithium-ionbatterij die op de juiste manier moet worden verwijderd. Recycleren is vereist; neem voor meer informatie contact op met uw lokale autoriteiten.
- Vervuiling van de vloeistof kan optreden als gevolg van lekkage van smeermiddelen.

#### **VOORZICHTIGHEID!**

- Gebruik de elektrische stofzuiger NOOIT om iets anders dan uw zwembad/spa te reinigen.
- Gebruik alleen originele accessoires die bij dit product zijn geleverd.
- Gebruik de elektrische stofzuiger NIET direct na een schokbehandeling van uw zwembad. Het wordt aanbevolen om het zwembad eerst minimaal 24-48 uur te laten circuleren.
- Gebruik de elektrische stofzuiger niet tegelijkertijd met een andere elektrische stofzuiger.
- Vermijd het oppakken van harde, scherpe voorwerpen met dit product. Ze kunnen de elektrische stofzuiger en de filter beschadigen.
- Wees voorzichtig bij het schoonmaken van een zwembadtrap.
- Om beschadiging van de USB-oplaadkabel te voorkomen, draag de elektrische stofzuiger niet aan de kabel of trek niet aan de USB-kabel om die los te koppelen van de stroombron en het product.
- Het opladen moet binnenshuis gebeuren, in een goed geventileerde ruimte weg van zonlicht, kinderen, hitte, ontstekingsbronnen en binnen een omgevingstemperatuurbereik van 5°C en 35°C.
- Laat de elektrische stofzuiger NIET meer dan 10 uur in de oplader zitten.
- Als de elektrische stofzuiger gedurende een langere periode niet zal worden gebruikt, zorg dan dat die is uitgeschakeld en gebruik een vochtige doek om de stofzuiger en zijn accessoires schoon te maken en te drogen. Zorg ervoor dat de elektrische stofzuiger ongeveer tot 30% à 50% van de capaciteit is opgeladen van de batterij voordat deze wordt opgeslagen. Bewaren in een goed geventileerde ruimte uit de buurt van zonlicht, hitte, ontstekingsbronnen, zwembadchemicaliën en kinderen. Laad de elektrische stofzuiger elke drie maanden op.

**Bovenstaande waarschuwingen zijn niet bedoeld om alle mogelijke gevallen op te nemen voor risico's en / of ernstige verwondingen.**

Eigenaren van zwembaden / spa's moeten altijd extra voorzichtig zijn en gezond verstand gebruiken bij het gebruik van het product.

## **VAN START GAAN**

### ***De batterij opladen***

**BELANGRIJKE OPMERKING:** laad de elektrische stofzuiger 6 uur volledig op voordat u die voor de eerste keer gebruikt.

### **WAARSCHUWING!**

- Gebruik de USB-oplaadkabel / USB-oplader niet als er schade is vastgesteld.
  - Zorg ervoor dat zowel de elektrische stofzuiger als de oplaadpoort schoon en droog zijn voordat u ze oplaadt.  
(TIPS: gebruik een wattenstaafje om de laadpoort en de laadpennen te drogen.)
  - De laadpennen zijn waterdicht. Waterresten in de poort en rond de pennen kunnen echter leiden tot het natuurlijk voorkomen van vlekken (een bijproduct van een chemische reactie tussen water en elektrische stromen). Anders kunnen de vlekken worden verwijderd door licht te schrobben met een wattenstaafje dat in citroensap of azijn is gedrenkt.
1. Plaats het apparaat op een vlak oppervlak. Stel de stofzuiger in op de **stand Uitzetten** / Opladen door de schakelknop tegen de klok in te draaien totdat deze stopt en de laadpoort volledig bloot legt. Lijn de USB-oplaadkabel uit en plaats deze in de oplaadpoort.

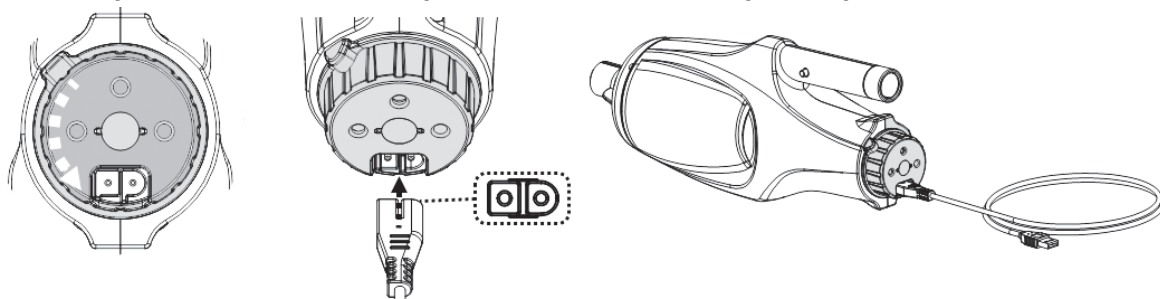

2. Sluit de USB-oplaadkabel aan op de USB-oplader en sluit vervolgens de USB-oplader aan op de stroombron. Zodra de elektrische stofzuiger begint op te laden, wordt het indicatielampje rood. Normaal duurt het ongeveer **4,5 - 6** uur om de stofzuiger volledig op te laden. Het indicatielampje wordt groen zodra de elektrische stofzuiger bijna volledig is opgeladen.

## OPMERKING

- Koppel de USB-oplader altijd los van de stroombron zodra het opladen voltooid is.
  - Schakel het apparaat onmiddellijk uit en koppel de USB-oplader los van de voedingsbron als u een van de volgende situaties ontdekt:
    - Aanstootgevende of ongebruikelijke geur
    - Extreme hitte
    - Vervorming, scheuren, lekken
    - Rook
3. Wanneer het opladen voltooid is, koppelt u de USB-oplader los van de stroombron en koppelt u de USB-oplaadkabel los van de USB-oplader en elektrische stofzuiger.

Normaal gesproken kan de elektrische stofzuiger tot **40** minuten op volle kracht werken (na **4,5 - 6** uur opladen).

Opmerking: Reinig de filter regelmatig. Overmatig vuil in de filter belast de werking van de motor en verkort daardoor de werkingsduur.

**OPMERKING:** De oplaadbare lithium-ionbatterij is geclassificeerd als een verbruiksartikel. Het heeft een beperkte levensduur en verliest geleidelijk zijn capaciteit om een lading vast te houden. Daarom zal de gebruiksduur van de elektrische stofzuiger geleidelijk afnemen na herhaaldelijk laden en ontladen gedurende de hele levensduur van het product.

Zodra de levensduur van de batterij ten einde is, raadpleegt u de paragraaf "**VERWIJDERING VAN DE BATTERIJ**" voor instructies over het weggooien van de batterij.

**OPMERKING:** Laat de elektrische stofzuiger 30 tot 40 minuten rusten voordat u die opnieuw oplaadt.

## Vorbereitung zwembad

- Als de liner broos, beschadigd of gerimpeld is, neem dan contact op met een gekwalificeerde professional om de nodige reparaties uit te voeren of de liner te vervangen voordat u de zwembadstofzuiger gebruikt.
- Als u een zoutwaterzwembad gebruikt, zorg er dan voor dat al het zout is opgelost voordat u de zwembadstofzuiger in het water plaatst.

## WERKING

**WAARSCHUWING!** Door de elektrische stofzuiger te gebruiken zonder filterkooi vervalt de garantie.

Vóór het onderdompelen van de elektrische stofzuiger in het water, draai de draaiknop met de klok mee totdat die niet verder kan (u hoort een 'klik') om zo de twee pinnen die op het waterpeil reageren en de groene stip aan de rechterkant bloot te leggen. Zodra beide pinnen contact maken met water, zal de motor beginnen te lopen. Evenzo zal zodra de pinnen niet meer in contact zijn met water de motor stoppen.

LET OP: Probeer nooit de beide pinnen contact te laten maken met iets anders dan schoon water.

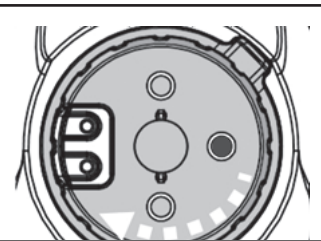

### OPGELET!

- Dek de zijgleuf (middenopening) van de elektrische stofzuiger NIET af tijdens het gebruik, anders kan de waaier / motor beschadigd zijn.
- Haal de elektrische stofzuiger uit het zwembad / de spa zodra het reinigen is voltooid.

**OPGELET!** Zorg ervoor dat de elektrische stofzuiger altijd naar beneden wijst wanneer die in het zwembad wordt geplaatst. Anders kan de paalaansluiting hierdoor verbogen en beschadigd raken. Om de elektrische stofzuiger uit het zwembad / de spa te halen, tilt u de elektrische stofzuiger op terwijl u die naar beneden richt om water te laten ontsnappen.

Spoel de elektrische stofzuiger na gebruik af met zoet water. Gebruik GEEN afwasmiddel.

## LEEGMAKEN VAN DE FILTER

**WAARSCHUWING!** Schakel de elektrische stofzuiger uit door de schakelknop tegen de klok in te draaien totdat deze stopt.

Om de reinigende werking van de reiniger te maximaliseren, moet u de filterzak/filterkooi schoonmaken voor en na elk gebruik.

OPGEPAST! Als de elektrische stofzuiger aan het opladen is, trek dan eerst de USB-oplader uit het stopcontact en koppel de elektrische stofzuiger vervolgens los van de USB-oplaadkabel voordat je de stofzuiger schoonmaakt.

### Leegmaken van de filterzak / filterkooi

- 1) Plaats de stofzuiger op een stabiel oppervlak.
- 2) Houd de elektrische stofzuiger vast en draai de kap linksom tot de witte markering op de kap de openen-sluiten markering toont. (**Fig.1**) Verwijder de kap en haal de filterzak / filterkooi uit de elektrische stofzuiger.

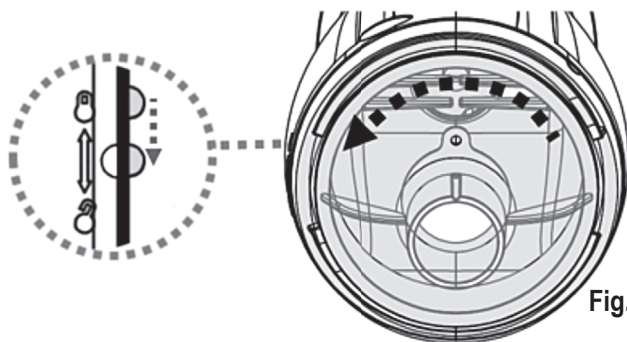

Fig.1

OPGEPAST! Vervang een beschadigde filterzak / filterkooi met een nieuw exemplaar vooraleer de stofzuiger opnieuw te gebruiken.

- 3) Haal het vuil eruit en spoel de filterzak / filterkooi met water. Als het nodig is om te borstelen, gebruik dan alleen een zachte borstel om het toestel zachtjes en voorzichtig schoon te maken.
- 4) Vervang de filterzak/filterkooi binnenin de elektrische stofzuiger. Herhaal de stappen in omgekeerde volgorde om de kap af te stemmen en te bevestigen aan de elektrische stofzuiger en draai de kap met de klok mee totdat die niet verder kan draaien.

VOORZICHTING! Vervang een beschadigde filterzak / filterkooi door een nieuwe voordat u de volgende handeling start.

# ONDERHOUD EN OPSLAG

## OPMERKING:

- 1) Zorg ervoor dat u de plaatsen rond de laadpoort en de watersensoren na elk gebruik reinigt en droogt om de vorming van vlekken te voorkomen (bijproduct van een natuurlijke chemische reactie tussen elektrische stroom en water). Anders kunnen de vlekken worden verwijderd door licht te schrobben met een in citroensap of azijn gedrenkt wattenstaafje.
- 2) De batterij ontladst tijdens opslag. De batterij moet bij kamertemperatuur worden bewaard en moet opgeladen zijn tot ongeveer 30% tot 50% van de capaciteit.
- 3) U moet de batterij minstens één keer om de drie maanden opladen als deze niet vaak wordt gebruikt.
  - Ontkoppel alle USB-oplaadrandapparaten.
  - Maak alle accessoires los van de elektrische stofzuiger. Spoel de elektrische stofzuiger en de accessoires indien nodig met schoon water. Gebruik GEEN afwasmiddel.
  - Zorg ervoor dat u het water uit de elektrische stofzuiger laat lopen voordat u die opbergt.
  - Gebruik een vochtige doek om de elektrische stofzuiger en de accessoires schoon te maken en te drogen.
  - Bewaar ze in een goed geventileerde ruimte uit de buurt van zonlicht, kinderen, hitte, ontstekingsbronnen en zwembadchemicaliën. De omgevingstemperatuur voor opslag moet 10°C - 25°C zijn. **OPMERKING:** een hogere temperatuur kan de levensduur van de batterij tijdens opslag verkorten.

## WAARSCHUWING!

Probeer in geen geval de elektrische stofzuiger te demonteren en zelf de waaier, motor en batterij te vervangen.

### OPGELET!

- Overmatige hitte kan de batterij beschadigen en daardoor de levensduur van de elektrische stofzuiger verminderen.
- Raadpleeg uw handelaar voor het vervangen van de batterij als het volgende gebeurt:
  - Batterij lijkt beschadigd of laadt niet volledig op.
  - De gebruiksduur van de batterij is merkbaar verminderd. Observeer en noteer de looptijden van de eerste paar ingebruiknames (bij een volledige lading). Gebruik deze looptijden als een referentiepunt om te vergelijken met looptijden van oudere batterijen.
- De batterij moet uit de elektrische stofzuiger worden verwijderd voordat deze wordt afgedankt.
- De elektrische stofzuiger moet worden losgekoppeld van het elektriciteitsnet wanneer de batterij wordt verwijderd.
- De batterij moet op de juiste manier worden weggegooid in overeenstemming met plaatselijke verordeningen of voorschriften.

**OPMERKING:** Onjuist onderhoud kan de levensduur van de batterij verkorten en daardoor de capaciteit beïnvloeden.

## **BATTERIJ WEGGOOIEN** (Uit te voeren door een geautoriseerd technicus)

De batterij van uw elektrische stofzuiger is een onderhoudsvrije, oplaadbare lithium-ionbatterij die op de juiste manier moet worden verwijderd. Recycleren is vereist; neem voor meer informatie contact op met uw lokale autoriteiten.

## WAARSCHUWING!

Probeer nooit een batterij te demonteren

- Verwijder alle persoonlijke items zoals ringen, armbanden, kettingen en horloges voordat u de batterij uit de elektrische stofzuiger haalt.
- Een batterij kan een kortsluitstroom produceren die hoog genoeg is om een ring (of soortgelijke items) aan metaal te lassen, wat mogelijk een ernstige verbranding kan veroorzaken.
- Draag volledige oogbescherming, handschoenen en beschermende kleding voordat u de batterij verwijdert.
- Raak de draden niet aan en voorkom dat ze in contact komen met metalen voorwerpen, die vonken kunnen veroorzaken en/of de batterij kunnen kortsluiten.
- Rook nooit en laat geen vonk of vlammen in de buurt van de batterij of de elektrische stofzuiger ontstaan.
- Stel de batterij niet bloot aan vuur of intense hitte, dit kan een explosie tot gevolg hebben.

### VOORZICHTIG!

Als een batterij lekt, vermijd contact met de lekkende vloeistoffen en plaats de beschadigde batterij in een plastic zak.

- Als lekkende vloeistoffen in contact komen met huid en kleding, was dan onmiddellijk met veel zeep en stromend water.
- Als lekkende vloeistoffen in contact komen met de ogen, spoel ze dan onmiddellijk met koud, stromend water gedurende minstens 15 minuten en wrijf ze niet uit. Zoek onmiddellijk medische hulp.

# HOE DE ACCU TE VERWIJDEREN, ENKEL VOOR HET WEGGOOIEN VAN DE BATTERIJ

(Uit te voeren door een geautoriseerd technicus)

Aanbevolen gereedschap (niet inbegrepen): Philips schroevendraaier en kleine schroevendraaier.

- 1) Draai om de kap los te maken en neem de filterzak eruit. Gebruik een kleine schroevendraaier om de ring van de handgreep los te maken. Als het te moeilijk is om de ring los te maken met een schroevendraaier, gebruik dan een scherpe tang om te snijden. Draai aan de draaiknop om de oplaadpoort te openen. Gebruik de kleine schroevendraaier om het deksel in het midden te wrikken en los te maken van de draaiknop. Gebruik de Philips schroevendraaier om de knop-borgschroef los te maken.



- 2) Maak de draaiknop los en gebruik de Philips schroevendraaier om de schroeven op het hoofdgedeelte los te schroeven. Scheid het lichaam in twee helften om aan de hoofdkamer te kunnen.

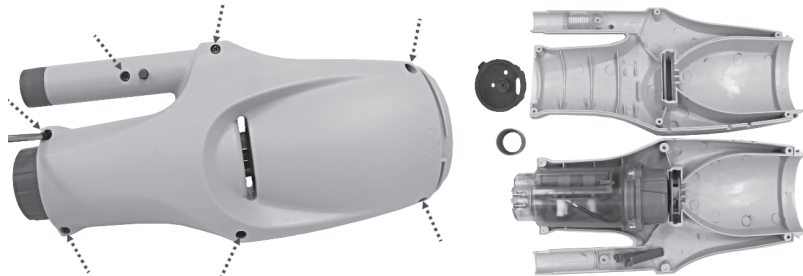

- 3) Gebruik de Philips schroevendraaier om de schroeven los te maken. Verwijder de bovenste helft van de kamer om de batterijbehuizing bloot te leggen.

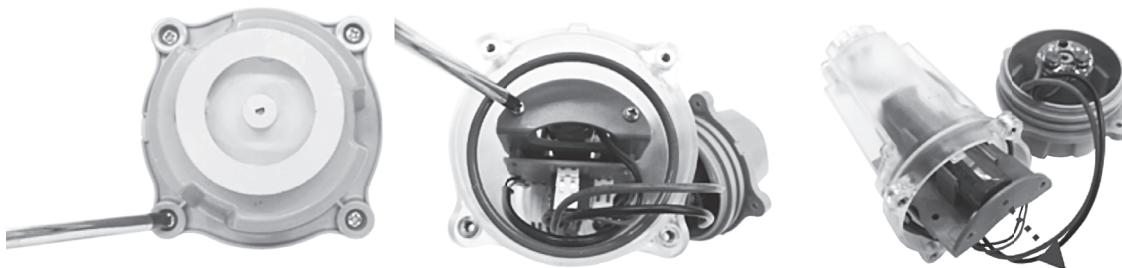

- 4) Verwijder de volledige batterijbehuizing (met geïnstalleerde batterij) uit de kamer. Om de accukabel los te koppelen, drukt u op de clip op de connector en trekt u de kabel eruit. Wikkel de connector onmiddellijk met isolatietape in om kortsluiting te vermijden door het contact van beide draadterminals.

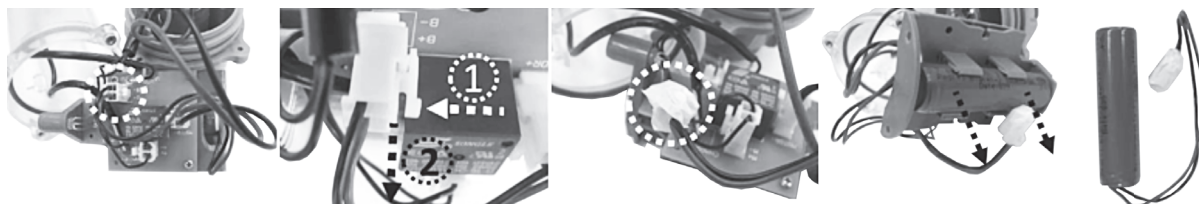

Probleem	Mogelijke Oorzaak	Oplossing
Elektrische stofzuiger vangt het puin niet op	Batterij is leeg	Laad de batterij opnieuw op.
	Waaier is vastgelopen	Schakel de elektrische stofzuiger uit en inspecteer de middelste gleuf van de elektrische stofzuiger om te zien of de waaier is vastgelopen door grotere vuildeeltjes. Gebruik indien mogelijk een klein hulpmiddel om het met uiterste zorg en voorzichtigheid te verwijderen. Neem zo nodig contact op met uw handelaar voor verdere instructies. <b>WAARSCHUWING!</b> Zorg ervoor dat de elektrische stofzuiger is uitgeschakeld wanneer het apparaat wordt onderhouden.
	Waaier is kapot	Neem contact op met een geautoriseerde handelaar voor vervangingen.
	Filterzak/filterkooi is vol	Maak de filterzak/filterkooi schoon.
Puin ontsnapt uit de filterzak/filterkooi	Enrichtingsklep is beschadigd	Enrichtingsklep werkt als een deur om te voorkomen dat het vuil uit de filter ontsnapt. Neem contact op met de handelaar voor het vervangende onderdeel en instructies.
	Filterzak / filterkooi is beschadigd	Vervang door een nieuwe filterzak/filterkooi. Neem contact op met een geautoriseerde handelaar voor vervangingen.
Elektrisch stofzuiger kan niet worden opgeladen / heropgeladen	Batterij is beschadigd	Neem contact op met een geautoriseerde handelaar voor vervangingen. <b>WAARSCHUWING!</b> Open de elektrische stofzuiger NIET en vervang de batterij niet zelf. Dit kan leiden tot ernstig of dodelijk letsel en tot het vervallen van de garantie.
	USB-oplaadkabel is beschadigd	Vervang door een nieuwe USB-oplaadkabel.
	USB-oplader werkt niet	Vervang door een nieuwe USB-oplader.
De oplaadtijd is langer dan geadverteerd	Bevlekte oplaadpennen	De vlekken kunnen worden verwijderd met een wattenstaafje gedrenkt in sap van citroen of azijn om de gebieden rond de oplaadpennen schoon te maken.
De draaiende zuigkop (indien aanwezig) beweegt niet soepel	Wiel is vastgelopen	Reinig het vuil van het wiel. Opmerking: Probeer de wielen niet te verwijderen.
<b>Milieuprogramma's, Europese AEEA-richtlijn</b>		
	Gelieve de regelgeving van de Europese Unie na te leven en zo het milieu te beschermen. Voer afgedankte elektrische apparatuur af naar een speciaal gemeentelijk inzamelpunt dat elektrische en elektronische apparatuur correct recyclet. Werp het niet weg bij ongesorteerd afval. Haal eventuele verwijderbare batterijen uit de afgedankte apparatuur.	
	Alle rechten voorbehouden. Niets van dit document mag worden vermenigvuldigd of doorgegeven in welke vorm of op welke wijze dan ook, zij het elektronisch, mechanisch, op fotokopie, opgenomen of op enige andere wijze, zonder de voorafgaande schriftelijke toestemming van Kokido Development Ltd. (L-24011027)	

Als een kopie van deze handleiding vereist is, neem dan contact op met onze klantenservice via e-mail: [customerservice@kokido.com](mailto:customerservice@kokido.com)

## BEWAAR DEZE HANDLEIDING

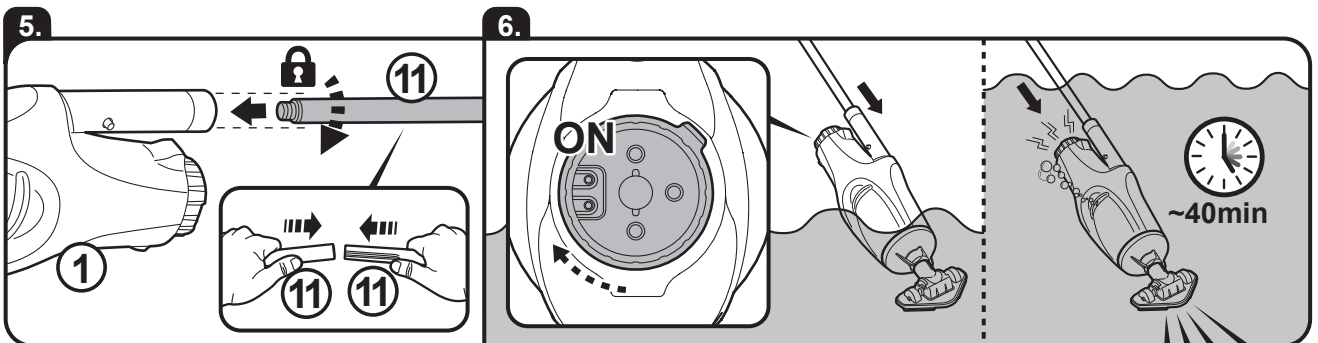
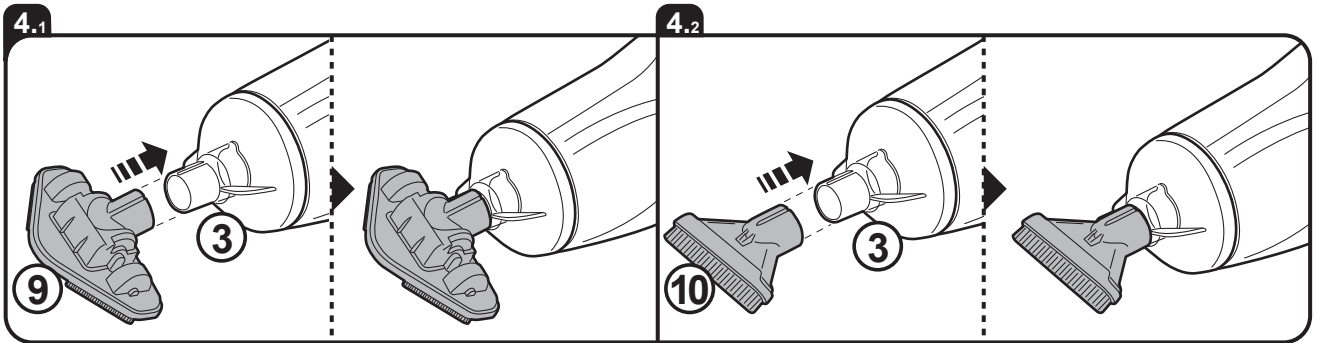
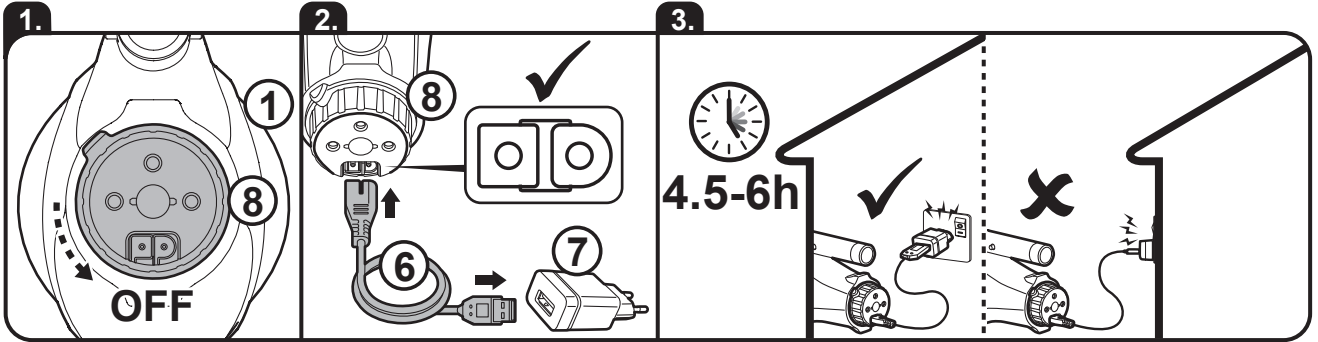
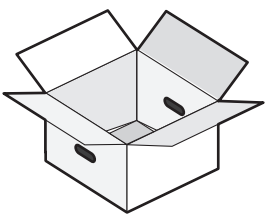
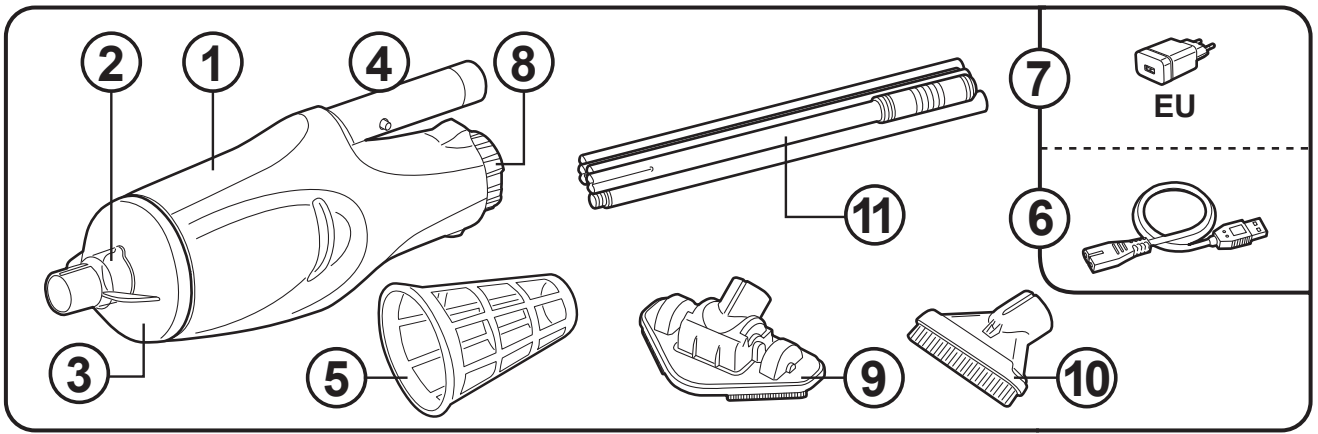

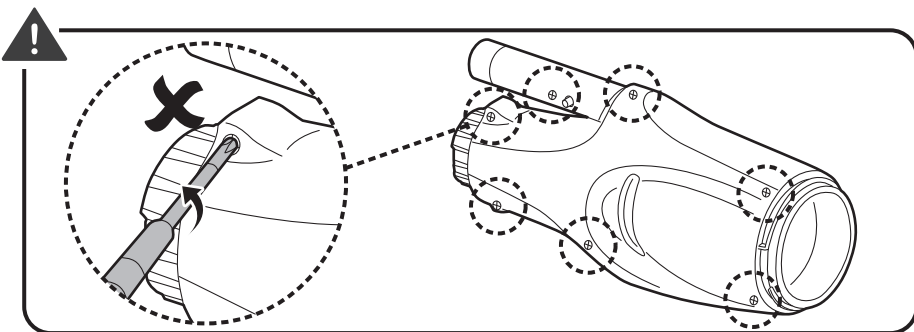
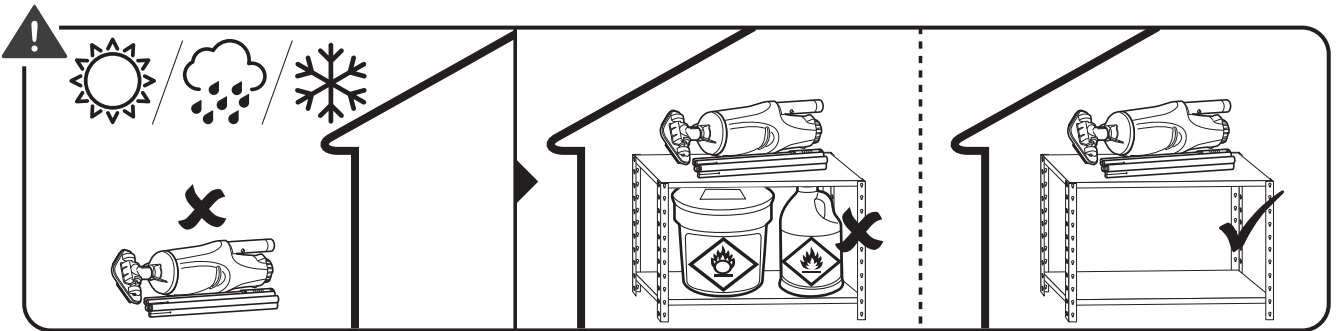
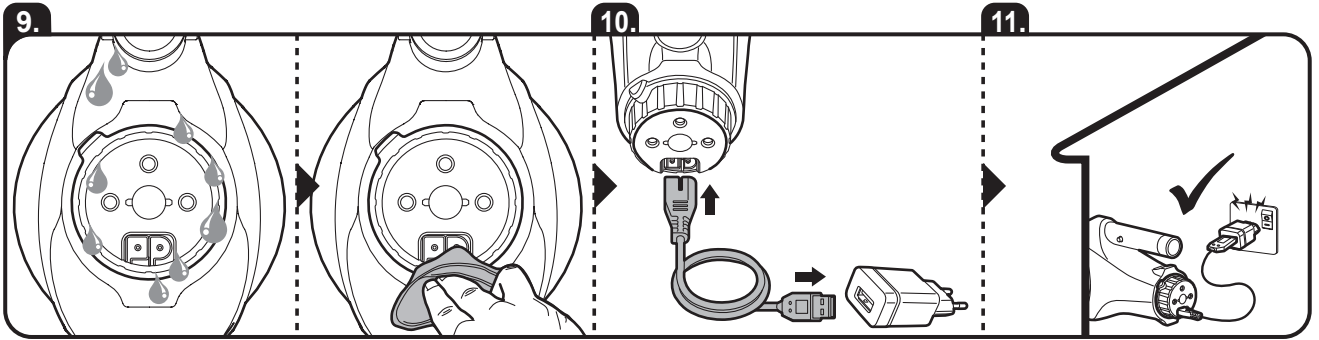
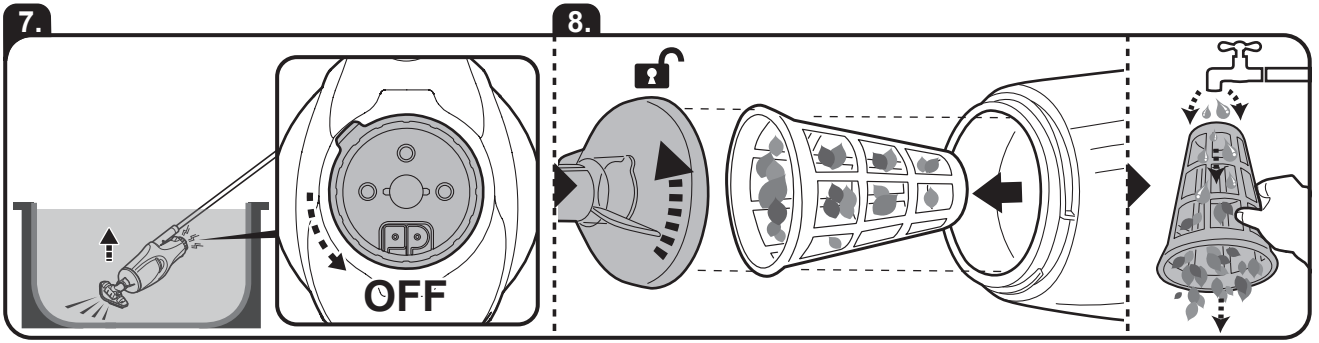

## LIMITED WARRANTY

GB

Warranty applies to the original owner only and cannot be transferred. Contact your local dealer for warranty. The warranty does not cover:

- Normal wear and tear, including parts that might wear out over time (e.g., brush, rake, filter, filter bag, roller and its accessories, etc.).
- Accidental damage.
- Damage due to inappropriate use against the rating plate and/or instructions provided in the Operating Manual or other material.
- Damage caused by the lack of recommended maintenance.
- Damage from external sources such as transit, weather, electrical outages, or power surges.
- Failures caused by circumstances outside of recommendation (e.g., water temperature, storage temperature, instruction of use and charging environment, etc.).
- Faults caused by:
  - Negligent use, misuse, neglect, or careless operation of the appliance.
  - Use of the appliance not in accordance with the Operating Manual.
  - Use of parts not assembled or installed in accordance with the Operating Manual.
  - Use of parts and accessories which are not Genuine Components.
  - Faulty assembly or installation.
  - Repairs or alterations (if allowed) carried out by unauthorized agents.

## GARANTIE LIMITÉE

FR

La garantie ne s'applique uniquement au propriétaire initial et elle ne peut être transférée. Veuillez contacter votre concessionnaire local. La garantie ne couvre pas :

- L'usure normale, y compris les pièces susceptibles de s'user avec le temps (p.ex., brosse, raclette, filtre, sac filtrant, rouleau et les accessoires, etc.).
- Les dommages accidentels.
- Les dommages dus à une utilisation inappropriée non conforme aux informations sur l'étiquette des caractéristiques, aux instructions fournies dans le manuel d'instructions ou autre matériel fournis.
- Les dégâts causés par le manque d'entretien recommandé.
- Les dégâts provenant de sources externes, telles que le transport, les conditions météorologiques, pannes d'électricité, ou surtensions.
- Défaillances causées par des circonstances étrangères aux recommandations (p.ex., température de l'eau, température de stockage, mode d'emploi et environnement de charge, etc.).
- Les dégâts causés par :
  - Utilisation négligente, mauvais usage, négligence ou utilisation imprudent de l'appareil.
  - Utilisation de l'appareil non conforme au manuel d'instructions.
  - Utilisation de pièces qui n'ont pas été montées ou installées conformément au manuel d'instructions.
  - Utilisation de pièces et d'accessoires qui ne sont pas des composants authentiques.
  - Montage ou installation non conforme au manuel d'instructions.
  - Réparations ou altérations (si autorisé) effectuées par un agent non agréé.

## GARANTÍA LIMITADA

ES

La garantía se aplica únicamente al propietario original y no es transferible. Póngase en contacto con su distribuidor local para la garantía. La garantía no cubre:

- Desgaste normal, incluidas las piezas que pueden desgastarse con el tiempo (por ejemplo, escobilla a presión, rastrillo a presión, filtro, bolsa filtrante, rodillo y sus accesorios, etc.).
- Daño accidental.
- Daños debidos a un uso inapropiado en contra de las indicaciones de la placa de características y/o de las instrucciones provistas en el manual de instrucciones u otro material.
- Daños causados por la falta de mantenimiento recomendado.
- Daños causados por fuentes externas, como el traslado, el clima, cortes de electricidad o subidas de tensión.
- Fallos causados por circunstancias no incluidas en las recomendaciones de uso (por ejemplo, temperatura del agua, temperatura de almacenamiento, instrucciones de uso y entorno de carga, etc.).
- Averías causadas por:
  - Uso negligente, mal uso, descuido o uso imprudente del aparato.
  - Uso del aparato no conforme al manual de instrucciones.
  - Uso de piezas no ensambladas o instaladas de acuerdo con el manual de instrucciones.
  - Uso de piezas y accesorios que no sean originales.
  - Montaje o instalación defectuosa.
  - Reparaciones o alteraciones (si están permitidas) realizadas por agentes no autorizados.

## GARANTIA LIMITADA

PT

A garantia aplica-se apenas ao proprietário original e não pode ser transferida. Contacte o seu revendedor local para garantia. A garantia não cobre:

- Desgaste e utilização normais, incluindo peças que se possam desgastar com o tempo (por exemplo, escova, ancinho, filtro, saco do filtro, rolo e seus acessórios, etc.).
- Danos acidentais
- Danos devido a utilização inadequada contra a placa de classificação e/ou instruções fornecidas no Manual de Operação ou outro material.
- Danos causados pela falta de manutenção recomendada.
- Danos de fontes externas como, por exemplo, trânsito, clima, falhas elétricas ou picos de corrente.
- Avarias causadas por circunstâncias fora da recomendação (por exemplo, temperatura da água, temperatura de armazenamento, instruções de utilização e ambiente de carregamento, etc.)
- Avarias causadas por:
  - Utilização negligente, má utilização, negligência ou operação descuidada do eletrodoméstico.
  - Utilização do eletrodoméstico não está de acordo com o Manual Operativo.
  - Utilização de peças não montadas ou instaladas de acordo com o Manual Operativo.
  - Utilização de peças e acessórios que não sejam Componentes Genuínos.
  - Montagem ou instalação errada.
  - Reparações ou alterações (se permitidas) realizadas por agentes não autorizados.

## GARANZIA LIMITATA

IT

La garanzia è valida solo per il proprietario originale e non può essere trasferita. Per la garanzia, rivolgersi al rivenditore locale. La garanzia non copre:

- Normale usura, comprese le parti che potrebbero usurarsi nel tempo (ad esempio, spazzola, rastrello, filtro, sacchetto del filtro, rullo e relativi accessori, ecc.).
- Danno accidentale.
- Danni dovuti a un utilizzo non conforme alla targhetta e/o alle istruzioni fornite nelle Istruzioni per l'uso o in altro materiale.
- Danni causati dalla mancata manutenzione raccomandata.
- Danni causati da fonti esterne come transito, condizioni atmosferiche, interruzioni di corrente o sbalzi di tensione.
- Guasti causati da circostanze che esulano dalle raccomandazioni (ad esempio, temperatura dell'acqua, temperatura di conservazione, istruzioni d'uso e ambiente di ricarica, ecc.).
- Guasti causati da:
  - Uso negligente, uso improprio, negligenza o disattenzione nell'utilizzo dell'apparecchio.
  - Utilizzo dell'apparecchio non conforme alle istruzioni per l'uso.
  - Utilizzo di parti non assemblate o installate in conformità alle istruzioni per l'uso.
  - Utilizzo di parti e accessori non originali.
  - Montaggio o installazione difettosi.
  - Riparazioni o modifiche (se consentite) eseguite da agenti non autorizzati.

## GARANTIEBESCHRÄNKUNG

DE

Die Garantie gilt nur für den Erstbesitzer und kann nicht übertragen werden. Wenden Sie sich für die Garantie an Ihren Händler vor Ort. Folgende Punkte sind von der Garantie nicht abdeckt:

- Normale Abnutzung, einschließlich Teilen, die sich mit der Zeit abnutzen können (z. B. aufsteckbare Bürste, Rechen, Filter, Filterbeutel, Walze und deren Zubehör usw.).
- Unbeabsichtigte Schäden.
- Schäden durch unsachgemäßen Gebrauch wegen Nichtbefolgung des Typenschildes und/oder der Anweisungen in der Bedienungsanleitung oder der Verwendung anderer Materialien.
- Schäden, die durch die Nichtdurchführung der empfohlenen Wartung verursacht wurden.
- Schäden durch äußere Einflüsse wie Transport, Wetter, Stromausfälle oder Überspannungen.
- Fehler, die durch Umstände außerhalb der Empfehlungen verursacht wurden (z. B. Wassertemperatur, Lagertemperatur, Gebrauchsanweisung und Ladeumgebung usw.).
- Fehler infolge nachstehender Punkte:
  - Fahrlässige Verwendung, Missbrauch, Nachlässigkeit oder unvorsichtige Bedienung des Geräts.
  - Verwendung des Geräts nicht in Übereinstimmung mit der Bedienungsanleitung.
  - Verwendung von Teilen, die nicht in Übereinstimmung mit der Bedienungsanleitung montiert oder installiert wurden.
  - Verwendung von Teilen und Zubehör, die keine Originalkomponenten sind.
  - Fehlerhafte Montage oder Installation.
  - Reparaturen oder Änderungen (sofern zulässig), die von nicht autorisierten Personen durchgeführt wurden.

## BEPERKTE GARANTIE

NL

Deze garantie geldt alleen voor de oorspronkelijke eigenaar en kan niet worden overgedragen. Neem contact op met uw plaatselijke dealer voor garantie. De garantie dekt in geen geval:

- Normale slijtage, inclusief onderdelen die na verloop van tijd kunnen slijten (bv. borstel, hark, filter, filterzak, roller en toebehoren, enz.).
- Accidentele schade.
- Schade als gevolg van oneigenlijk gebruik dat niet in overeenstemming is met het typeplaatje en/of de instructies in de Gebruikshandleiding of ander materiaal.
- Schade veroorzaakt door het niet uitvoeren van het aanbevolen onderhoud.
- Schade door externe oorzaken zoals transport, weersomstandigheden, stroomuitval of stroompieken.
- Defecten veroorzaakt door omstandigheden buiten de aanbeveling (bv. watertemperatuur, opslagtemperatuur, gebruiksaanwijzing en laadomgeving, enz.).
- Schade veroorzaakt door:
  - Onachtzaam gebruik, verkeerd gebruik, verwaarlozing of onzorgvuldige bediening van het apparaat.
  - Gebruik van het apparaat dat niet in overeenstemming is met de Gebruiksaanwijzing.
  - Gebruik van onderdelen die niet volgens de Gebruiksaanwijzing gemonteerd of geïnstalleerd zijn.
  - Gebruik van onderdelen en accessoires die geen originele onderdelen zijn.
  - Foutieve montage of installatie.
  - Reparaties of wijzigingen (indien toegestaan) die zijn uitgevoerd door onbevoegden.



We reserve the right to change all or part of the features of the articles or contents of this document, without prior notice.  
International patents pending



Nous nous réservons le droit de modifier tout ou partie des caractéristiques des articles ou des contenus de ce document, sans notification préalable.  
Brevets internationaux en attente



Nos reservamos el derecho de modificar la totalidad o parte de las características de los artículos o contenidos de este documento sin aviso previo.  
Patentes Internacionales pendientes



Reservamo-nos o direito a alterar a totalidade ou parte das funcionalidades dos artigos ou conteúdos deste documento sem aviso prévio.  
Patentes internacionais pendentes



Ci riserviamo il diritto di modificare integralmente o parzialmente le caratteristiche degli articoli o del contenuto del presente documento senza preavviso.  
Patenti internazionali in attesa



Wir behalten uns das Recht vor, Aspekte der Artikel bzw. den Inhalt dieses Dokuments jeweils ganz oder teilweise ohne vorherige Ankündigung zu ändern.  
International zum Patent angemeldet



Wij behouden ons het recht voor om zonder voorafgaande kennisgeving de artikelen of de inhoud van dit document te wijzigen.  
In afwachting van internationale patenten

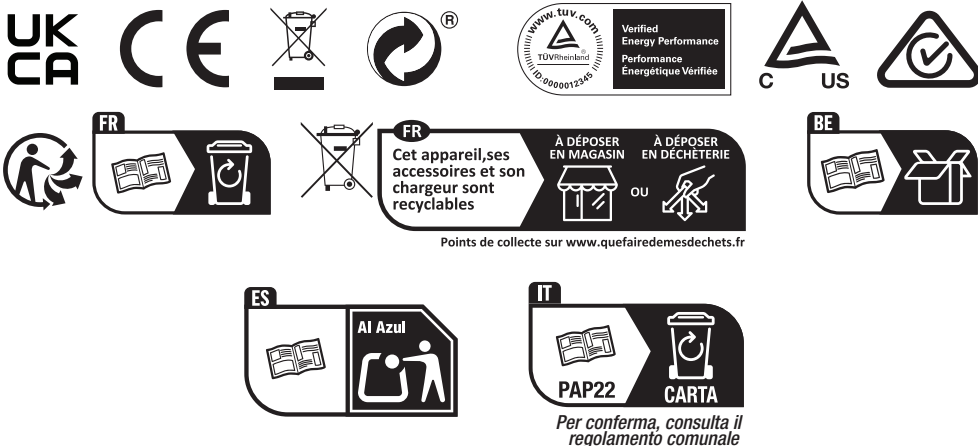

Manufacturer/Fabricant/Fabricante/Fabricante/Fabbricante/Hersteller/Fabrikant:

© 2024 Kokido Development Limited

Unit 1319, Sunbeam Centre, 27 Shing Yip Street,  
Kwun Tong, Kowloon, HK

Made in China / Fabriqué en Chine / Fabricado en China / Feito na China / Fatto in Cina / Hergestellt in China / Gemaakt in China

EV06ABABSCPV01IM